

SKÚŠOBNÝ PORIADOK

**pre medzinárodné skúšky pracovných psov
a medzinárodné skúšky stopárskych psov FCI**



**Tento skúšobný poriadok bol schválený predsedníctvom FCI v Ríme
dňa 13. apríla 2011 a je platná od 01. januára 2012.**

Pre slovensko spracoval Mgr. Igor Lengvarký a Rudolf Danek

Úvod

Už viac ako dvanásť tisíc rokov je pes spoločníkom človeka. Udomácnením vstúpil pes do úzkeho sociálneho spoločenstva s človekom a v podstatných oblastiach je na neho odkázaný. Ale tým človeku vyvstala mimoriadna zodpovednosť za spokojnosť psa.

Práve pri výcviku psa je hlavnou prioritou fyzické a psychické zdravie. Z tohto dôvodu je hlavnou prioritou správne, nenásilné a druhovo primerané zaobchádzanie so psom. Samozrejme, jedná sa aj o dostatočné kŕmenie, dostatok vody, ako aj o zdravotnú starostlivosť, zahŕňa pravidelné očkovanie a lekárske prehliadky.

Okrem toho je povinnosťou zabezpečiť psovi pravidelný styk s ľuďmi a dostatok pohybu a zamestnania na uspokojenie jeho potreby pohybu.

Počas celej histórie mal pes rôzne úlohy ako pomocník človeka. V tomto modernom svete prevzala technika väčšinu týchto úloh. Z tohto dôvodu má majiteľ psa povinnosť nahradiť psovi jeho stratenú úlohu dostatkom pohybu a činnosti v spojení s intenzívnym kontaktom k človeku. Aj z tohto pohľadu je potrebné zaradiť skúšku sprievodcovstva všestrannosti pracovných psov. Pes by mal byť zamestnaný na základe jeho povahy a schopností. K tomu patrí okrem dostatočného výbehu aj intenzívne zamestnanie činnosťami, ako je schopnosť učiť sa. Na tento účel sú najvhodnejšie rôzne formy športu. Nedostatočne zamestnané psy sa môžu stať nespokojnými a na verejnosti môžu spôsobiť nepríjemnosti.

Človek, ktorý vychováva svojho psa, alebo spolu so psom vykonáva športovú činnosť, má seba a zvereného psa podrobiť dôkladnému výcviku, ktorého cieľom je podľa možnosti čo najväčšia harmónia medzi človekom a psom. Cieľom každého výcviku je sprostredkovanie obsahu výcvikového plánu, ktorý je pre daného psa vykonateľný. Harmonické zjednotenie človeka a jeho psa, nezávisle na tom, kde v rámci športu je pes nasadený, je základom každej činnosti. Harmóniu dosiahneme len ak sa čo najviac vžijeme do myslenia a potrieb psa.

Je etickou povinnosťou človeka, psa vychovať a dostatočne vycvičiť. Metódy, ktoré sa pri výcviku používajú, musia zohľadniť poznatky vied o správaní sa, hlavne kynológie. Na dosiahnutie správneho výchovného, výcvikového, alebo tréningového efektu je potrebné použiť nenásilnú a pre psa kladnú metódu. Druhovo nevhodné výcvikové, výchovné a tréningové metódy je potrebné eliminovať (pozri Zákon o ochrane zvierat). Použitie psa pri športe sa musí riadiť podľa jeho nadania, jeho výkonnosti a ochoty podávať výkon. Ovplyvnenie výkonnosti liekmi, alebo nevhodnými vplyvmi prípadne nátlakom, je potrebné odmietnuť. Človek musí starostlivo preskúmať nadanie psa. Požadovať od psa výkon, ktorý nedokáže podať, odporuje etickému povedomiu. Len priateľ psa, ktorý si uvedomuje svoju zodpovednosť, sa na skúškach, súťažiach a tréningu zúčastní len so zdravým a výkonným psom.

Obsah

Úvod	Strana 2
Obsah	Strana 3
Platnosť	Strana 4
Všeobecná časť	Strana 4
Podmienky účasti	Strana 8
Hodnotenia	Strana 9
Práca figuranta	Strana 12
Disciplinárne právo	Strana 15
Hodnotenie TSB	Strana 15
Skúška doprovodného psa (BH / VT)	Strana 17
Skúška pracovných psov A1 až 3 (APr 1-3)	Strana 21
IPO ZTP Skúška chovnej spôsobilosti	Strana 22
IPO - Predstupeň (IPO-VO)	Strana 28
IPO 1	Strana 33
IPO 2	Strana 48
IPO 3	Strana 63
Skúška stopárskych psov, stupeň 1 FH1	Strana 79
Skúška stopárskych psov, stupeň 2 FH2	Strana 82
IPO FH	Strana 83
Skúška vo vyhľadávaní 1-3 (StPr 1-3)	Strana 87
Prílohy k IPO	Strana 90

Všeobecné skratky

FCI	Federation Cynologique Internationale	P	Pomocník
Š	Šlapač	PR	Pokyn rozhodcu
VS	Vedúci skúšky	ŠO	Štátna organizácia
ZP	Zvukové povely	SP	Skúšobný poriadok
MSP	Medzinárodný skúšobný poriadok	PV	Psovod
ZP	Základné postavenie	R	Rozhodca

Upozornenie

V texte uvedené zvukové povely sa musia pri preklade týchto smerníc nahradiť zvukovými povelmi, ktoré sa používajú v danej krajine.

So začiatkom účinnosti tohto skúšobného poriadku strácajú platnosť všetky doterajšie ustanovenia. Pri prekladoch je smerodajný nemecký text.

Všeobecná časť

Platnosť

Tento skúšobný poriadok bol vypracovaný komisiou FCI pre služobných psov a schválené predsedníctvom FCI dňa 13. apríla 2011 v Ríme. Tento SP vstupuje do platnosti dňa 01.01.2012 a nahrádza všetky doterajšie SP.

SP bol konzultovaný a vypracovaný komisiou v nemeckom jazyku. V rozporných prípadoch, hlavne pri prekladoch do iných jazykov, je rozhodujúci nemecký text.

Skúšobný poriadok platí pre všetky členské štáty F.C.I.

Všetky skúšky v medzinárodnej triede (skúšky a preteky) podliehajú tomuto SP.

Všeobecne

Skúšky a súťaže majú slúžiť dvom cieľom. Zložením skúšky majú jednotliví psi na jednej strane preukázať, že sú schopní vykonávať prácu, pre ktorú sú určení, na strane druhej majú skúšky prispieť vo výkonnostnom chove na udržanie, alebo zvýšenie výkonnosti z generácie na generáciu. Ďalej slúžia na podporu a udržanie zdravia a kondície. Splnenie skúšky platí aj ako dôkaz chovnej spôsobilosti psa.

Štátnym organizáciám FCI (LAO) sa odporúča podporovať IPO. Hlavne medzinárodné súťaže sa majú vykonávať podľa IPO. Všetky skúšky a súťaže vo vzťahu k vykonávaniu a správaniu sa zúčastnených podliehajú športovým zásadám. Smernice sú pre všetkých zúčastnených záväzné. Všetci zúčastnení majú splniť rovnaké výkonnostné požiadavky. Výkonnostné podujatia majú verejný charakter, miesto a čas je potrebné oznámiť členom verejne.

Skúšky a súťaže musia zodpovedať kompletným skúšobným stupňom alebo jednotlivým komponentom oddielov jednotlivých skúšobných stupňov. Len úspešne absolvovaný kompletný stupeň skúšky v rámci podujatia platí v každom prípade ako výcviková značka. Výcvikové značky musia uznať všetky členské štáty FCI.

V krajinách, v ktorých je zo zákona zakázaný test palicou, môže byť táto smernica vykonaná bez tohto testu.

Sezóna skúšok

Skúšky môžu byť vykonávané počas celého roka, pokiaľ to dovoľujú poveternostné podmienky a nie je ohrozená bezpečnosť a zdravie človeka a zvieratá. V opačnom prípade je potrebné takéto podujatie zrušiť. Rozhodnutie o nekonaní podujatia je na hlavnom rozhodcovi. Sezónu skúšok môže obmedziť v rámci svojej pôsobnosti národná organizácia.

Organizácia skúšok / Vedúci skúšky (VS)

Za organizačnú časť skúšobného podujatia je zodpovedný VS. Vybavuje a kontroluje všetky potrebné práce na prípravu a vykonanie skúšobného podujatia. Musí ručiť za riadny priebeh skúšobného podujatia a byť po celý čas skúšobného podujatia k dispozícii delegovanému rozhodcovi.

Vedúci skúšky nesmie teda žiadneho psa predvádzať alebo preberať iné funkcie. Jemu podlieha:

Zaobstaranie všetkých povolení ohľadom podujatia.	Zaobstaranie pridelenia termínu.
Zabezpečenie priestoru pre stopovanie v zmysle skúšobného poriadku.	Poskytnutie potrebných pomôcok a bezpečného ochranného odevu v zmysle SP pre figuranta.
Dohodu s majiteľmi pozemku pre stopovanie a príslušným poľovníckym združením.	Poskytnutie písomných podkladov ako listiny pre rozhodcov a tlačív pre hodnotenie pre všetky stupne skúšok.
Poskytnutie znalých pomocníkov ako napr. figurantov, kľadačov a pod.	Mať k dispozícii záznamy výkonnosti, preukazy o pôvode, očkovacie preukazy a ak je potrebné, preukázať zákonné poistenie.

VS musí najmenej tri dni pred konaním podujatia oznámiť hlavnému rozhodcovi miesto, začiatok, popis príjazdu, druh skúšok a počet skúšaných psov. Ak sa toto opomenie, má HR právo odstúpiť od svojho záväzku. Povolenie na konanie podujatia je potrebné predložiť HR pred začatím podujatia.

Rozhodca

Skúškové akcie môžu posudzovať len rozhodcovia, ktorí sú svojím národným zväzom oprávnení k posudzovaniu medzinárodných skúšok. Pre majstrovstvá sveta sú rozhodcovia zabezpečovaní FCI komisiou pre pracovných psov. Počet vyžiadaných rozhodcov je ponechaný na usporiadateľovi s tým, že jeden rozhodca môže v jeden deň posúdiť najviac 36 jednotlivých oddielov (neplatí pre majstrovstvá sveta).

FPr Stupeň 1-3	zodpovedá vždy jednému oddielu
UPr Stupeň 1-3	zodpovedá vždy jednému oddielu
SPr Stupeň 1-3	zodpovedá vždy jednému oddielu
StPr Stupeň 1-3	zodpovedá vždy jednému oddielu
BH/VT	zodpovedá vždy dvom oddielom
IPO-VO	zodpovedá vždy trom oddielom
IPO- ZTP	zodpovedá vždy trom oddielom
APr 1, APr 2, APr 3	zodpovedá vždy dvom oddielom
IPO-1, IPO-2, IPO-3	zodpovedá vždy trom oddielom
FH 1 – FH 2	zodpovedá vždy trom oddielom
IPO- FH	zodpovedá vždy trom oddielom

Pre usporiadanie veľkých akcií môžu byť národnými zväzmi stanovené zvláštne predpisy. Rozhodca nesmie posudzovať na akcii svojho psa, rovnako aj psov v držaní členov rodiny. Za rodinu sa pre tieto účely považuje manžel alebo manželka, druh, alebo družka, deti, rodičia a prípadne ďalšie osoby žijúce s rozhodcom v spoločnej domácnosti. Z tohto ustanovenia sú vybrané výberové súťaže a majstrovstvá, na ktoré je rozhodca určený svojím národným zväzom, alebo pracovnou komisiou FCI.

Rozhodca nesmie posudzovať psov, ktorí sú jeho vlastníctvom, alebo je ich držiteľom, alebo ich majiteľia, vlastníci alebo chovatelia sú v jeho príbuzenstve, alebo žijú s ním v spoločnej domácnosti, alebo psi, ktorí sú predvádzaní osobami žijúcimi s ním v spoločnej domácnosti. Rozhodca nesmie predvádzat' psa na podujatí, na ktorom posudzuje ako rozhodca.

Rozhodca nesmie svojím chovaním prácu psov narušovať, či ovplyvňovať. Rozhodca zodpovedá za presné dodržiavanie ustanovení platného skúšobného poriadku. Je oprávnený skúšku ukončiť, ak nie je dodržiavaný skúšobný poriadok.

V prípade nešportového správania, používania motivačných predmetov, nedodržiavania skúšobného poriadku, konania proti ochrane zvierat a dobrým mravom, môže rozhodca nariadiť diskvalifikáciu psovoda. Každé predčasné ukončenie skúšky je potrebné v každom prípade zaznačiť so zdôvodnením do výkonnostného preukazu. Pri diskvalifikácii sa všetky získané body anulujú.

Akákolvek kritika jeho posudku môže mať za následok vykázanie z priestoru kynologickej akcie, prípadne disciplinárne konanie. V odôvodnených prípadoch, ktoré sa netýkajú vlastného posudku, ale porušenia pravidiel rozhodcom, je možno v priebehu ôsmich dní podať na jeho správanie sťažnosť. Túto sťažnosť je nutné podať písomne, podpísanú sťažovateľom a ďalším svedkom prostredníctvom vedúceho skúšok k usporiadateľskej organizácii, či národnému zväzu. Rozhodnutie o sťažnosti prislúcha výcvikovej komisii príslušného zväzu.

Účastník skúšok

Účastník skúšok je povinný dodržať stanovený termín uzávierky prihlášok. Podaním prihlášky sa účastník zaväzuje k úhrade štartovného. Ak sa nemôže z akéhokoľvek dôvodu dostať, musí toto neodkladne oznámiť vedúcemu skúšok. Každý účastník musí dodržiavať pravidlá veterinárnej ochrany a ochrany zvierat, platiacich v mieste konania akcie. Každý účastník sa musí podriaďovať pokynom rozhodcu a vedúceho skúšok. Účastník skúšok musí svojho psa predvádzat' vhodným športovým spôsobom a bez ohľadu na výsledok v jednom oddiele, musí svojho psa predviesť vo všetkých oddieloch príslušného stupňa skúšky. Koniec skúšky je daný vyhlásením výsledkov (rozdelením cien) a odovzdaním výkonnostných preukazov psov.

Rozhodca je oprávnený aj proti názoru psovoda vylúčiť zo skúšky psa zraneného alebo vo svojich výkonoch obmedzeného. V tomto prípade nasleduje do výkonnostného preukazu psa zápis „nedostatočne – ukončenie pre zranenie“. Pokiaľ psovod sám so svojím psom ďalej nepokračuje pre viditeľné zranenie, alebo predloží dosvedčujúce veterinárne potvrdenie, nasleduje zápis „ukončenie pre zranenie“. Pri nešportovom správaní, priestupkoch proti skúšobnému poriadku, proti pravidlám ochrany zvierat, či dobrým mravom, je rozhodca oprávnený diskvalifikovať psovoda z akcie. V každom prípade je nutné takéto predčasné ukončenie skúšky s odôvodnením poznamenať do výkonnostného preukazu psa. Dovtedy získané body sa anulujú.

V priebehu celej skúšky musí mať psovod pri sebe vodítko na psa, aj keď je nepripútaný. To zároveň vyžaduje, aby i pes neustále nosil jednoduchý, jednoradový, voľne priliehajúci retiazkový obojok, ktorý nie je nastavený na sťahovanie. Iné, prípadne prídavné obojky (kožené, antiparazitárne a pod.), nie sú v priebehu skúšky dovolené.

Tieto ustanovenia neplatia pre skúšky sprievodcovských psov s testom správania sa (BH/VT), tu sú povolené aj iné obojky.

Skúška sa začína skúškou prístupnosti a trvá až po vyhlásenie víťazov. Vodítko môže byť nesené pre psa skryto, ako aj zavesené zľava hore, doprava nadol.

Zvukové pokyny sú normálne vyslovované - krátke povely. Môžu byť vyslovované v akomkoľvek jazyku, pre jednu a tú istú požadovanú činnosť musia byť ale rovnaké.

V skúšobnom poriadku uvedené zvukové povely sú odporúčané. Pre rovnaký výkon je potrebné použiť vždy rovnaké slovo.

Pokiaľ sa v jednom stupni skúšky zúčastní viac účastníkov, o ich poradí musí byť rozhodnuté žrebovaním.

Najnižší počet účastníkov sa stanovuje na štyroch psovodov.

Telesne postihnutí psovodi, ktorí pre svoje telesné postihnutie nemôžu viesť psa vľavo, smú viesť psa pri nohe vpravo. V týchto prípadoch platia v tomto poriadku uvedené pokyny pre vedenie psa pri ľavej nohe analogicky aj pre pravú stranu.

Každý stupeň skúšky môže byť ľubovoľne často opakovaný. Jednotlivé stupne skúšok sa vykonávajú od najnižšej k najvyššej (1-2-3). K vyššiemu stupňu skúšky môže byť pes predvedený až po úspešnom zložení nižšej skúšky. Výnimky sú povolené: FPr, UPr, SPr, FH 1-2, a IPO-FH, pokiaľ je dosiahnutý minimálny požadovaný vek (pozri strana 8), a bola úspešne zložená skúška BH/VT.

Povinnosť nosenia obojka / Nosenie vodítka

Z právnych a poisťovacích dôvodov má psovod povinnosť nosiť pri sebe počas priebehu celej skúšky vodítko. Má ho mať prevesené (karabína na odvrátenej strane od psa) alebo nie viditeľne, čo zahŕňa, že pes musí mať stále založený obojok. Rozhodca by mal teda venovať pozornosť vo všetkých oddieloch hlavne aj na povinnosť nosenia obojka (bežný retiazkový obojok) Tento retiazkový obojok nesmie byť vybavený ostňami, háčikmi a pod. Založený musí byť voľne. Takzvané „antiparazitárne obojky“ je potrebné pred tým zložiť.

Vyhotovenie retiazkového obojka, hlavne čo sa týka hmotnosti, by sa nemalo odlišovať od bežne predajného obojka. Pri podozrení na manipuláciu môže rozhodca požadovať výmenu obojka. To sa má však uskutočniť pred daným oddielom. Pri podozrení na úmysel podvodu (skryté ostne a pod.) musí rozhodca účastníka diskvalifikáciou vylúčiť z ďalšej skúšky.

Zápis: „Diskvalifikácia pre nešportové správanie“

Všetky doteraz získané body je potrebné odobrať.

Pri skúške doprovodného psa môže byť použitý bežný komerčný obojok alebo postroj. Pri stopovaní sa môže navyše k potrebnému obojku založiť stopovací postroj, alebo poznávací dečka.

Ak sa pes počas skúšky zranil alebo je obmedzený vo svojej výkonnosti, má rozhodca právo aj napriek názoru psovoda skúšanie tohto psa ukončiť.

Ukončenie pre chorobu / zranenie

Ak sa počas skúšok nahlási, že pes je chorý, postupuje sa nasledovne: Ak zahlásí psovod po ukončení disciplíny, že pes ochorel, musí vyhľadať veterinárneho lekára a túto skutočnosť dať potvrdiť. Zápis do skúšobných podkladov: „Ukončenie pre chorobu“. Ak psovod odmieta psa dať vyšetriť, tak dostane zápis: „Nedostatočný pre ukončenie“. Doloženie potvrdenia je možné aj dodatočne. Ak v takomto prípade psovod nepredloží v priebehu štyroch dní potvrdenie, rozhodca zapíše do zadržaných dokladov taktiež: „Nedostatočný pre ukončenie“. Doklady sa zašlú psovodovi. Po zadržaní dokladov ich spätné zaslanie hradí psovod.

Poznámka:

Skutočnosť, že rozhodca môže prerušiť posudzovanie psa, podozrivého z choroby alebo zranenia, pritom zostáva nedotknutá. To isté platí aj v prípade, keď sú predvedení psi, ktorí nesmú byť na základe svojho veku z pohľadu ochrany zvierat predvedení. Zápis „Ukončenie pre zranenie“.

Povinnosť nosiť náhubok

Je potrebné dodržiavať v jednotlivých krajinách vydané nariadenia na vodenie psov na verejnosti. Psovodi, ktorí sú so svojimi psami viazaní na tieto nariadenia, smú byť pre tieto skúšky, napr. BH/VT v dopravnej časti, predvedené aj s náhubkom.

Ak sa pes počas skúšky zranil alebo je aj obmedzený vo svojej výkonnosti, musí rozhodca aj napriek námietkam psovoda skúšku tohto psa ukončiť.

Podmienky účasti

V deň skúšok musí pes dosiahnuť predpísaný vek. Nie sú prípustné žiadne výnimky. Predpokladom pre štart je úspešne zložená skúška BH/VT podľa národných pravidiel.

BH/VT – IPO VO	15 mesiacov	IPO – 1	18 mesiacov
IPO ZTP	18 mesiacov	IPO – 2	19 mesiacov
FPr 1-3	15 mesiacov	IPO – 3	20 mesiacov
UPr 1-3	15 mesiacov	FH 1	18 mesiacov
SPr 1-3	18 mesiacov	FH 2	18 mesiacov
StPr	15 mesiacov	IPO-FH	20 mesiacov
APr 1 – 3	18 mesiacov		

Pod označením FPr 1-3 je potrebné rozumieť jednotlivé cvičenia v stope podľa IPO, UPr 1-3, cvičenia poslušnosti podľa IPO 1-3 a SPr 1-3 cvičenia obrany. Tieto je možné odskúšať ako jednotlivé oddiely. Skúšok sa môžu zúčastniť psi bez ohľadu na veľkosť, plemeno, alebo preukaz pôvodu. Pes musí byť v stave splniť požiadavky IPO.

Psovod sa môže v jeden deň zúčastniť len jednej skúškovej akcie. Na jednej skúškovej akcii môže jeden psovod predvádzať najviac dvoch psov. V jeden deň môže byť jeden pes predvádzaný len na jednej skúške. Stanovenia najnižšieho počtu psov na jednu skúškovú akciu sa ponecháva príslušnému národnému zväzu. Jeden pes môže v priebehu akcie v jeden deň získať len jednu skúšku.

Výnimka:

BH/VT a IPO stupeň 1 alebo BH/VT a FH 1.

Háravé sučky sú pripustené ku všetkým skúškovým akciám, musia byť však držané oddelene od ostatných účastníkov skúšok. K preskúšavaniu nastupujú v oddiele A podľa časového plánu, v ostatných oddieloch ako posledné, na záver skúškovej akcie. Gravidné a dojčiace sučky nie sú k skúškam pripustené. Choré a z nákazy podozrivé zvieratá sú zo všetkých skúškových akcií vylúčené.

Preverka správania psa k cudzej osobe

Vykonanie preverky:

Na začiatku skúšky podrobuje rozhodca psa preverke správania k cudzej osobe. Súčasťou preverky „správania psa k cudzej osobe“ je aj preverenie jeho identity (napríklad kontrola tetovacieho čísla, čipu atď.). Vlastníci čipovaných psov si musia na akciu zaistiť patričné čítacie zariadenie. Psi, ktorí pri preverke správania k cudzej osobe neobstoja, sú z účasti na skúške vylúčení, poprípade diskvalifikovaní. Z tohto dôvodu sleduje rozhodca správania psa k cudzej osobe po celú dobu skúšky. Pri zistení povahovej slabosti je rozhodca povinný takéhoto psa ihneď diskvalifikovať. Diskvalifikácia s uvedením povahovej slabosti musí byť zaznamenaná vo výkonnostnom preukaze psa.

Vykonávanie preverky správania psa k cudzej osobe

Preverka sa vykonáva v bežnom prostredí, bez mimoriadnych rušivých vplyvov, na mieste pre psa neutrálnom. Zúčastnení psi sú rozhodcovi predvádzaní jednotlivo. Predvádzaný pes je pripútaný na obvyklom vodítku. Vodítko je držané voľne, t.j. nesmie byť napnuté.

Rozhodca sa musí zdržiavať akýchkoľvek dráždivých pohybov. Psa sa nesmie dotknúť.

Posudzovanie

Kladné správanie psa: Pes sa pri preverke správa neutrálne, sebavedomo, isto, pozorne, temperamentne, nebojácne.

Prípustné správanie psa: Pes sa správa trochu ľakavo, trochu podráždene, ľahko neisto. Títo psi môžu byť pripustení ku skúške, musia byť ale v celom jej priebehu sledovaní.

Záporné správanie psa, prípadná povahová slabosť: Pes sa správa ustrašene, neisto, placho, reaguje na streľbu, je nezvládnuteľný, hryzúci, útočný (diskvalifikácia).

Hodnotenie

Hodnotenie predvádzaných výkonov sa vykonáva známkami a bodmi. Znáмка a k nej prislúchajúce body musia zodpovedať predvedeným cvikom.

Tabuľka bodov

max. počet bodov	výborne	veľmi dobre	dobře	uspokojivo	nedostatočne
5,0	5,0	4,5	4,0	3,5	3,0 - 0
10,0	10,0	9,5 - 9,0	8,5 - 8,0	7,5 - 7,0	6,5 - 0
15,0	15,0 - 14,5	14,0 - 13,5	13,0 - 12,0	11,5 - 10,5	10,0 - 0
20,0	20,0 - 19,5	19,0 - 18,0	17,5 - 16,0	15,5 - 14,0	13,5 - 0
30,0	30,0 - 29,0	28,5 - 27,0	26,5 - 24,0	23,5 - 21,0	20,5 - 0
35,0	35,0 - 33,0	32,5 - 31,5	31,5 - 28,0	27,5 - 24,5	24,0 - 0
70,0	70,0 - 66,5	66,0 - 63,0	62,5 - 56,0	55,5 - 49,0	48,5 - 0
80,0	80,0 - 76,0	75,5 - 72,0	71,5 - 64,0	63,5 - 56,0	55,5 - 0
100,0	100,0 - 96,0	95,5 - 90,0	89,5 - 80,0	79,5 - 70,0	69,5 - 0

Percentuálny prepočet

Hodnotenie	Zadáva sa	Odpčet
Výborne	= najmenej 96 %	alebo do mínus 4 %
Veľmi dobre	= 95 - 90 %	alebo mínus 5 až 10 %
Dobre	= 89 - 80 %	alebo mínus 11 až 20 %
Uspokojivo	= 79 - 70 %	alebo mínus 21 až 30 %
Nedostatočne	= pod 70 %	alebo mínus 31 až 100 %

Pri celkovom hodnotení oddielov môžu byť zadávané iba celé body. Naproti tomu sa u jednotlivých cvikov môže hodnotiť čiastkovými bodmi. Pokiaľ konečný súčet oddielov nevykazuje počtom celé body, je podľa celkového dojmu príslušného oddielu zaokrúhľený nahor alebo nadol.

Pri rovnosti bodov rozhoduje vyšší počet bodov v oddiele C. Pokiaľ sú aj tieto body rovnaké, rozhoduje vyšší počet bodov v oddiele B. Výsledky, ktoré sú zhodné vo všetkých troch oddieloch sú radené rovnakým dielom.

Diskvalifikácia

Ak opustí pes v priebehu skúšky psovoda, alebo priestor skúšky a nepríde ani po treťom zavolaní späť, je celkovo diskvalifikovaný.

Pri diskvalifikácii sa všetky dovtedy udelené body anulujú, teda aj body iných oddielov. Do výkonnostného preukazu sa nezapíšu známky ani body.

Ak zistí rozhodca nedostatky povahy psa, nešportové správanie sa psovoda (požitie alkoholu, držanie motivačných predmetov a/alebo krmiva), porušenie predpisov, porušenie nariadení o ochrane zvierat alebo priestupky voči dobrým mravom, je potrebné diskvalifikovať tím (psovod a pes) z ďalšieho priebehu skúšok. Ak psovod psa neovláda (napr. chôdza pri nohe, privolanie, pes počas skúšky opustí psovoda alebo miesto

skúšky a ani na trojnásobné privolanie sa nevráti, pes nepustí, pes chytí figuranta na iných miestach ako na rukáve) je potrebná diskvalifikácia.

Správanie	Následok
- nešportové správanie sa psovoda, napr. držba motivačných predmetov alebo krmiva - priestupok voči skúšobnému poriadku, ochrane zvierat, alebo dobrým mravom - podozrenie z pokusu o podvod s obojkom (skryté trne, gumový pás atď.) platí pre celý súťažný priestor	DISKVALIFIKÁCIA a anulovanie VŠETKÝCH doteraz získaných bodov, žiadne známky, ŽIADNA VÝNIMKA!!
- nezloženie previerky správania psa	DISKVALIFIKÁCIA pre chýbajúcu previerku chovania a anulovanie VŠETKÝCH doteraz získaných bodov, žiadne známky, ŽIADNA VÝNIMKA!!
- počas predvádzania opustí pes psovoda alebo miesto predvádzania a na trojnásobné zvukové povely sa nevráti.	DISKVALIFIKÁCIA a anulovanie doteraz získaných bodov, žiadne známky, ŽIADNA VÝNIMKA!!

Pomôcky – pomocné povely a posunky

Je potrebné zohľadniť v skúšobnom poriadku predpísané povinné zrážky.

Ak pes dostane od psovoda pomoc, je túto potrebné rozlišovať a podľa závažnosti odobrať body.

Vyhodnotenie

Pokiaľ pes v každom oddiele príslušného stupňa skúšky získa najmenej 70% možných bodov, je skúška hodnotená ako splnená.

najvyšší počet bodov	výborne	veľmi dobre	dobre	uspokojivo	nedostatočne
100 bodov	100 - 96	95 - 90	89 - 80	79 - 70	69 - 0
300 bodov	300 - 286	285 - 270	269 - 240	239 - 210	209 - 0
200 bodov (APr)	192	191 - 180	179 - 160	159 - 140	139 - 0

Výkonnostné tituly

Na žiadosť psovoda u svojej národnej organizácie je priznávaný FCI titul „Medzinárodného šampióna vo výkone“. Udelenie CACIT-u alebo Rezervného CACIT-u sa uskutočňuje na súťažiach, ktoré na to obdržali oprávnenie od FCI a ktoré sú predvádzané v najvyššom stupni skúšok (stupeň 3).

K CACIT-ovej súťaži musia byť pozvané všetky národné organizácie FCI. Takúto súťaž musia posudzovať najmenej dvaja rozhodcovia, z nich najmenej jeden musí byť z inej národnej organizácie FCI. Udelenie sa vykonáva na návrh rozhodcov.

Pre udelenie CACIT-u alebo rezervného CACIT-u môžu byť navrhnutí len psi:

- ktorí obdržali minimálne známku „veľmi dobrý“ na výstave
- ktorí pri skúške dosiahli minimálne hodnotenie „veľmi dobrý“. Udelenie CACITu nie je automaticky naviazané na dosiahnutú úroveň
- plemená psov skupín 1, 2 a 3, ktorí patria do nomenklatúry plemien FCI, ktorí sú podriadené pracovnej skúške (úžitkoví psi a stopári)

Titul „Národný šampión vo výkone“ sa udeľuje podľa smerníc jednotlivých národných organizácií.

Výkonnostný preukaz psa

Výkonnostný preukaz psa je povinný pre každého zúčastneného psa. Jeho vydanie vykonáva príslušná národná organizácia podľa vlastných predpisov. Musí byť jasné, že pre jedného psa bol vyhotovený iba jeden výkonnostný preukaz. Zodpovednosť preberá národná organizácia. Každý výsledok skúšky sa zapisuje do výkonnostného preukazu psa, tento podpisuje a kontroluje rozhodca a rovnako vedúci skúšok. Od roku 2012 je potrebné do preukazu zapísať: Členské číslo (ako aj), meno a plemeno psa, identifikácia psa (tetovanie, čip) meno a adresa majiteľa psa, oddiel A,B,C, celkový počet bodov, známka, hodnotenie TSB, meno rozhodcu a jeho podpis.

Povinné ručenie

Majiteľ psa zodpovedá za všetky škody na osobách a veciach spôsobené jeho psom. Z tohto dôvodu musí byť ako držiteľ psa proti týmto následkom poistený. Za prípadné úrazy v priebehu celej skúškovej akcie ručí psovod za seba aj svojho psa. Pokyny dané rozhodcom, prípadne usporiadateľom, psovod plní dobrovoľne a na vlastné nebezpečie.

Očkovania

Potvrdenie o úradne nariadenom očkovaní (očkovací preukaz) je nutné pred začiatkom skúšky na požiadanie predložiť príslušnému rozhodcovi, prípadne vedúcemu skúšok.

Dni skúšok

a) sobota, nedeľa a piatok

Dni skúšok pripadajú spravidla na koniec týždňa, ako aj na zákonom stanovené sviatky.

Aj skúšky BH/VT sa môžu vykonávať len počas „Dní skúšok“.

Zložiť skúšky BH/VT a IPO 1/FH1 je možné zložiť v rámci 2 dennej skúšky (piatok - sobota, sobota - nedeľa) u jedného, alebo dvoch rôznych organizátorov. Medzi BH/VT a IPO 1/FH1 nie je žiadna čakacia lehota.

Príklad:

- 1./ piatok BH, sobota IPO1 alebo FH1
- 2./ sobota BH, nedeľa IPO1 alebo FH1

b) piatkové skúšky

Piatok smie byť pridelený len v spojení so sobotou.

Poznámka:

Piatok môže byť pridelený len v prípade, ak je na sobotu prihlásených viac psov ako môže byť predvedených. Začiatok nesmie byť pred 12,00. Počet účastníkov v oblasti IPO/FH je ohraničený na polovicu.

Pri samostatných skúškach BH/VT sa smie (v piatok) skúšať max. do 7 psov.

Skúška IPO/FH v piatok, pridelená v spojení so sobotou sa smie ukončiť len v sobotu.

Jednotliví psi však môžu skúšku ukončiť aj v piatok.

Výnimka:

Ak majú účastníci so svojimi psami zložiť BH/VT skúšku, môžu štartovať aj v piatok, ak má byť v sobotu vykonaná skúška IPO1 alebo FH a nie je „nad počet“ (treba dbať na úpravu pridelovania termínov jednotlivých zväzov).

c) sviatky

Počas sviatkov je možné postupovať analogicky podľa vyššie uvedenej úpravy.

Výnimka:

Je potrebné dodržať sviatočné úpravy jednotlivých krajín, prípadne mimoriadne smernice FCI.

Poldni pred sviatkami, ktoré sú v priebehu týždňa, nemôžu byť pridelené.

Kontrola skúšok

Národné organizácie FCI môžu vykonávať kontroly skúšok. Znalá osoba poverená národnou organizáciou FCI kontroluje podľa týchto smerníc riadny priebeh skúšky. Zväzy, ktoré udelili povolenie na konanie skúšky môžu nariadiť aj kontrolu skúšky.

Vyhlásenie víťazov, udeľovanie čestných cien

Vyhlásenie víťazov je potrebné vykonať oddelene podľa jednotlivých druhov skúšok:

IPO 1 – 3, FH 1, FH 2, IPO-FH, BH/VT- skúšky.

Pri rovnakom počte bodov v IPO stupni 1 – 3 rozhoduje výsledok v oddieli „C“. Ak je aj tu rovnosť bodov, rozhoduje počet bodov z oddielu „B“. Pri rovnosti bodov vo všetkých troch oddieloch sa udelia rovnaké umiestnenia (nezávisle na stupni skúšky). Opakovatelia skúšok sa v stupňoch 1 a 2 v hodnotení nezohľadňujú a sú zaradení na koniec poradia. Všetci účastníci skúšok a súťaží sa zásadne zúčastňujú na vyhlásení víťazov. Skúška končí až vyhlásením víťazov a odovzdaním skúšobných dokladov.

Práca figuranta

A) Predpoklady pre vykonávanie figurantskej práce v oddiele „C“

Dbáť na spôsob posudzovania a smerníc, týkajúcich sa figurantskej práce, uvedenej v skúšobnom poriadku.

V deň skúšok sa stáva figurant v oddiele „C“ asistentom rozhodcu.

S ohľadom na osobnú istotu, ako aj z dôvodov bezpečnostno – právnych, musí byť figurant pri výcviku, ako aj pri skúškach a súťažiach, vždy vybavený ochranným oblekom (nohavicami, rukávom, prípadne vestou, suspensorom a rukavicami).

Obuv figuranta musí zodpovedať poveternostným podmienkam, musí byť pevná a protišmyková.

Pred začatím oddielu „C“ je figurant poučený rozhodcom. Svoju činnosť vykonáva záväzne podľa pokynov rozhodcu.

Pri odzbrojovaní sa figurant riadi pokynmi psovoda, pokiaľ je toto vyžadované skúšobným poriadkom. Na začiatku bočného alebo zadného doprovodu musí umožniť psovodovi so psom zaujatie základného postoja.

Pri skúškach môže byť pracované s jedným figurantom. Ak je na skúškach v jednom stupni viac ako sedem psov, je potrebné použiť dvoch figurantov. Pri akciách presahujúcich rámec kraja, ako sú výberové súťaže, majstrovstvá, atď., musia byť vždy použité najmenej dvaja figuranti. Pri všetkých akciách môže byť použitý figurant bez ohľadu na to, či žije so psovodom v spoločnej domácnosti.

B) Základné pravidlá figurantskej práce pri skúškach

1. Všeobecne

Vrámci skúšok má byť rozhodcom posúdený stav vycvičenosti a podľa možnosti aj kvalita predvádzaného psa (napr. pudové vlohy, sebaistota, odolnosť a ovládateľnosť). Rozhodca v priebehu skúšok môže objektívne posúdiť to, čo zvukovo alebo zrakovo zistí. Tento aspekt, predovšetkým ale skutočnosť športového charakteru skúšok (t.j. podľa možností rovnaké podmienky pre všetkých účastníkov) vyžaduje, aby figurantská práca poskytla rozhodcový široký, bezproblémový obraz. Nesmie byť preto ponechané na ľubovôli figuranta ako bude oddiel „C“ vykonávať. Tým viac musí dodržiavať množstvo pravidiel. Pri skúškach rozhodca posudzuje vrámci jednotlivých výkonov najdôležitejšie kritéria oddielu „C“. Sú to pudové vlohy, sebaistota, schopnosť zaťaženia organizmu a ovládateľnosť. Z tohto dôvodu je treba tiež hodnotiť kvalitu „záhryzu“ predvedeného psa. Preto tiež musí pes, u ktorého má byť hodnotená kvalita „záhryzu“, dostať možnosť sa dobre „zahryznúť“, lebo ak má byť hodnotená schopnosť zaťaženia organizmu psa, aby toto „zaťaženie“ bolo vyvolané zodpovedajúcim nástupom figuranta. Vyvinutie mimoriadnej snahy o udržanie rovnako vykonávanej figurantskej práce všetkým je predpokladom možnosti dobrého posúdenia.

2. „Vystavenie a vyštekánie“

Figurant stojí, pre psovoda a psa nie viditeľne v príslušnom úkryte, s ľahko pokrčenou rukou v ochrannom rukáve. Nehýbe sa, ani nezaujíma pre psa dráždivý postoj. Ochranný rukáv mu slúži k ochrane tela. Pri „vystavení a vyštekáaní“ pozoruje figurant psa, akékoľvek dráždivé, či pomocné pohyby sú neprípustné. Palicu drží bokom, smerom dole.

Držanie ochranného rukáva

**3. „Pokus o útek figuranta“**

Po cviku „vystavenie a vyštekanie“, na pokyn psovoda, vychádza figurant normálnym krokom z úkrytu a postaví sa na miesto určené rozhodcom (označené východisko úteku). Postoj figuranta musí dať psovodovi možnosť odložiť psa vo vzdialenosti piatich krokov na príslušnom mieste bočne smerom k jeho rukávu. Pre psovoda musí byť zrejmý smer úteku. Na pokyn rozhodcu sa dá figurant okamžite do rýchleho behu priamym smerom, nie aby utekal prehnane rýchlo, či nekontrolovane. Nepohybuje ani dodatočne rukávom, pes si musí sám nájsť optimálnu možnosť záhryzu. V žiadnom prípade sa figurant behom úteku neobracia k psovi, toho môže pozorovať len úkosom. Neodťahuje rukáv. Potom, čo sa pes zahryzne, beží ďalej, ochranný rukáv si tesne pritiahne k telu. Vzdialenosť úteku je stanovená rozhodcom. Figurant sa zastaví na pokyn rozhodcu. Ak je figurantom vykonávaný útek zodpovedajúcou dynamikou, má rozhodca optimálnu možnosť k posudzovaniu. Akékoľvek pomocné pohyby figuranta, ako prehnané ponúkanie ochranného rukávu pred záhryzom, výhražné zvolania, či údery palicou o nohavice pred alebo v priebehu úteku, povoľovanie rukávu po záhryze, zmena rýchlosti úteku, ukončenie úteku bez povelu, atď., sú neprípustné. Ukončenie cviku –pozri bod 8. (platí pre všetky cviky)

4. „Obrana psa pri strážení“

Po strážení podnikne figurant na pokyn rozhodcu útok na psa. Palicu použije k výhražným pohybom nad ochranným rukávom bez toho, aby psa udrel. V rovnakej chvíli bez toho, aby došlo k pohybu ochranným rukávom, pes na neho odpovedajúcou silou zaútočí. Ochranný rukáv je stále držaný tesne na tele. Akonáhle sa pes zahryzne, je figurantom v pohybe premiestnený bočne a v priamom smere začína fáza odolnosti psa. Otáčanie v zahajovacej fáze nie je povolené. Všetkých psov musí figurant tlačiť v rovnakom smere. Rozhodca sa musí postaviť tak, aby mohol pri všetkých psoch posúdiť útok, odolnosť, záhryz, pustenie a stráženie. Tlačenie psa k psovodovi je neprípustné. Údery palicou sú smerované na stehná, či chrbát psa. Sila týchto úderov musí byť pre všetkých psov rovnaká. Prvý úder nasleduje po 4 –5-tich krokoch, druhý úder po ďalších 4 –5-tich krokoch. Po druhom údere nasledujú ďalšie výhražné pohyby palicou bez úderov. Dobu trvania záhryzu určuje rozhodca. Na jeho pokyn sa figurant zastaví a prestane so psom bojovať. Ak je útok na psa vykonaný zodpovedajúcou dynamikou, má rozhodca optimálne podmienky k posudzovaniu. Akékoľvek pomocné pohyby figuranta, ako ponúkanie rukávu pred záhryzom, výhražné zvolania, či údery palicou o nohavice pred útokom, povoľovanie rukávu po záhryze v priebehu časti odolnosti, rôzna intenzita boja so psom a úderov, ukončením boja pri nedostatku odolnosti psa bez povelu, atď., sú neprípustné. Ukončenie cviku – pozri bod 8.

5. „Zadný doprovod“ (stupne skúšok 2 +3)

Na pokyn psovoda ide figurant asi 30 krokov normálnou chôdzou. Priebeh doprovodu určuje rozhodca. V priebehu doprovodu sa musí figurant zdržať akýchkoľvek trhavých pohybov. Palicu aj ochranný rukáv musí držať tak, aby nevytvárali pre psa dráždivý podnet. Najmä palica musí byť nesená skryto. U všetkých psov ide figurant rovnakým tempom.

6. „Prepad psa pri doprovode“ (stupne skúšok 2+3)

Na pokyn rozhodcu nasleduje z pohybu prepád psa figurantom. Je vykonaný rýchlym otočením na ľavú alebo pravú stranu útokom proti psovi. Palicou robí výhražné pohyby nad ochranným rukávom. Pes musí byť prijatý pružným držaním ochranného rukáva, bez toho aby sa figurant zastavil. Prijatie psa – pokiaľ je to potrebné – musí byť vykonané potočením tela pre stlmenie nárazu so psom. Je nutné vyvarovať sa akýchkoľvek dodatočných pohybov ochranným rukávom. Ako náhle sa pes zahryzne, je figurantom v pohybe presunutý bočne a v priamom smere začína fáza odolnosti psa. Všetkých psov musí figurant tlačiť do rovnakého smeru. Rozhodca sa musí postaviť tak, aby mohol u všetkých psov posúdiť útok, odolnosť, záhryz, pustenie a stráženie. Tlačenie psa k psodovovi je neprípustné. Dobu trvania záhryzu určuje rozhodca. Na jeho pokyn sa figurant zastaví a prestane so psom bojovať. Ak je útok na psa vykonaný zodpovedajúcou dynamikou, má rozhodca optimálne podmienky k posudzovaniu. Akékoľvek pomocné pohyby figuranta, ako úhybné pohyby alebo ponúkajúce rukávu pred záhryzom, výhražné zvolania či údery palicou o nohavice pri začatí útoku, rôzna intenzita útoku, ukončenie boja pri nedostatku odolnosti psa bez povelu, atď., sú neprípustné. Ukončenie cviku – pozri bod 8.

7. „Útok na psa z pohybu“

Na pokyn rozhodcu opustí figurant jemu určený úkryt a prejde poklusom príslušný priestor až k stredovej osi. Ďalej figurant bez toho, aby poklus prerušil, zaútočí čelne krikom a výhražnými pohybmi palicou na psodova a psa.

Pes musí byť zachytený na ochranný rukáv bez toho, aby sa figurant zastavil. Pri stretnutí so psom, pokiaľ je to potrebné, sa môže figurant natočiť telom tak, aby zachytil útok psa. V žiadnom prípade nesmie byť pes obehnutý. Akonáhle sa pes zahryzne, je figurantom presunutý bočne a v priamom smere začína fáza odolnosti psa. Každopádne nesmie dôjsť k prevráteniu psa. Všetkých psov musí figurant tlačiť do rovnakého smeru. Rozhodca sa musí postaviť tak, aby mohol u všetkých psov posúdiť útok, odolnosť, záhryz, pustenie a stráženie. Tlačenie psa k psodovovi je neprípustné. Dobu trvania záhryzu určuje rozhodca. Na jeho pokyn sa figurant zastaví a prestane so psom bojovať. Ak je útok na psa vykonaný zodpovedajúcou dynamikou, má rozhodca optimálne podmienky k posudzovaniu. Akékoľvek pomocné pohyby figuranta, ako zmena tempa útoku, prevzatie psa na ochranný rukáv v zastavení, úhybné pohyby pred záhryzom, obehnutie psa, ponúkajúce rukávu pred záhryzom, povoľovanie rukáva po záhryze, rôzna intenzita bojovnosti, ukončenie boja pri nedostatku bojovnosti psa bez povelu rozhodcu, atď., sú neprípustné. Ukončenie cviku – pozri bod 8. (platí pre všetky cviky)

8. „Ukončenie cviku obrany“

Ukončenie všetkých cvikov obrany je nutné vykonávať tak, aby mohol rozhodca pozorovať spôsob záhryzu, púšťanie a stráženie (neukončiť chrbtom k rozhodcovi, udržiavať zrakový kontakt s rozhodcom). Po ukončení cviku obrany je potrebné odpor voči psovi zmierniť, figurant zastaví dráždenie pohybom bez toho, aby ochranný rukáv zreteľne povolil. Tento nie je ohnutý smerom hore, ale zostáva držaný tak, ako bol v predchádzajúcom cviku. Palica je držaná smerom dole, bočne pozdĺž tela, aby nebola pre psa viditeľná. Za účelom púšťania nesmú byť figurantom vykonávané žiadne pomocné postoje. Po pustení udržiava figurant so psom zrakový kontakt, akékoľvek dráždivé či pomocné postoje rôznych druhov sú neprípustné. Aby mohol byť udržaný zrakový kontakt pri zastavení, môže sa figurant k pohybujúcemu sa psovi pomaly, netrhavými pohybmi otáčať.

9. „Neistota a zlyhanie psa“

Na psa, ktorý pri cvikoch obrany nezahryzne alebo záhryz uvoľní a pustí, figurant ďalej útočí, pokiaľ cvik nie je rozhodcom ukončený. V tejto situácii nesmie figurant v žiadnom prípade poskytovať psovi pomoc alebo sám cvik ukončiť. Psi, ktorí nechcú púšťať, nesmú byť k tomuto nútení držaním palice v príslušnej pozícii alebo jej pohybom. Psi, ktorí pri strážení majú snahu figuranta opustiť, nesmú byť dráždivými pohybmi lákaní k zotrvaní. Pri všetkých cvikoch a ich častiach sa musí figurant vždy chovať aktívne alebo neutrálne podľa požiadaviek skúšobného poriadku. Pokiaľ pri strážení pes do figuranta narazí alebo ho uhryzne, je nutné zdržať sa akýchkoľvek obranných pohybov.

Disciplinárne právo

Vedúci podujatia je zodpovedný za zabezpečenie poriadku a bezpečnosti v celom priestore konania podujatia.

Rozhodca je oprávnený pri nezabezpečení poriadku a bezpečnosti podujatie prerušiť alebo ukončiť. Porušenie týchto rámcových nariadení proti skúšobnému poriadku, proti pravidlám ochrany zvierat a proti dobrým mravom psovodom, vedú k vylúčeniu z podujatia.

Rozhodnutie rozhodcu je konečné a nenapadnuteľné. Akákoľvek kritika posudku má za následok vylúčenie z priestoru cvičiska a prípadne ďalšie disciplinárne konanie. V odôvodnených prípadoch, keď sa nejedná o samotné posúdenie ale o porušenie pravidiel skúšobného poriadku rozhodcom, je možné podať sťažnosť. Túto sťažnosť je potrebné podať písomne príslušnému zväzu/klubu.

Môže byť podaná len prostredníctvom vedenia podujatia a musí byť podpísaná vedúcim skúšok a ďalším svedkom. Túto sťažnosť je potrebné podať v priebehu 8 dní po podujatí. Uznanie sťažnosti nemá za následok zmenu rozhodnutia rozhodcu. Videozáznam nie je platný ako dôkaz.

Hodnotenie „TSB“: „oddiel C“ (platí pre všetky stupne skúšok)

Hodnotenie TSB má vzhľadom k použiteľnosti psa k chovu vyjadriť jeho povahové vlohy.

Hodnotenie TSB nemá žiadny vplyv na výsledok skúšky, prípadne poradie.

Aby mohlo byť hodnotenie TSB vykonané, musí pes predviesť aspoň jeden cvik obrany so záhryzom.

Hodnotením „výrazný“ (a), „dostatočný“ (vh) a „nedostatočný“ (ng), sú hodnotené nasledujúce vlastnosti: pudové vlohy, sebaistota a zaťažiteľnosť.

TSB „výrazný“ obdrží pes, ktorý preukáže:

Veľkú pracovnú pohotovosť, jasné pudové chovanie, cieľavedomú snahu k vykonaniu cvikov, sebaisté vystupovanie, neobmedzenú pozornosť a mimoriadne veľkú odolnosť.

TSB „dostatočný“ obdrží pes, ktorý preukáže:

Obmedzenie v pracovnej pohotovosti, v pudovom chovaní, v sebaistote, v pozornosti a v odolnosti.

TSB „nedostatočný“ obdrží pes, ktorý preukáže:

Nedostatky v pracovnej pohotovosti, nedostatočné pudové chovanie, chýbajúca sebaistota a nedostatočná odolnosť.

Zvláštne ustanovenia

Národné organizácie FCI sú oprávnené pre obvod svojej pôsobnosti upraviť, prípadne si rozšíriť všeobecnú časť týchto pokynov. Napríklad: pokyny k účasti, veterinárnym opatreniam, opatreniam na ochranu zvierat, zdravotným podmienkam. Rovnako tak môžu urobiť na základe zákonných opatrení v príslušnej krajine. Zvukové znamenia je možné dávať v materinskom jazyku.

Majstrovstvá sveta

Platí ustanovenie Závazných pokynov pre vykonávanie rôznych druhov Majstrovstiev sveta FCI. Vydanie týchto „Závazných pokynov“, ako aj ich pozmeňovanie prináleží komisii pre pracovnú kynológiu FCI.

Previerka správania sa psa

Správania psa je potrebné pozorovať počas celého priebehu skúšok (vrátane vyhlasovania výsledkov). Ak pes absolvoval všetky disciplíny kladne, ale v ktorejkoľvek fáze podujatia preukáže výrazné poruchy v správaní, nevyhovet skúške správania sa. Túto skutočnosť je potrebné uviesť v skúšobných podkladoch. Pes je diskvalifikovaný.

1. Zásady

Previerka správania sa má uskutočniť pred každou skúškou.

Previerku je potrebné vykonať na neutrálnom mieste. Miesto by malo byť zvolené tak, aby nebola blízka väzba k cvičisku alebo k miestu pre stopovanie. Všetkých psov je potrebné predviesť jednotlivo.

Čas treba zvoliť tak, aby psi nešli ihneď potom na stopovanie alebo na cvičisko.

Psov je potrebné viesť na vodítku (krátke vodítko bez stopárskeho postroja). Vodítko je potrebné držať voľne. Zvukové povely sa nemajú dávať.

Pri tejto previerke je potrebné dbať na nasledujúce pravidlá:

Schematická previerka sa nesmie uskutočniť, je ponechané na rozhodcu ako zvolí priebeh, pričom by nemalo dôjsť k extrémnym rozdielom medzi jednotlivými rozhodcami. Čím bez väčších predsudkov pristupuje rozhodca ku previerke, tým bezproblémovjšie a bezpečnejšie previerka prebehne.

Previerka sa má uskutočniť za bežných podmienok okolitého prostredia, preverovaného psa netreba provokovať, lebo inak nie je reakcia prirodzená, hlavne je nutné sa vyhnúť mimoriadnemu dráždeniu, kontrola identity je nutná súčasť kontroly povahy. Previerka povahy sa neuskutočňuje len na začiatku skúšky, ale počas celého priebehu skúšky. Ak rozhodca zistí povahové nedostatky, tak skúša dôkladne (napríklad pri streľbe). Za týmto účelom je povolené opakovanie.

2. Vykonanie kontroly identity

Kontrola identity je nutná súčasť previerky správania sa psa. To je možné uskutočniť tak, že sa prekontroluje tetovanie, alebo čítačkou čip psa. Psi bez rodokmeňa a tetovania musia mať nutne čip.

Rozhodcovia majú v podkladoch skúšky potvrdiť, že kontrola bola vykonaná.

V prípade, že tetovanie nie je zreteľne čitateľné, je potrebné zapísať čitateľné znaky.

Vytetované číslo musí byť identické s číslom uvedeným v psovdom predložennom rodokmeni. Pri vyskytujúcich sa ťažkostiach (napr. nečitateľnosť čísla) je potrebné urobiť v skúšobných podkladoch príslušnú poznámku.

Ak by čítacie zariadenie nedokázalo prečítať čipové číslo, je potrebné urobiť v skúšobných podkladoch príslušnú poznámku. Pes môže byť predvedený ak sa dá pravdivo preukázať, že dostal v krajine riadne čip (napr. v očkovačom preukaze a pod.)

Psovodi, ktorí dostali čip v zahraničí, prípadne získali psa, ktorý dostal čip v zahraničí, sa musia postarať o to, aby bolo k dispozícii vhodné čítacie zariadenie.

Psi, ktorých identita sa nedá jednoznačne preukázať, sa nesmú zúčastniť na žiadnom výkonnostnom podujatí.

3. Výsledok previerky

Kladné hodnotenie = Splnil

- pes je sebaistý
- pes je pokojný, istý a pozorný
- pes je živý a pozorný
- pes je šantivý a dobrosrdečný

Hraničné prípady = Je nutné ďalej pozorovať

- pes je nepokojný, ale nie je agresívny, v priebehu skúšky však nemá strach
- ľahko podráždený, počas skúšky sa však upokojí

Psi, ktorí nemôžu byť pripustení ku skúške

- neistí a vyl'akaní psi, vyhýbajú sa osobám
- nervózni, agresívni, psi, psi vyhrážajúci, hryzúci zo strachu
- agresívni, hryzúci psi

4. Zápisy

Ak sa niektorý pes nápadne prejavuje tak, že je potrebné vylúčiť ho zo skúšky, je potrebné vykonať nasledujúce zápisy: „**Diskvalifikácia** pre nedostatky v správaní“. Všetky doterajšie body sa anulujú.

Body sa neudelia ani vtedy, ak boli niektoré oznámené.

5. Vylúčenie

Ak niektorý pes vypadne pre „nedostatky v správaní“, tak je zo skúšky vylúčený. O prípadných následkoch a rozhodnutiach rozhoduje národná organizácia vo vlastnej pôsobnosti.

Psi, ktorí sa voči výstrelom nechovajú ľahostajne:

Najprv je potrebné skonštatovať, že psi, ktorí sú agresívni na streľbu, nespádajú pod túto kategóriu. Agresívne správanie patrí pod hodnotenie neposlušnosti. Ak sa ukáže, že pes sa bojí streľby, tak je ihneď vylúčený zo skúšky. **Body sa nepridelia.**

Čo rozumieme pod strachom pred streľbou?

- Príklady:
- pes sa postaví, je vystrašený a utečie
 - pri rovnakom správaní utečie ku psovodovi
 - ukáže panický strach a pokúša sa opustiť miesto alebo ho opustí
 - ukáže panický strach a pobehuje

Pri posudzovaní je potrebné zohľadniť, či sa jedná o chybu vo výcviku, napr. postavenie sa, ktorá nemá súvislosť s výstrelom a pod.

V prípade pochybnosti je rozhodca povinný zistiť odolnosť voči streľbe tým spôsobom, že vyzve psovoda aby psa pripútal. Vo vzdialenosti cca. 15 krokov rozhodca znova niekoľko krát vystrelí, pričom má pes stáť na uvoľnenom vodidle.

SKÚŠKA DOPROVODNÉHO PSA S TESTOM SPRÁVANIA A SKÚŠKOU ZNALOSTI MAJITEĽA PSA (BH/VT)

Všetky skúšky a súťaže podliehajú vo vzťahu na vykonanie a správanie sa zúčastnených športovým zásadám. Druh súťaže a jej hodnotenie pre doprovodných psov je popísaný ďalej. Predpisy sú pre všetkých zúčastnených záväzné a všetci zúčastnení musia splniť rovnaké výkonnostné požiadavky.

Podujatia majú verejný charakter, miesto a začiatok skúšky je potrebné členom oznámiť verejne, môžu sa vykonať len v prípade, ak členská organizácia FCI prideliť termín. Členské zväzy sú viazané týmito rámcovými ustanoveniami.

Všeobecné ustanovenia

Pripustení sú všetci majitelia psov, ktorí sa preukážu, že už úspešne absolvovali skúšku znalosti analogicky ku smerniciam FCI pre vodcovský preukaz psa alebo takí, ktorí predložia úradný dôkaz a znalosti.

Účastníci, ktorí sa po prvý raz zúčastňujú FCI skúšky doprovodných psov a nemôžu sa preukázať skúškou znalosti, musia sa v deň podujatia prihlásiť u skúšajúceho rozhodcu na úspešné písomné preskúšanie znalosti predtým, než budú preskúšaní so psom v praktickej časti.

Pripustení sú psi všetkých rás a veľkostí. **Vek na pripustenie je pätnásť mesiacov.** Aby bolo možné vykonať skúšku doprovodného psa, musia byť v skúške predvedení minimálne štyria psi. Ak je skúška doprovodných psov kombinovaná s inými oddielmi, majú ísť na štart minimálne štyria účastníci (napr. IPO, FH, BH). Pripustný počet účastníkov v jednom skúšobnom dni pre jedného rozhodcu je medzi 12 a 18 štartujúcimi a riadi sa počtom oddielov, ktoré je potrebné vyskúšať. Nesmie presiahnuť počet 36. (Skúška doprovodných psov spolu s písomnou skúškou sa počíta za 3 oddiely, bez tejto teoretickej skúšky sú to dva oddiely.)

Skúška povahy

Pred pripustením psa na BH skúšku je potrebné podrobiť prihlásených psov skúške povahy, pri ktorej sa kontroluje identita na základe tetovania alebo čipu. Psi, ktorých nie je možné identifikovať, nemajú oprávnenie štartovať na skúške. Skúška povahy sa vykonáva aj počas celej skúšky. Psi, ktorí v tejto skúške neobstoja, sú z ďalšieho priebehu vylúčení.

Hodnotenie

Psi, ktorí v časti A (Skúška doprovodného psa na cvičisku) nedosiahli úspešne 70 % bodov, nebudú pripustení do časti B „Skúška v cestnej premávke“. Na konci skúšky rozhodca nedá výsledky podľa bodov, ale len

„Splnil“ alebo „Nesplnil“. Skúška je úspešná ak v časti A je dosiahnutých 70 % bodov z bodov, ktoré je možné dosiahnuť a v časti B uzná rozhodca cviky ako dostatočné. Rozhodcovi je však povolené na želanie usporiadateľa zaradiť psov do poradia pre vyhlásenie víťazov.

Potvrdenie o skúške nie je platné v zmysle poriadku o chove a výstavách členských organizácii FCI. Absolvovanie skúšky nie je v prípade opakovania viazané na žiadne termíny. Výsledok každej skúšky je potrebné bez závislosti od výsledku zapísať do výkonnostného preukazu.

A) Skúška doprovodného psa na cvičisku

Celkový počet bodov 60

naj. poč. bod.	výborne	veľ. dobre	dobre	uspokojivo	nedostatočne
60 b	58 – 60 b	54 – 57 b	48 – 53 b	42 – 47 b	0 – 41 b

Každé jednotlivé cvičenie sa začína a končí v základnom postoji. Pes sedí vzpriamene na ľavej strane, pokojne a pozorne vedľa svojho psovoda s pravým ramenom vo výške jeho kolena. Zaujatie základného postoja je pred každým cvičením povolené zaujať len raz. V základnom postoji stojí psovod v športovom postavení. Rozkročné postavenie nie je dovolené. Koncové postavenie cvičenia môže byť začiatčným postavením nasledujúceho cvičenia. Telesná pomoc psovoda nie je povolená, ak sa použije, nasleduje zrážka bodov. Použitie podporných prostriedkov alebo hračiek nie je povolené. Ak psovod pre telesné postihnutie nemôže riadne vykonať niektoré cvičenie, má to ohlásiť rozhodcovi pred začatím skúšky. Ak telesné postihnutie psovoda nedovoľuje vedenie psa po ľavej strane, tak analogicky môže viesť psa po pravej strane. Rozhodca dáva pokyn na začatie cvičenia. Všetko ostatné, ako obraty, zastavenie, zmena spôsobu chôdze atď. sa vykonáva bez pokynov rozhodcu. Avšak psovodovi je povolené si tieto pokyny vyžiadať od rozhodcu. Pochválenie psa po každom ukončenom cviku je povolené. Potom môže psovod zaujať nové základné postavenie. Medzi pochvalou a novým začiatkom je potrebné dodržať zreteľný časový odstup (cca 3 sekundy). Medzi cvičeniami musí byť pes vedený pri nohe.

Schéma chôdze na vodítku / chôdza bez vodítka

Schéma chôdze na vodítku / bez vodítka

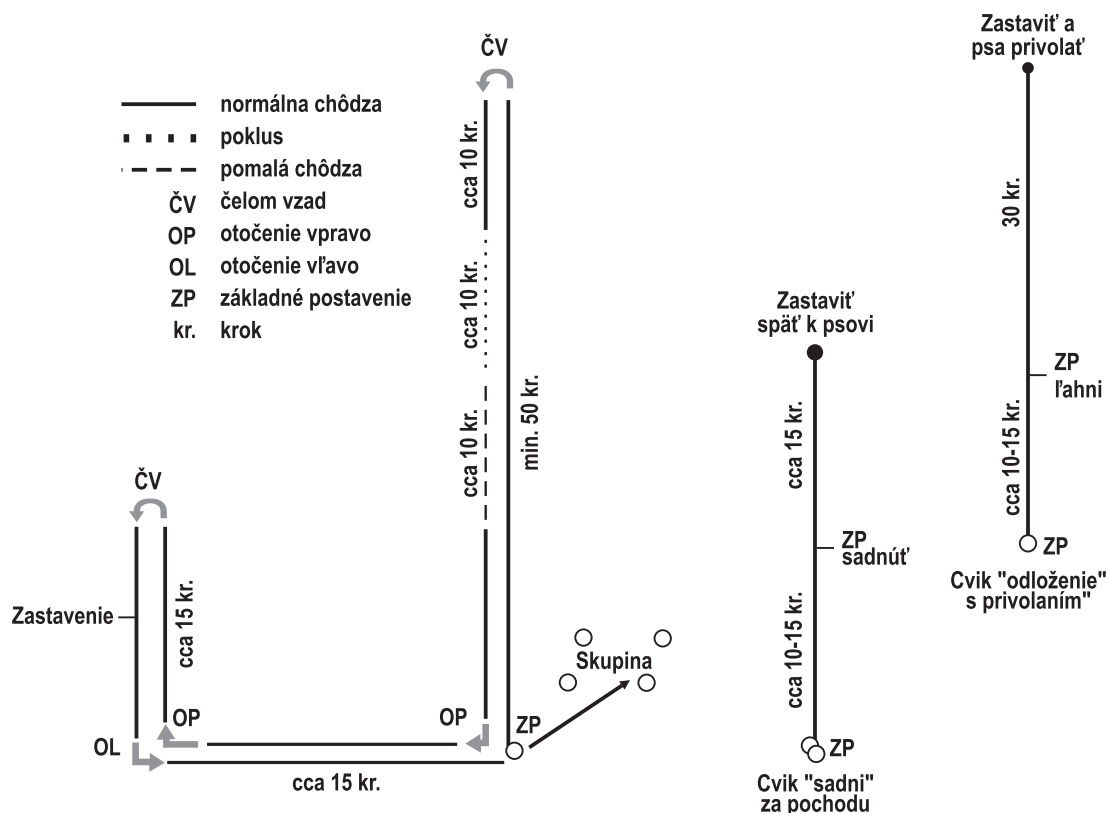

Začiatkové základné postavenie „ZP“ je zároveň aj miesto koncového základného postavenia
V skupine musí psovod so svojim psom obísť jednu osobu vpravo a jednu vľavo.

1. Ovládateľnosť na vodítku

(15 bodov)

Povel: „k nohe“

Zo základnej polohy má pes, na vodítku s bežným obojkom, na povel „k nohe“ radostne nasledovať psovoda. Obojok nesmie byť nastavený na ľah. Potrebné je zaujať základný postoj, kým druhý psovod vedie psa ku miestu odloženia, keď bol zaujatý základný postoj pre cvik dlhodobé odloženie. Z týchto zaujatých základných postojov začína pre oboch psov hodnotenie. Na začiatku cvičenia ide psovod so svojim psom priamo 50 krokov bez zastavenia. Po obrate a ďalších 10 až 15 krokoch vykoná poklus a pomalú chôdzu vždy so zvukovým povlom „k nohe“. Prechod z poklusu do pomalej chôdze je potrebné vykonať bez medzi krokov.

Tieto rôzne druhy chôdze sa musia jasne odlišovať rýchlosťou. Pri normálnej chôdzi je potom potrebné vykonať podľa náčrtku dva obraty vpravo, jeden vľavo a dva obraty späť ako aj jedno zastavenie po druhom spätnom obrate. Pes má stále ostať ramenom na úrovni kolena na ľavej strane psovoda, nesmie ísť dopredu alebo do boku. Zastavenie je potrebné minimálne raz ukázať po druhom spätnom obrate podľa náčrtku z normálnej chôdze.

Zvukový povel môže psovod použiť len pri začatí a pri zmene spôsobu chôdze. Keď zostane psovod stáť, má si pes ihneď a bez povelu sadnúť. Psovod nesmie pritom meniť svoju základnú polohu a hlavne pristúpiť ku prípadne bokom sediacemu psovi. Vodítko je počas vedenia potrebné držať v ľavej ruke a musí byť previsnuté. Na konci cvičenia ide psovod so svojim psom na pokyn rozhodcu medzi skupinu minimálne štyroch pohybujúcich sa osôb.

Zaostávanie, tlačenie sa dopredu, vybočovanie psa ako aj neistota psovoda pri obratoch sú chybné.

Prechod skupinkou osôb

Prechod cez skupinu, ktorej osoby sa pohybujú, je potrebné ukázať pri vedení na vodítku a voľnom nasledovaní. Psovod musí pritom so svojim psom jednu osobu obísť vpravo a jednu vľavo (napr. v tvare osmičky) a minimálne raz v skupine zastať pri jednej osobe. Rozhodca môže požadovať opakovanie. Na príkaz rozhodcu opustí psovod so svoji psom skupinu a zaujme koncovú polohu. Pochválenie psa po opustení skupiny je povolené len v koncovej základnej polohe. Obrat (180 °) čelom vzad.

Obrat má psovod predviesť doľava (180 stupňov otáčajúc sa na mieste). Pritom sú dve možnosti:

- pes prejde pravotočivo zozadu okolo psovoda
- pes ukáže ľavotočivý obrat o 180 stupňov na mieste

V priebehu skúšky je možný len jeden z týchto variantov.

2. Ovládateľnosť bez vodítka

(15 bodov)

Zvukový povel: „K nohe“

Na pokyn rozhodcu sa pes v základnej polohe odopne. Psovod si vodítko zavesí okolo ramena alebo schová do vrecka (vždy na odvrátenej strane od psa) a znovu sa ihneď vydá s voľne idúcim psom do skupiny, aby sa tam aspoň raz zastavil. Po opustení skupiny zaujme psovod krátko základnú polohu a potom predvedie chôdzu bez vodítka analogicky k ustanoveniam cvičeniu 1.

3. Odloženie v sede za pochodu

(10 bodov)

Zvukový povel: „K nohe“ „Sadni“ „K nohe“

Zo základnej polohy vyjde psovod na povel k nohe so svojim psom voľne idúcim pri nohe priamo. Po minimálne 10 až 15 krokoch psovod zaujme základnú polohu, dá psovi zvukový povel „sadni“ a vzdiali sa o ďalších 15 krokov. Otočí sa späť ku svojmu psovi a na pokyn rozhodcu ide späť ku psovi a po jeho pravej strane opäť zaujme základnú polohu. Ak si pes namiesto sadnutia ľahne alebo ostane stáť, je za to strhnutých 5 bodov.

4. Odloženie v ľahu za pochodu s privolaním

(10 bodov)

Zvukové povely: „K nohe“, „Ľahni“, „Ku mne“, „K nohe“

Psovod so psom vykročí zo základného postoja na povel k nohe v priamom smere. Po 10 až 15 krokoch zaujme psovod základnú polohu, dá zvukový povel „Ľahni“ a vzdiali sa o ďalších 30 krokov. Ihneď sa otočí ku svojmu psovi a ostane pokojne stáť. Na pokyn rozhodcu psovod privolá psa povelom ku mne k sebe. Pes má pribehnúť radostne, rýchlo, priamym smerom tesne a priamo sa posadiť pred psovoda. Na zvukový povel „k nohe“ si pes sadá rýchlo a rovno vedľa svojho psovoda. Ak zostane pes stáť alebo si sadne, ale bezchybne sa priblíži, tak sa odráta 5 bodov.

5. Dlhodobé odloženie psa (10 bodov)

Zvukové povely: „Ľahni“, „Sadni“

Pred začatím cviku č.1 druhého psa odloží psovod svojho pred tým odopnutého psa zvukovým povelom „Ľahni“ na rozhodcom vopred určené miesto zo základného postoja a to bez vodítka alebo bez toho, aby pri ňom zanechal nejaký predmet. Teraz odíde psovod v rámci cvičiska bez toho, aby sa obzrel 30 krokov od psa a zostane v dohľade psa pokojne stáť, otočený k nemu chrbtom. Pes musí bez pričinenia psovoda pokojne ležať, pokiaľ druhý pes nevykoná cvičenia 1 až 4. Na pokyn rozhodcu ide psovod ku svojmu psovi a postaví sa na jeho pravú stranu. Po cca 3 sek., na pokyn rozhodcu na zvuk. povel „sadni“ si pes musí rýchlo a priamo sadnúť do základnej polohy. Nepokojné chovanie psovoda ako iná skrytá pomoc, nepokojné ležanie psa, prípadne priveľmi skoré postavenie/sadnutie si psa pri vyzdvihnutí sa odoberie príslušný počet bodov. Ak pes stojí alebo sedí na mieste odloženia, vykoná sa čiastočné ohodnotenie. Ak sa pes vzdiali od miesta odloženia pred cvikom č. 2 o viac ako 3 metre, tak sa cvičenie ohodnotí nulou. Ak pes po ukončení cviku č. 2 opustí miesto odloženia, obdrží čiastkové ohodnotenie. Ak ide pri prevzatí pes oproti psovodovi, je bodová zrážka do troch bodov.

B) Skúška v cestnej premávke

Všeobecne:

Nasledujúce cviky sa uskutočňujú mimo cvičiska vo vhodnom prostredí v uzatvorených obciach. Rozhodca spolu s vedúcim skúšky stanoví kde a ako sa cviky uskutočnia na verejnom priestranstve (ulice, cesty alebo námestia). Verejná premávka nesmie byť obmedzená.

Vykonanie tejto skúšky je pre svoju mimoriadnosť časovo veľmi náročné. Požiadavky na výkonnosť nesmú byť ovplyvnené povrchným posúdením v prípade účasti väčšieho počtu psov.

Body sa za jednotlivé cvičenie časti B neprideliujú. Pre absolvovanie tohto skúšobného oddielu je rozhodujúci celkový dojem správania sa psa v doprave a na verejnosti. Ďalej popísané cviky sú podnetom a môžu byť rozhodcom individuálne prispôbené miestnym podmienkam. Rozhodca je oprávnený pri pochybnostiach v posudzovaní psov opakovať cvičenia prípadne ich meniť.

Priebeh skúšky

1. Stretnutie so skupinou osôb

Na pokyn rozhodcu prejde psovod so svojim psom na vodítku určený úsek ulice po chodníku. Rozhodca sleduje dvojicu v primeranej vzdialenosti. Pes má poslušne sledovať psovoda na voľne visiacom vodítku s ramenom na úrovni kolena psovoda. Voči chodcom a cestnej premávke sa má pes chovať ľahostajne.

Po ceste prebehne popred psovoda chodec (dohodnutá osoba). Pes sa má zachovať neutrálne a bez záujmu.

Psovod a pes idú ďalej cez voľnú skupinu najmenej 6 osôb, pričom jedna osoba osloví psovoda a podaním ruky ho pozdraví. Pes má na pokyn psovoda ostať vedľa neho sedieť alebo ležať a počas krátkeho rozhovoru sa má správať pokojne.

2. Stretnutie s cyklistami

Pes na vodítku ide po ceste a najprv ho zozadu predbehne cyklista, ktorý pri tom zvoní. Vo veľkej vzdialenosti sa cyklista otočí a prichádza oproti psovodovi a psovi. Pritom opäť zvoní. Jazda okolo sa má uskutočniť tak, že sa pes nachádza medzi psovodom a cyklistom.

Pes na vodítku sa má voči cyklistom chovať bez záujmu.

3. Stretnutie s motorovými vozidlami

Psovod ide so psom na vodítku okolo viacerých vozidiel, pritom jedno z vozidiel začne štartovať. Pri inom vozidle sa zabuchnú dvere. Počas toho, čo psovod a pes idú ďalej, zastaví vedľa nich auto. Otvorí sa okienko a psovod je požiadaný o informáciu. Pritom má pes na pokyn psovoda ostať sedieť alebo ležať. Pes sa má správať pokojne a netýkavo voči vozidlám a dopravnému hluku.

4. Stretnutie s korčuliarmi a bežcami

Psovod ide so psom na vodítku po pokojnej ceste. Predbehnú ich dvaja bežci bez spomalenia. Keď sa bežci vzdialia, idú oproti nim ďalší bežci a prebehnú okolo nich bez spomalenia. Pes nemusí ísť korektne pri nohe, avšak nesmie predbiehajúcich alebo oproti bežiacich bežcov obťažovať. Je prípustné, aby psovod svojho psa pri stretnutí dal do polohy sadni alebo na ľahni.

Miesto bežcov môžu psovoda a psa predbehnúť a ísť im naproti dvaja na skejtbordoch alebo korčuliach.

5. Stretnutie s inými psami

Pri predbehnutí alebo stretnutí s iným psom v sprievode psovoda sa ma pes správať neutrálne. Psovod môže zopakovať povel „k nohe“ alebo psa pri stretnutí uviesť do polohy sadni alebo ľahni.

6. Správanie sa krátkodobo opusteného a na vodítku priviazaného psa v premávke, správanie sa voči iným zvieratám.

Na pokyn rozhodcu sa prejde psovod so psom na vodítku po chodníku menej rušnej ulice. Po krátkej trase sa psovod zastaví na pokyn rozhodcu a upevní vodítko na plot, alebo niečo podobné. Psovod sa odoberie mimo dohľad do obchodu alebo do vchodu domu.

Pes smie stáť, sedieť alebo ležať.

Počas neprítomnosti psovoda prejde okolo psa chodec (dohodnutá osoba) so psom na vodítku s bočným odstupom približne 5 krokov od skúšaného psa.

Osamote nechaný pes sa má počas neprítomnosti psovoda chovať pokojne. Okolo vedeného psa (nepoužiť agresívneho psa) má nechať prejsť bez útočného postoja (silné ťahanie vodítka, neustále brechanie). Na pokyn rozhodcu je pes odviazaný a odvedený.

Poznámka

Je prenechané na rozhodcovi, či jednotlivé cviky budú vykonané s každým psom na určených miestach, alebo či všetkých skúšaných nechá vykonať len niektoré cviky a potom so všetkými prejde k nasledujúcemu miestu skúšky a tam bude pokračovať podobným spôsobom.

Skúška pracovných psov A 1 až 3 (APr 1-3)

Najvyšší počet bodov 200

Skúšky pracovných psov A 1 – 3 pozostávajú len z oddielov B a C IPO skúšok 1 – 3. Práca na stope sa pri týchto skúškach nepredvádza.

Táto skúška neplatí pre účely výstavného, chovateľského a bonitačného poriadku.

Najvyšší počet bod.	výborne	veľ. dobre	dobre	uspokojivo	nedostatočne
200 bodov	191 - 200	180 - 190	160 - 179	140 - 159	0 - 139

Skúška na stope 1 – 3 (FPr 1 – 3)

Skúšky na stope v stupňoch 1 až 3 pozostávajú len z oddielov „A“ IPO stupňov skúšok 1 až 3. Môžu sa

vykonať na doplnenie poľa účastníkov, ak sa na štart postaví najmenej štyria účastníci v oddieloch BH-VT/IPO alebo FH. Je na rozhodnutí psovoda, v ktorom stupni predvedie svojho psa.

Táto skúška neplatí pre účely výstavného, chovateľského a bonitačného poriadku.

Najvyšší počet bod.	výborne	veľ. dobre	dobre	uspokojivo	nedostatočne
100 bodov	96 - 100	90 - 95	80 - 89	70 - 79	0 - 69

Skúška poslušnosti 1 – 3 (UPr 1 – 3)

Skúšky poslušnosti v stupňoch 1 až 3 pozostávajú len z oddielov „B“ IPO stupňov skúšok 1 až 3. Môžu byť vykonané na doplnenie poľa účastníkov, ak sa najmenej štyria účastníci v oddieloch BH-VT/IPO alebo FH postaví na štart. Je na rozhodnutí psovoda, v ktorom stupni predvedie svojho psa.

Táto skúška neplatí pre účely výstavného, chovateľského a bonitačného poriadku.

Najvyšší počet bod.	výborne	veľ. dobre	dobre	uspokojivo	nedostatočne
100 bodov	96 - 100	90 - 95	80 - 89	70 - 79	0 - 69

Skúška poslušnosti sa nemusí bezpodmienečne vykonať v poradí 1 až 3.

Skúšky obrany 1 – 3 (SPr 1 – 3)

Skúšky obrany v stupňoch 1 až 3 pozostávajú len z oddielu „C“ IPO stupňov skúšok 1 až 3. Môžu byť vykonané na doplnenie poľa účastníkov, ak sa najmenej štyria účastníci v oddieloch BH-VT/IPO alebo FH postaví na štart. Je na rozhodnutí psovoda, v ktorom stupni predvedie svojho psa.

Táto skúška neplatí pre účely výstavného, chovateľského a bonitačného poriadku.

Upozornenie: Samostatné súťaže nie sú v oddiele C prípustné.

Najvyšší počet bod.	výborne	veľ. dobre	dobre	uspokojivo	nedostatočne
100 bodov	96 - 100	90 - 95	80 - 89	70 - 79	0 - 69

Skúška obrany sa nemusí bezpodmienečne vykonať v poradí 1 až 3.

IPO ZTP Skúška chovnej spôsobilosti

Skúška pracovných psov IPO ZTP sa člení na:

Oddiel A	100 bodov
Oddiel B	100 bodov
Oddiel C	100 bodov
Spolu:	300 bodov

Ustanovenia pre povolenie účasti:

V deň konania skúšok musí mať pes dosiahnutý predpísaný vek 18 mesiacov. Nesmú sa robiť žiadne výnimky. Predpokladom pre štart je úspešne zložená BH/VT podľa národných pravidiel.

IPO ZTP, Oddiel „A“

Vlastná stopa, najmenej 300 krokov, 3 úseky, 2 lomy (cca 90°), 2 predmety patriace psovodovi, minimálne 20 minút stará, čas vypracovania 15 min.

Stopa	79 bodov
Predmety (11 + 10)	21 bodov
Spolu	100 bodov

Ak pes nenašiel žiadne predmety, môže byť ohodnotenie maximálne „uspokojivé“.

Všeobecné ustanovenia

Rozhodca, alebo osoba zodpovedná za úsek stôp určí tvar stopy vzhľadom k priestoru, ktorý je k našľapaniu stôp určený. Stopy musia byť položené rôzne. Nesmie sa stať, že napr. pri každej stope sú jednotlivé lomy a predmety v rovnakej vzdialenosti, prípadne v rovnakých vzdialenostiach. Začiatok stopy – nášľap musí byť dobre označený štítkom, ktorý je hneď vľavo vedľa nášľapu zastrčený do zeme. Poradie účastníkov sa vyžrebuje za prítomnosti rozhodcu.

Šľapač stopy (psovod) ukáže predmety pred našľapaním stopy rozhodcovi alebo osobe zodpovednej za úsek stôp. Použité môžu byť len predmety dobre nasiaknuté pachom (najmenej 30 min.). Šľapač stopy sa zdrží krátko na nášľape a ide potom normálnym krokom v určenom smere. Rovnako lomy sú šľapané normálnym krokom, prvý predmet je položený najmenej po 100 krokoch na 1. alebo 2. úsek, druhý predmet na koniec stopy. Predmety musia byť položené na stope za chôdze. Po položení posledného predmetu ide šľapač ďalej ešte niekoľko krokov v priamom smere. V priebehu jednej stopy musia byť položené rozdielne predmety (napr.: koža, textil, drevo). Predmety môžu byť najviac 10 cm dlhé, 2-3 cm široké a 0,5 – 1 cm hrubé a nesmú sa svojou farbou podstatne líšiť od okolitého terénu. Všetky predmety musia byť očíslované číslom, ktoré je totožné s číslom štítku označujúcim začiatok stopy.

Rozhodca, šľapač a sprevádzajúce osoby sa nesmú v priebehu práce psa zdržovať v priestore, v ktorom má dvojica (psovod a pes) právo stopu vypracovávať (napr. nesmú psovoda predbiehať).

a) Zvukový povel: „hľadaj alebo stopa“.

Zvukový povel pre hľadanie je povolený na začiatku stopy a po prvom predmete.

b) Vykonanie: Psovod si pripraví psa pre prácu na stope. Pes môže hľadať buď voľne alebo na 10 m dlhom vodítku. Stopovacie vodítko môže byť vedené cez chrbát psa, bočne, či medzi prednými alebo aj zadnými končatinami psa. Môže byť upevnené priamo na obojok psa, ktorý nie je nastavený na sťahovanie, alebo na miesta k tomu určenému na stopovacím postroji. Povolené sú hrudné alebo bedrové postroje bez prídavných remeňov. Na výzvu sa hlási psovod so psom v základnom postoji rozhodcovi a oznámi mu, či pes predmety zdvíha alebo označuje. Pred stopou, v priebehu uvádzania a pri celkovej práci na stope je nutné zdržať sa akéhokolvek nátlaku na psa. Na pokyn rozhodcu je pes pomaly a pokojne odvedený na začiatok stopy a je na stopu uvedený. Na nášľape musí pes pach stopy usilovne, pokojne a nízkym nosom navetrať. Potom musí ďalej so záujmom sledovať priebeh stopy nízkym nosom a rovnomerným tempom. Psovod nasleduje psa na konci stopovacieho vodítka s odstupom 10 m. Rovnako pri voľnom sledovaní zachováva odstup 10 m od psa. Ak drží psovod stopovacie vodítko v ruke, môže byť toto prevesené. Lomy musí pes vypracovávať s istotou. Po ich vypracovaní musí v rovnakom tempe pokračovať v sledovaní stopy. Akonáhle pes nájde predmet, musí ho bez ovplyvnenia psovodom ihneď zdvihnúť alebo presvedčivo označiť. Pri zdvíhaní môže s ním zostať stáť, sedieť, alebo tiež s ním prísť ku psovodovi (tiež striedavo). Je chybné, pokiaľ pes so zdvihnutým predmetom ďalej na stope pokračuje alebo si s ním ľahne. Označovať môže v ľahu, v sede alebo postojacky (tiež striedavo). Pokiaľ pes predmet označil, položí psovod stopovacie vodítko a ide k nemu. Zdvihnutím predmetu ukáže, že bol psom nájdený. Potom zdvihne stopovacie vodítko a pokračuje so psom na rovnakom mieste v sledovaní stopy. Po ukončení stopy sa nájdené predmety ukazujú rozhodcovi.

c) Hodnotenie: Pokiaľ je stopa vypracovávaná so záujmom, rovnomerne a presvedčivo a pes javí kladný vzťah k jej vyhľadávaniu, nie je rýchlosť postupu kritériom hodnotenia. Overovanie, pokiaľ pes stopu neopustí, nie je chybou. Chybné sledovanie, vysoký nos, vyprázdňovanie sa psa, overovanie v kruhoch na lomoch, dlhé, váhavé zdvíhanie predmetov, poskytovanie pomoci, označenie nepoloženého predmetu je

postihované stratou bodov. Ak sa vzdiali pes od stopy viac ako na dĺžku stopovaciego vodítka, je práca psa na stope ukončená. Ak opustí pes stopu a je psovodom zadržovaný, je psovod vyzvaný rozhodcom, aby psa nasledoval. Ak nie je táto výzva poslušnutá, je rozhodcom práca psa na stope ukončená. Ak nie je do 15 min. po uvedení psa na nášľap dosiahnutý koniec stopy, je práca psa na stope rozhodcom taktiež ukončená. Získané body až do ukončenia stopy sú zadané. Za nezdvihnuté a neoznačené predmety sa body nedávajú. Striedavé zdvíhanie a označovanie predmetov na jednej stope je chybné. Platí spôsob hlásenia psovodom. Zdvihnutie alebo označenie na stope nepoloženého predmetu je hodnotené v rámci úseku. Rozdelenie bodov za sledovanie stopy na úsekoch musí zodpovedať ich dĺžke a stupni obtiažnosti. Hodnotenie jednotlivých úsekov sa vykonáva známkami a bodmi. Ak nejaví pes o stopu záujem (dlhšie zotrvanie psa na rovnakom mieste bez snahy o hľadanie stopy), môže byť stopa ukončená, aj keď sa pes dosiaľ na stope nachádza.

IPO ZTP ODDIEL „B“ poslušnosť:

Cvik 1: Ovládateľnosť na vodítku	25 bodov
Cvik 2: Odloženie v sede za pochodu	15 bodov
Cvik 3: Odloženie v ľahu za pochodu s privolaním	20 bodov
Cvik 4: Aport voľný	20 bodov
Cvik 5: Preskok cez prekážku	10 bodov
Cvik 6: Odloženie dlhodobé	10 bodov
Spolu	100 bodov

Všeobecné ustanovenia:

Rozhodca dáva pokyn k začatiu každého cviku. Všetky ostatné výkony ako obraty, zastavenie, zmena spôsobu chôdze atď., sa vykonáva bez pokynu rozhodcu. Zvukové povely sú uvedené v pokynoch. Sú to normálne vyslovované krátke povely. Môžu byť vyslovované v akomkoľvek jazyku, pre jednu a tú istú požadovanú činnosť musia byť ale vždy rovnaké. Ak nevykoná pes cvik alebo jeho časť ani na tretí zvukový povel, nie je tento cvik hodnotený. Miesto zvukového povelu pre privolanie môže byť použité meno psa. Použitie mena psa spolu so zvukovým povelom pre privolanie je hodnotené ako druhý povel.

V základnom postoji sedí pes tesne pri ľavej nohe psovoda tak, aby lopatkou bol na úrovni kolien psovoda. Každý cvik začína a končí základným postojom. Záverečný základný postoj každého cviku je súčasne vstupným základným postojom pre nasledujúci cvik, pokiaľ nie je vyžadované premiestnenie psovoda so psom. Zaujatie základného postoja na začiatku cviku je povolené iba jedenkrát.

Krátka pochvala je povolená len po ukončení cviku, zo základného postoja. Po jej vykonaní zaujíma psovod nový základný postoj. V každom prípade medzi pochvalou a začatím nového cviku musí byť zachovaná zreteľná prestávka (cca 3 sekundy).

Po zaujatí základného postoja nasleduje vykonanie cviku. Po najmenej 10-tich a najviac 15-tich krokoch dáva psovod psovi zvukový povel k jeho vykonaniu. Medzi „predsadnutím“ a povelom k „prisadnutiu“, ako aj pri príchode psovoda k odloženému psovi, musia byť zachované zreteľné prestávky (cca 3 sekundy). Psovod môže k psovi pristupovať spredu alebo zozadu.

Ovládateľnosť psa bez vodítka musí byť preukázaná aj pri prechodoch k iným cvikom.

Pri odchode psovoda pre činku ide pes s ním. Naskakovanie psa na psovoda a hranie sa so psom nie je dovolené.

Obraty vykonáva psovod vľavo. Pri týchto cvikoch sa môže pes k nohe psovoda dostávať obchádzaním alebo spredu, vždy však rovnakým spôsobom v priebehu celej skúšky. Po predsadnutí môže pes zaujať základný postoj pri nohe psovoda jeho obchádzaním alebo spredu. Avšak vždy rovnakým spôsobom v priebehu celej skúšky.

Prekážka má výšku 80 cm a šírku 150 cm. Všetci psi na jednej akcii musia používať rovnaké prekážky.

Pri vykonaní cvikov aportu je povolené použiť len drevené aportovacie činky (o hmotnosti 650 g). Činky pripravuje usporiadateľ a musia byť využité všetkými účastníkmi. Pri vykonaní cvikov aportu nie je dovolené vopred dávať psovi činku do papule. Ak zabudne psovod vykonanie niektorého cviku, je vyzvaný rozhodcom bez straty bodov k jeho vykonaniu. Pre základné postavenie je povolený jeden zvukový povel „Sadni“.

1. Ovládateľnosť na vodítku**(25 bodov)**

a) Zvukový povel: „k nohe“.

b) Vykonanie: Psovod so psom na vodítku ide k rozhodcovi, psa posadí a podá mu hlásenie. Zo základného postoja musí pes na zvukový povel „k nohe“ psovoda pozorne, radostne a v priamom smere nasledovať. Musí sa vždy nachádzať pri ľavom boku psovoda, lopatkou vždy v úrovni kolien psovoda. Vodítko nesmie byť napnuté. Na začiatku cviku ide psovod so svojim psom bez zastavenia 50 krokov priamym smerom, po obrate čelom vzad a ďalších 10-tich až 15-tich krokoch vykoná poklus a pomalú chôdzu (vždy najmenej 10 krokov). Prechod z poklusu do pomalej chôdze musí byť vykonaný bez medzikrokov. Jednotlivé zmeny spôsobu chôdze sa musia od seba zreteľne odlišovať rýchlosťou svojho vykonania. Počas prvej chôdze psovoda priamym smerom je v časovom odstupe 5-tich sekúnd dvakrát vystrelené (kaliber 6 mm) zo vzdialenosti najmenej 15 krokov od psa. Pes sa k výstrelom musí zachovať ľahostajne. Potom sa pri normálnej chôdzi vykonajú minimálne dva obraty vpravo, jeden vľavo a dva krát čelom vzad. Čelom vzad vykoná psovod vľavo (180 stupňov otáčajúc sa na mieste) (podľa schémy). Sú možné dve možnosti:

- pes prejde obratom doprava poza psovoda
- pes predvedie obrat doľava o 180 stupňov na mieste

Počas jednej skúšky je možné použiť len jednu možnosť.

Zastavenie je potrebné vykonať z normálneho kroku minimálne jeden krát v zmysle náčrtu po druhom obrate čelom vzad. Psovod ide so svojim psom na pokyn rozhodcu do pohybujúcej sa skupiny minimálne štyroch osôb. Psovod sa musí v skupine raz zastaviť. Psovod so svojim psom opusti skupinu, zaujme základnú polohu a odopne psa.

c) Hodnotenie: Predbiehanie, vychyľovanie psa do strán a spomaľovanie psa, dodatočné zvukové povel, pomoc telom, nepozornosť alebo nezáujem psa je hodnotené stratou bodov.

2. Odloženie v sede za pochodu**(15 bodov)**

a) po jednom zvukovom povele pre: „K nohe“ a „Sadni“

b) Vykonanie: Zo základného postoja ide psovod s nepripútaným psom po vydaní povelu „k nohe“ v priamom smere. Po 10 až 15 krokoch dáva psovi zvukový povel „sadni“ a pes si musí v smere pochodu sadnúť bez toho, aby psovod prerušil svoj pohyb, zmenil ho alebo sa obzrel. Po ďalších 15 krokoch zostane stáť a ihneď sa otočí ku psovi. Na pokyn rozhodcu ide späť ku svojmu psovi a postaví sa na jeho pravú stranu.

c) Hodnotenie: Chyby pri chôdzi, nepokojný a nepozorný sed má za následok bodovú stratu. Ak pes namiesto sedu stojí, alebo leží, je zrážka 10 bodov.

3. Odloženie v ľahu za pochodu s privolaním**(20 bodov)**

a) Po jednom zvukovom povele: „K nohe“, „Ľahni“, „Ku mne“, „K nohe“

b) Vykonanie: Psovod so svojim voľne idúcim psom po vydaní povelu „k nohe“ vykročí zo základného postoja v priamom smere. Po 10 - tich až 15 – tich krokoch pes na zvukový povel „ľahni“, rýchlo a v priamom smere zaľahne, bez toho, aby psovod prerušil alebo zmenil spôsob chôdze, alebo sa obzrel. Po ďalších 30-tich krokoch v priamom smere sa psovod zastaví a ihneď sa otočí ku psovi. Na pokyn rozhodcu povelom „ku mne“ alebo menom psa si psovod privolá psa k sebe. Pes má pribehnúť radostne, rýchlo, priamym smerom tesne a priamo si sadnúť pred psovoda. Na zvukový povel „k nohe“ si pes sadá rýchlo a priamo vľavo vedľa svojho psovoda s ramenom na úrovni kolena.

c) Hodnotenie: Chyby vo vykonaní, pomalé zaľahnutie, nepokojné odloženie, pomalé prichádzanie, poprípade spomalenie pred príchodom, zmena postoja psovoda, chyby pri predsadnutí a pri ukončení cviku sú hodnotené stratou bodov. Ak si pes namiesto ľahnutia po povele „ľahni“ sadne, alebo zostane stáť, je mu odobratých 13 bodov.

4. Aport voľný**(20 bodov)**

a) Po zvukovom povele pre: „Prines alebo Aport“, „Pust“, „K nohe“

b) Vykonanie: Zo základného postoja odhodí psovod ap. činku (o váhe 650 g) do vzdialenosti cca 10-tich krokov. Zvukový povel k prineseniu dáva až keď ap. činka pokojne leží. Pes voľne a pokojne sedí vedľa

psovoda a musí na zvukový povel „prines“ rýchlo a priamym smerom dobehnúť k ap. činke, ihneď ju uchopiť a psovodovi ju rýchlo a priamym smerom priniesť. Pes si sadá tesne a priamo pred psovoda a drží pokojne aportováciu činku v papuli tak dlho, pokiaľ mu ju psovod asi po 3 sekundách so zvukovým povelom „pust“ odoberie. Po odobratí drží psovod aportováciu činku pokojne v pravej ruke smerom dole pri tele. Na zvukový povel „k nohe“ si pes sadá rýchlo a priamo vľavo, vedľa svojho psovoda s ramenom na úrovni kolena. V priebehu celého cviku nesmie psovod opustiť stanovisko.

c) Hodnotenie: Chyby vo vykonaní základného postoja, pomalý beh psa pre aportováciu činku, chyby pri jej uchopení, pomalé prinesenie, pustenie ap. činky, hranie sa s ap. činkou a jej prehryzovanie, zmena postoja psovoda, chyby pri predsadnutí a pri ukončení cviku sú hodnotené stratou bodov.

Rovnako stratou bodov je hodnotené odhodenie ap. činky na príliš krátku vzdialenosť, ako aj pomoc psovoda, aj keď neopustí stanovisko. Pokiaľ psovod opustí stanovisko pred ukončením cviku, je cvik hodnotený nedostatočne. Ak pes neprinesie ap. činku, je cvik hodnotený 0 bodmi.

5. Skok cez prekážku (80 cm)

(10 bodov)

a) Po zvukovom povele pre: „Vpred alebo Hop“, „Ku mne“, „K nohe“

b) Vykonanie: Psovod zaujme so psom základný postoj najmenej 5 krokov pred prekážkou.

Psovod ide na druhú stranu prekážky a postaví sa minimálne 5 krokov od prekážky. Pes musí na povel „vpred alebo hop“ voľným skokom preskočiť prekážku a na povel „ku mne“ sa priamo a tesne posadiť pred psovoda. Na povel „k nohe“ si musí pes rýchlo a priamo sadnúť vľavo vedľa psovoda s ramenom na úrovni kolena. Po ukončení cvičenia sa pes pripúta.

c) Vyhodnotenie: Chyby v základnom postavení, váhavé skákanie, chyba pri predsadnutí a pomoc psovoda majú za následok príslušnú bodovú zrážku. Za dotyk psa o prekážku musí byť zrazených do 2 bodov, pre dosadnutie do 4 bodov. Ak pes neskočí, cvičenie sa ohodnotí 0 bodmi.

6. Odloženie dlhodobé

(10 bodov)

a) Po jednom zvukovom povele „Ľahni“, „Sadni“.

b) Vykonanie: Pred začatím cviku oddielu B iného psa, odloží psovod psa zvukovým povelom „ľahni“ na miesto určené rozhodcom, nesmie pri ňom nechať vodičko ani akýkoľvek iný predmet. Psovod potom odchádza bez obzretia, najmenej 20 krokov od psa a zostáva v jeho dohľade, obrátený chrbtom k nemu pokojne stáť. Po dobu vykonávania cvikov 1 až 5 iným psom musí pes, bez ovplyvňovania psovodom pokojne ležať. Na pokyn rozhodcu ide psovod ku psovi a postaví sa k jeho pravej strane. Na pokyn rozhodcu dáva psovod psovi zvukový povel „sadni“, na ktorý sa musí pes rýchlo a priamo posadiť. Pes sa pripne na vodičko.

c) Hodnotenie: Nepokojné chovanie sa psovoda, ako aj iná skrytá pomoc psovi, nepokojné odloženie, prípadne predčasné postavenie/sadnutie si psa pri príchode psovoda je hodnotené stratovými bodmi. Čiastočné hodnotenie cviku je možné, pokiaľ pes vstane alebo si sadne bez toho, aby opustil miesto odloženia. Ak opustí pes miesto odloženia viac ako 3 m pred ukončením cviku 3 iného psa, je cvik hodnotený 0.

IPO ZTP Oddiel “C”

Vystavenie a vyštekánie	15 bodov
Prepad psovoda	10+30 bodov
Útok na psa z pohybu	40 bodov
Doprovod k rozhodcovi	5 bodov
Celkom	100 bodov

1. Vystavenie a vyštekánie

(15 bodov)

a) Jeden zvukový povel: „Revír“.

b) Vykonanie: Figurant sa nachádza cca 20 krokov od psovoda a jeho psa v úkryte. Na pokyn rozhodcu psovod odopne psa z vodička a pošle ho povelom „revír“ a/alebo súčasne posunkovým povelom rukou k

úkrytu. Pes musí figuranta pozorne vystaviť a vytrvalo vyštekávať. Nesmie na figuranta skákať, dotýkať sa ho, ani ho hrýzť. Na pokyn rozhodcu ide psovod ku psovi a chytí ho za obojok. Po vystúpení figuranta z úkrytu je pes pripnutý na vodítko a v úkryte zaujme základný postoj.

c) Hodnotenie: Za nedostatky v nepretržitom a nepresvedčivom vyštekávaní a nepozornom vystavovaní sa odoberú príslušne body. Pri obťažovaní figuranta napr. narážaní, skákaní na figuranta atď. je potrebné strhnúť do 3 bodov, pri silnom záhryze do 12 bodov. Ak neostane pes pri figurantovi, dostane čiastkové hodnotenie nedostatočný. Ak pes nenájde figuranta, oddiel C sa ukončí.

2. Prepad psovoda

Zahájenie cviku 10 bodov útok 30 bodov

a) Po jednom zvukovom povelu: „Drž“, „Pust“, „K nohe“,

b) Vykonanie: Na pokyn rozhodcu zaujme psovod základný postoj so psom asi 30 krokov pred úkrytom na označenom mieste a odopne psa z vodítka. Vodítko sa zavesí na krk alebo skryje. Na pokyn rozhodcu ide psovod s voľne idúcim psom v smere k úkrytu. Pes ide tesne pri nohe. Na pokyn rozhodcu podnikne figurant útok s krikom na psovoda a psa, keď sa psovod, prípadne pes nachádzajú 10 krokov pred úkrytom. Pes musí útoku energickým a silným záhryzom ihneď zabrániť. Keď sa pes zahryzol, dostane od figuranta mäkkou palicou dva údery. Pritom smie zahryznúť len do ochranného rukáva. Psovod nesmie opustiť svoje stanovisko. Je však povolené slovné povzbudenie psa psovodom.

Na pokyn rozhodcu zastaví figurant útok a zostane pokojne stáť. Pes má samostatne, prípadne na zvukový pokyn „pust“ pustiť a figuranta strážiť.

Ak pes po prvom zvukovom povelu nepustí, tak psovod dostane pokyn od rozhodcu až na dva ďalšie zvukové povely „pust“. Ak pes aj po týchto poveloch (jeden povolený a dva dodatočné) nepustí, nasleduje diskvalifikácia. Počas povelu „pust“ musí psovod pokojne stáť, bez toho aby na pôsobil psa.

Na pokyn rozhodcu ide psovod normálnym krokom ku svojmu psovi a povelom „k nohe“ ho dá do základnej polohy.

c) Hodnotenie: Nedodržanie dôležitých kritérií hodnotenia ako: energická obrana so silným záhryzom, plné a pokojné uchopenie až do odvolania, po odvolaní pozorné stráženie tesne pri figurantovi, má za následok príslušnú stratu bodov.

Ak opustí pes vo fáze stráženia figuranta, alebo dá psovod zvukový povel aby zostal pri figurantovi, je cvik ohodnotený ako nedostatočný.

Ak opustí pes psovoda pri nástupe, je potrebné opakovanie a rozhodca ho ohodnotí „0 bodmi“. Ak sa pes pri druhom pokuse opäť vzdiali, nasleduje diskvalifikácia a obrana sa ukončí.

3. Útok na psa z pohybu

(40 bodov)

a) Po zvukovom povelu pre: „Drž“, „Pust“, „K nohe“ alebo „sadni“

b) Vykonanie: Pes je držaný za obojok, nesmie byť však pri tom psovodom povzbudzovaný. Na pokyn rozhodcu ide figurant normálnym krokom od psa. Po cca 40 krokoch sa otočí figurant k psovodovi a zaútočí s krikom a výhražnými pohybmi čelne na psovoda a jeho psa. Na pokyn rozhodcu dá psovod vo vzdialenosti cca 30 krokov zvukový povel drž a psa pustí. Pes musí bez zaváhania energickým a silným zahryznutím odvrátiť útok. Zaútočiť smie len na ochranný rukáv figuranta. Psovod pritom nesmie opustiť svoje stanovisko. Na pokyn rozhodcu figurant ukončí útok. Po zastavení útoku musí pes ihneď pustiť. Psovod môže dať zvukový povel pre „pust“ sám v primeranom časovom odstupe.

Ak pes na prvý povolený zvukový povel nepustí, tak psovod dostane pokyn od rozhodcu na dva dodatočné zvukové povely pre „pust“. Ak pes aj po týchto poveloch (jeden povolený a dva dodatočné) nepustí, nasleduje diskvalifikácia. Počas povelu „pust“ musí psovod pokojne stáť, bez toho aby na psa pôsobil. Po pustení musí pes zostať tesne pri figurantovi a pozorne ho strážiť. Na pokyn rozhodcu ide psovod ihneď normálnou chôdzou priamo ku psovi a povelom „k nohe“ alebo „sadni“ ho dá do základnej polohy.

Psovod pripúta psa na vodítko.

c) Hodnotenie: Nedodržanie dôležitých kritérií hodnotenia ako: energická obrana so silným záhryzom, plné a pokojné uchopenie až do odvolania, po odvolaní pozorné stráženie tesne pri figurantovi, má za následok príslušnú stratu bodov.

Ak opustí pes vo fáze stráženia figuranta, alebo dá psovod zvukový povel aby pes zostal pri figurantovi, cvičenie sa ohodnotí ako nedostatočné.

5. Doprovod k rozhodcovi

(5 bodov)

a) Zvukový pokyn „K nohe“

b) Vykonanie: Nasleduje bočný doprovod figuranta k rozhodcovi na vzdialenosť asi 10 krokov. Povolný je jeden zvukový povel „k nohe“. Pes má ísť po pravej strane figuranta tak, aby bol medzi figurantom a psovodom. Počas doprovodu musí pes pozorne sledovať figuranta, avšak nesmie figuranta obťažovať, skákať na neho alebo ho hrýzť. Skupina zostane stáť pred rozhodcom a hlási, že oddiel C je ukončený.

c) Hodnotenie: Nedodržanie dôležitých kritérií ako: pozorné sledovanie figuranta, perfektná chôdza na voľnom vididle, má za následok príslušné zrážky.

IPO - Predstupeň (IPO-VO)

delí sa na:

Oddiel A	100 bodov
Oddiel B	100 bodov
Oddiel C	100 bodov
Spolu:	300 bodov

Podmienky účasti

V deň konania skúšobného podujatia musí mať pes dosiahnutý predpísaný vek. Nesmú sa robiť žiadne výnimky. Predpokladom pre štart je úspešne zložená BH/VT podľa národných pravidiel národnej organizácie. IPO – VO zodpovedá trom oddielom, takže jeden rozhodca môže v jeden deň posúdiť maximálne 12 IPO -VO.

Všeobecné ustanovenia

Tento predstupeň ku skúške IPO-1 bol vypracovaný komisiou pre pracovných psov FCI.

Táto skúška môže byť použitá:

- Ako pripúšťacia skúška pre prihlásenie na výstavách do triedy pracovných psov.
- Ako podmienka pre pripustenie k IPO-1, pričom každá národná organizácia môže rozhodnúť, či túto skúšku predpíše je to v jej pôsobnosti.

IPO-VO bolo komisiou vypracované v nemeckom jazyku. V sporných prípadoch, hlavne pri prekladoch do iných jazykov, je rozhodujúci nemecký text.

Ak nie je vyslovene inak uvedené, platia ustanovenia „Všeobecnej časti“ platného skúšobného poriadku IPO 2012.

Skúška povahy

Pred začiatkom každej skúšky pred prvým oddielom musí rozhodca podrobiť psa skúške povahy. Pozri platnú „Skúšku povahy“.

IPO-VO oddiel "A"

Vlastná stopa, cca 200 krokov dlhá, dva úseky, 1 lom (cca 90°), jeden predmet patriaci psovodovi. Vypracovať bez čakania, čas na vypracovanie 10 minút.

Nasadenie	10 bodov
Sledovanie stopy (29 +30)	59 bodov
Lom	10 bodov
Predmet	21 bodov
Spolu	100 bodov

Ak pes nenašiel žiadne predmety, môže byť hodnotenie maximálne uspokojivé.

Všeobecné ustanovenia

Začiatok stopy musí byť dobre označený štítkom, ktorý je hneď vedľa nášľapu zapichnutý do zeme. Šľapač stopy (psovod) ukáže predmet pred položením rozhodcovi, alebo osobe zodpovednej za úsek stôp. Použitý môže byť len predmet dobre nasiaknutý pachom psovoda, o dĺžke cca 15 cm, šírke 3 – 5 cm, hrúbke cca. 1 cm a farebne prispôsobený terénu. Šľapač stopy sa krátko zdrží na nášľape a potom ide normálnym krokom do určeného smeru. Lom sa taktiež vytvorí normálnym krokom (pozri náčrtok), predmet položí na konci stopy.

Rozhodca a sprievodné osoby sa nesmú zdržiavať počas práce psa v priestore, v ktorom má dvojica (psovod a pes) právo stopy vyhľadávať.

a) Jeden zvukový povel „Hľadaj“ alebo „stopa“

b) Vykonanie: Psovod pripraví svojho psa na stopu. Pes môže hľadať voľne alebo na 10 m dlhom vodítku. Stopovacie vodítko môže byť vedené cez chrbát, bokom, alebo medzi prednými a zadnými nohami psa. Vodítko môže byť pripnuté buď priamo na obojku ktorý nie je nastavený na sťahovanie, alebo na stopovacím postroji (povolený je hrudný postroj alebo bedrový postroj bez dodatočných remeňov). Po výzve sa psovod so svojim psom hlási v základnom postoji rozhodcovi a uvedie, či jeho pes hľadaný predmet zdvihne alebo označí. Pred stopou, v priebehu uvádzania a pri celkovej práci na stope, je nutné sa zdržať akéhokoľvek nátlaku na psa. Na pokyn rozhodcu je pes pomaly a pokojne odvedený na začiatok stopy a je na stopu uvedený. Na nášľape musí pes pach stopy usilovne, pokojne a nízkym nosom navetrať. Potom musí ďalej so záujmom sledovať priebeh stopy nízkym nosom a rovnomerným tempom. Psovod nasleduje svojho psa na konci stopovacieho vodítka s odstupom 10 m. Rovnako pri voľnom sledovaní si zachováva odstup 10 m od psa. Ak drží psovod stopovacie vodítko v ruke, môže byť toto prevesené. Lomy musí pes vypracovávať s istotou. Akonáhle pes nájde predmet, musí ho bez ovplyvnenia psovodom ihneď zdvihnúť alebo presvedčivo označiť. Pri zdvíhaní môže s ním zostať stáť, sedieť, alebo tiež s ním prísť ku psovodovi. Keď pes „zdvihne“ a príde ku psovodovi, má psovod zostať stáť. Je chybné, keď pes so zdvihnutým predmetom ďalej na stope pokračuje alebo zdvihne v ľahu. Označovať môže v ľahu, sediac alebo postojacky. Pokiaľ pes predmet označil alebo zdvihol, položí psovod stopovacie vodítko a ide k nemu. Zdvihnutím predmetu ukáže, že bol psom nájdený.

c) Hodnotenie: Pokiaľ je stopa vypracovávaná so záujmom, rovnomerne, presvedčivo a pes javí kladný vzťah k jej vyhľadávaniu, nie je rýchlosť postupu kritériom hodnotenia. Overovanie, pokiaľ pes stopu neopustí, nie je chybou. Chybné sledovanie, vysoký nos, vyprázdňovanie sa psa, overovanie v kruhoch na lomoch, dlhé, váhavé zdvíhanie predmetov, poskytovanie pomoci, označenie nepoloženého predmetu, je postihované stratou bodov. Ak sa vzdiali pes od stopy viac ako na dĺžku stopovacieho vodítka, je práca psa na stope ukončená. Ak opustí pes stopu a je psovodom zadržovaný, je psovod vyzvaný rozhodcom, aby psa nasledoval. Ak nie je táto výzva uposlúchnutá, je rozhodcom práca psa na stope ukončená. Ak nie je do 10 min. po uvedení psa na nášľap dosiahnutý koniec stopy, je práca psa na stope rozhodcom taktiež ukončená. Získané body do ukončenia stopy sú zadané.

Hodnotenie sa uskutočňuje podľa známkov a bodov. Ak nejaví pes o stopu záujem (dlhšie zotrvanie psa na rovnakom mieste bez snahy o hľadanie stopy), môže byť stopa ukončená, aj keď sa pes dosiaľ na stope nachádza.

IPO – VO Oddiel B

Cvik 1: Ovládateľnosť na vodítku	30 bodov
Cvik 2: Ovládateľnosť bez vodítka	20 bodov
Cvik 3: Odloženie v ľahu za pochodu s privolaním	15 bodov
Cvik 4: Aport voľný	10 bodov
Cvik 5: Skok cez prekážku	10 bodov
Cvik 6: Odloženie dlhodobé	15 bodov
Celkom	100 bodov

Všeobecné ustanovenia:

Pre základné postavenie je povolený jeden zvukový povel „Sadni“

1. Ovládateľnosť na vodítku

(30 bodov)

a) Po zvukovom povele: “K nohe“

b) Vykonanie: Psovod ide so svojim psom na vodítku k rozhodcovi, psa posadí do základného postoja a podá mu hlásenie. Zo základného postoja musí pes na zvukový povel „k nohe“ psovoda pozorne a radostne nasledovať. Musí sa vždy nachádzať pri ľavom boku psovoda, lopatkou vždy v úrovni kolien psovoda. Vodítko nesmie byť napnuté. Na začiatku cviku ide psovod so svojim psom bez zastavenia 30 krokov priamym smerom, po obrate čelom vzad je potrebné spraviť aspoň jeden obrat vpravo a jeden vľavo. V čase, keď ide psovod so psom prvý raz priamym smerom, vystrelí sa dva krát (kaliber 6 mm) s odstupom 5 sekúnd vo vzdialenosti najmenej 15 krokov od psa. Pes sa musí k výstrelom správať ľahostajne. Na pokyn rozhodcu ide psovod so psom do skupiny pohybujúcich sa minimálne štyroch osôb. Psovod so psom sa musí v skupine aspoň raz zastaviť. Potom vyjde so psom zo skupiny a zaujme základný postoj a psa odpúta.

c) Hodnotenie: Predbiehanie, vybočovanie, zaostávanie, dodatočné povely, telesná pomoc, nepozornosť alebo aj bojzlivosť psa znižujú hodnotenie.

2. Ovládateľnosť bez vodítka

(20 bodov)

a) Zvukový povel: “K nohe“

b) Vykonanie: Zo základného postoja musí pes na zvukový povel „k nohe“ psovoda pozorne, radostne nasledovať. Musí sa nachádzať ramenom vždy v úrovni kolena na ľavej strane psovoda. Na začiatku cvičenia ide psovod so svojim voľne idúcim psom 30 krokov bez zastavenia, po obrate čelom vzad je potrebné vykonať minimálne jeden obrat vpravo a jeden vľavo. Na konci cviku psovod zaujme základné postavenie a psa pripúta.

c) Hodnotenie: Predbiehanie, vybočovanie, zaostávanie, dodatočné zvukové povely, pomoc telom, nepozornosť alebo aj neistota psa majú za následok zrážku bodov.

3. Odloženie v ľahu za pochodu s privolaním

(15 bodov)

a) Po jednom zvukovom povele pre: “K nohe“, “Ľahni“, “Ku mne“, “K nohe“

b) Vykonanie: Zo základného postoja ide psovod so svojim psom priamym smerom. Po 10-15 krokoch si musí pes na zvukový povel „Ľahni“ ihneď ľahnúť bez toho, aby psovod prerušil, zmenil chôdzu alebo sa obzrel. Psovod ide ešte asi 15 krokov priamo, zostane stáť a ihneď sa otočí ku svojmu pokojne ležiacemu psovi. Na pokyn rozhodcu zavolá svojho psa zvukovým povelom „ku mne“ alebo menom k sebe. Pes musí radostne, rýchlo a priamo prísť ku psovodovi, tesne a priamo si pred neho sadnúť. Na zvukový povel „k nohe“ si musí pes rýchlo a priamo sadnúť vľavo vedľa psovoda s ramenom v úrovni kolena. Pes sa pripne na vodítko.

c) Hodnotenie: Chyby vo vykonaní, pomalé líhanie, nepokojné ležanie, pomalý príchod, šikmé postavenie psovoda, chyby pri predsadnutí a pri ukončení majú za následok bodovú zrážku. Ak pes sedí, alebo stojí po zvukovom povele pre „Ľahni“, tak sa zrazí 7 bodov.

4. Aport voľný**(10 bodov)**

a) Po jednom zvukovom povelu: "Aport alebo Prines", "Pust", "K nohe"

b) Vykonanie: V základnom postoji sa pes odopne. Psovod hodí jeden vlastný predmet najmenej 5 krokov od seba. Zvukový povel sa môže dať až keď predmet pokojne leží. Pokojne a voľne sediaci pes vedľa psovoda musí na zvukový povel „aport alebo prines“ rýchlo a priamo bežať k predmetu, ihneď ho zdvihnúť a rýchlo a priamo ho priniesť k svojmu psovodovi. Pes si musí tesne a priamo sadnúť pred psovoda a predmet tak dlho a pokojne držať v papuli, kým mu psovod po cca 3 sekundách na povel "pust" predmet neodoberie. Na zvukový povel „k nohe“ si pes musí rýchlo a priamo sadnúť vľavo od psovoda s ramenom v úrovni kolena. Psovod nesmie počas celého cviku opustiť svoje miesto. Na konci cviku sa pes pripne na vodítko.

c) Hodnotenie: Chyby v základnom postoji, pomalé vybehnutie, chyby pri zdvihnutí, pomalý návrat, pustenie, hranie sa alebo žutie predmetu, šikmé postavenie psovoda, chyby pri predsadnutí a ukončení majú za následok zrážku bodov. Pomoc psovoda bez zmeny polohy má taktiež za následok zrážku bodov. Ak psovod opustí svoje miesto pred ukončením, cvik sa vyhodnotí ako nedostatočné. Ak pes aport neprinesie, cvik sa ohodnotí 0 bodmi.

5. Skok cez prekážku (80 cm)**(10 bodov)**

a) Po zvukovom povelu: "Hop alebo Vpred", "Späť", „Hop späť“, "K nohe"

b) Vykonanie: Psovod zaujme so svojim psom miesto najmenej 5 krokov pred prekážkou a odopne psa. Pokojne a voľne sediaci pes vedľa psovoda musí na zvukový povel „hop alebo vpred“ voľným skokom preskočiť prekážku a na zvukový povel „späť“ alebo „hop späť“ ihneď skočiť voľným skokom cez prekážku a sadnúť si tesne a priamo pred psovoda. Na zvukový povel psovoda „k nohe“ si pes musí rýchlo a priamo sadnúť vľavo vedľa psovoda s ramenom v úrovni kolena. Psovod môže pri zvukovom povelu „hop“ ísť dva kroky so psom. Po ukončení cviku sa pes pripne.

c) Hodnotenie: Chyby v základnom postoji, váhavé skákanie, chyby pri predsadnutí a ukončení, pomoc psovoda, majú za následok zrážku bodov. Za ľahký dotyk psa s prekážkou zraziť do 1 bodu a pri silnom dotyku až dosadnutí na prekážku do 2 bodov.

6. Dlhodobé odloženie**(15 bodov)**

a) Po zvukovom povelu: "Ľahni", "Sadni"

b) Vykonanie: Na začiatku oddielu B druhého psa prejde psovod so svojim psom na miesto, ktoré mu určil rozhodca a v základnom postoji odopne psa. Potom psovod odloží psa zvukovým povelom "ľahni" a to bez vodítka alebo iného predmetu, ktorý by pri ňom nechal. Na povel rozhodcu ide psovod bez toho, aby sa obzrel v rámci cvičiska, minimálne 20 krokov od psa a zostane v dohľade psa pokojne stáť otočený chrbtom ku psovi. Pes musí bez vplyvu psovoda pokojne ležať pokiaľ druhý pes nepredvedie cviky 1 až 3. Na pokyn rozhodcu ide psovod k svojmu psovi a postaví sa na jeho pravú stranu.

Na povel rozhodcu dá psovod povel „sadni“ pes si musí rýchlo a priamo sadnúť do základného postoja. Psovod psa pripúta.

c) Hodnotenie: Nepokojné správanie psovoda ako aj iná skrytá pomoc, nepokojné ležanie psa prípadne príliš skoré zdvihnutie sa psa, sadnutie si pri príchode psovoda, má za následok príslušnú zrážku bodov. Ak pes sedí alebo stojí, ale zostane na mieste odloženia, vykoná sa čiastkové ohodnotenie. Ak sa pes vzdiali pred ukončením cviku 3 predvádzaného psa o viac ako 3 metre od miesta odloženia, tak sa cvičenie ohodnotí 0.

IPO – VO Oddiel „C“

Cvik 1: Vystavenie a vyštekávanie	15 bodov
Cvik 2: Pokus o útek figuranta	30 bodov
Cvik 3: Útok na psa z pohybu	50 bodov
Cvik 4: Doprovod k rozhodcovi	5 bodov
Spolu	100 bodov

Všeobecné ustanovenia:

Ak nie je výslovne uvedené inak, platia ustanovenia všeobecnej časti IPO - 2012.

Neuskutočňuje sa žiadne hodnotenie TSB. Figurant používa mäkkú palicu na ohrozovanie psa avšak bez toho, aby ho udrel.

Zvukový povel „pust“ je pri cvikoch obrany, bez bodovej straty povolený použiť len raz. Hodnotenie pre „pust“ pozri tabuľku nižšie.

Váhavé pustenie	prvý dodatkový zvuk. povel s okam. pust.	prvý dodat. pvuk. povel s váhavým pustením	druhý dodat. zvuk. povel s okam. pustením	druhý dod. zvuk. povel s váhavým pustením	žiadne pustenie po 2.dod. zvuk. pov. príp. ďal. vplyvy
0,5 - 3,0	3,0	3,5 - 6,0	6,0	6,5 - 9,0	Diskvalifikácia

1. Vystavenie a vyštekávanie**(15 bodov)**

a) Po zvukovom povel: „Revír“

b) Vykonanie: Figurant sa nachádza cca 20 krokov od psovoda a jeho psa v úkryte tak, aby ho pes nevidel. Na pokyn rozhodcu odopne psovod psa a pošle ho zvukovým povelom hľadaj alebo aj posunkovým pokynom rukou ku úkrytu. Pes musí figuranta aktívne, pozorne vystaviť a vyštekáť. Pes nesmie na figuranta skočiť, ani ho chytiť. Na pokyn rozhodcu ide psovod ku psovi a chytiť ho za obojok.

c) Hodnotenie: Nedostatky v nepretržitom a presvedčivom vyštekávaní a pozornom vystavovaní sú hodnotené stratou bodov. Pri obťažovaní figuranta napr. narážanie, vyskakovanie atď. sa zrazia až 3 body, pri silnom záhryze až 12 bodov. Ak nezostane pes pri figurantovi, psovi sa udelia body v známke nedostatočný. Ak pes neprejavuje o figuranta záujem je oddiel C sa ukončený.

2. Pokus o útek figuranta**(30 bodov)**

a) Po zvukovom povel: „Pust“

b) Vykonanie: Psovod drží psa za obojok. Figurant vystúpi z úkrytu a pokúsi sa ujsť. Na pokyn rozhodcu pustí psovod svojho psa. Pes musí samostatne, energickým a pevným uchopením zabrániť úteku. Zaútočiť môže len na ochranný rukáv figuranta. Na pokyn rozhodcu zostane figurant pokojne stáť. Po zastavení figuranta musí pes ihneď pustiť. Psovod môže dať psovi zvukový povel „pust“ samostatne po primeranom čase. Ak pes po prvom povolenom zvukovom povel „pust“ nepustí, tak dostane psovod pokyn od rozhodcu až na ďalšie dva zvukové povely. Ak pes po treťom zvukovom povel (jednom povolenom a dvoch dodatočných) nepustí, nasleduje diskvalifikácia. Počas zvukového povelu „pust“ musí psovod pokojne stáť, bez toho aby ovplyvňoval psa. Po pustení musí pes zostať tesne pri figurantovi a strážiť ho. Psovod ide ihneď na pokyn rozhodcu ku psovi a chytiť ho za obojok.

c) Hodnotenie: Nedostatky v plnení dôležitých požiadaviek cviku ako: rýchla, energická reakcia a presvedčivé zadržanie uchopením a účinným zabránením úteku, pozorné stráženie tesne pri figurantovi, sú hodnotené zrážkovými bodmi. Ak pes počas 20 krokov nezabráni úteku chytením a držaním, tak sa oddiel C ukončí.

3. Útok na psa z pohybu

(50 bodov)

a) Po jednom zvukovom povel: „Drž“, „Pust“, „Sadni“, alebo „K nohe“

b) Vykonanie: Psovod drží psa za obojok, nesmie ho však motivovať. Na pokyn rozhodcu ide figurant normálnym krokom od psovoda a jeho psa. Po cca 20 krokoch sa figurant otočí a napadne čelne psovoda a jeho psa za vydávania pokriku s hroziacimi pohybmi. Psovod pustí svojho psa so zvukovým povelom „drž“. Pes musí bez váhania energickým záhryzom odvrátiť útok. Pritom smie uchopiť len za ochranný rukáv figuranta. Psovod nesmie opustiť svoje miesto. Na pokyn rozhodcu sa figurant zastaví. Po zastavení figuranta musí pes ihneď pustiť. Psovod môže dať jeden zvukový povel „pust“ sám po primeranom čase.

Ak po prvom povolenom zvukovom povel pes nepustí, tak dostane psovod pokyn od rozhodcu na dva ďalšie zvukové povely. Ak pes po treťom zvukovom povel (jednom povolenom a dvoch dodatočných) nepustí, nasleduje diskvalifikácia. Počas zvukového povelu „pust“ musí psovod pokojne stáť, bez toho aby ovplyvňoval psa. Po pustení musí pes zostať tesne pri figurantovi a strážiť ho. Na pokyn rozhodcu ide psovod ihneď priamo normálnym krokom ku svojmu psovi a zvukovým pokynom „k nohe“ alebo „sadni“ zaujme základný postoj. Potom psa pripúta.

c) Hodnotenie: Nedostatky v plnení dôležitých požiadaviek cviku ako: energická obrana zo silným uchopením, plný a pokojný úchop až do pustenja, po pustení pozorné stráženie tesne pri figurantovi, sú hodnotené zrážkovými bodmi.

Ak pes vo fáze stráženja opustí figuranta, alebo ak dá psovod zvukový povel aby pes zostal pri figurantovi, je cvik vyhodnotený ako nedostatočný.

4. Doprovod k rozhodcovi

(5 bodov)

a) Po zvukovom povel: „K nohe“

b) Vykonanie: Nasleduje bočný doprovod figuranta k rozhodcovi na vzdialenosť asi 10 krokov. Zvukový povel „k nohe“ je povolený. Pes má ísť po pravej strane figuranta tak, aby sa nachádzal medzi figurantom a psovodom. Pes musí počas sprievodu pozorne sledovať figuranta. Pritom však nesmie figuranta obmedzovať, skákať na neho alebo ho chytiť. Pred rozhodcom sa skupina zastaví a hlási ukončenie oddielu C.

c) Vyhodnotenie: Nedostatky v plnení dôležitých požiadaviek cvikov znižujú zodpovedajúce bodové hodnotenie.

IPO - 1

Delí sa na:	Oddiel A	100 bodov
	Oddiel B	100 bodov
	Oddiel C	100 bodov
	Spolu	300 bodov

Podmienky účasti:

V deň konania súťaže musí pes dovrieť predpísaný vek. Nesmú byť udelené žiadne výnimky. Podmienkou k štartu je úspešne zložená BH/VT podľa národných pravidiel.

IPO 1 oddiel „A“

Vlastná stopa, najmenej 300 krokov dlhá, 3 úseky, 2 lomy (cca 90 stupňov), 2 predmety psovoda, najmenej 20 minút stará, čas vypracovania 15 min.

Sledovanie stopy	79 bodov
Predmety (11 + 10)	21 bodov
Celkom	100 bodov

Ak pes nenájde žiadne predmety, môže byť hodnotenie maximálne – „uspokojivý“.

Všeobecné ustanovenia:

Rozhodca alebo osoba zodpovedná za úsek stôp určí tvar stopy vzhľadom k priestoru, ktorý je k našľapaniu stôp určený. Predmety, prípadne lomy, nesmú byť na všetkých stopách položené v rovnakých vzdialenostiach od seba. Začiatok (nášľap) stopy musí byť dobre označený štítkom, ktorý je v bezprostrednej blízkosti vľavo zastrčený do zeme.

Poradie účastníkov sa vylosuje pred položením stopy za účasti rozhodcu.

Terén vhodný na položenie stopy:

Terénom vhodným na položenie stopy je každý prírodný terén napr. lúka, pole, les. Viditeľným stopám by sa malo predchádzať. Pri všetkých stupňoch skúšok je možné prispôsobiť stopu danému terénu – môže sa použiť aj striedavý povrch.

Položenie stopy

Rozhodcovi, prípadne zodpovednému za stopu prináleží:

- zadelenie priebehu stopy
- poučenie šľapačov
- dozor nad šľapaním stopy

Priebeh stopy je potrebné prispôsobiť danému terénu.

Pri šľapaní stopy je potrebné dbať, aby boli položené prirodzenou chôdzou. Pomocné zastavenia šľapača ako aj neprirodzená chôdza v oblasti rovných úsekov, lomov a predmetov v celom rozsahu stopy nie je prípustná.

Šľapač stopy (=psovod) musí pred položením stopy ukázať rozhodcovi alebo osobe zodpovednej za stopu predmety. Použité smú byť len predmety dobre napáchnuté vlastným pachom (najmenej 30 minút). Psovod (= šľapač stopy) sa krátko zastaví na nášľape a potom ide normálnym krokom do určeného smeru. Rovné úseky je potrebné položiť normálnym krokom, bez šúchania alebo prerušovania. Odstup jednotlivých lomov musí byť minimálne 30 krokov.

Aj lomy sa vytvárajú normálnou chôdzou, pričom je potrebné dbať na to, že pre psa musí byť umožnené priebežné stopovanie do ďalšieho úseku (pozri náčrtok). Šúchanie a prerušenie spôsobu chôdze nie je povolené. Šľapanie stopy sa nesmie prerušovať. Počas kladenia stopy nesmie byť pes v dohľade.

Uloženie predmetov

Prvý predmet sa položí po minimálne 100 krokoch, nie v oblasti 20 krokov pred a 20 krokov za lomom, na prvom alebo druhom úseku, druhý predmet na konci stopy. Predmety musia byť položené za chôdze. Po položení posledného predmetu musí šľapač pokračovať ešte niekoľko krokov v priamom smere.

Predmety na stope

Smú sa použiť predmety, ktoré minimálne 30 minút šľapač (=psovod) sám napachoval. V stope musia byť použité rôzne predmety (materiál: napr. koža, textil, drevo). Predmety musia byť cca 10 cm dlhé, 2-3 cm široké a 0,5 – 1 cm hrubé a nesmú sa svojou farbou podstatne líšiť od okolitého terénu.

Pri súťažiach IPO 2, IPO 3 a FH je potrebné predmety očíslovať. Čísla musia byť totožné s číslami stôp. Rozhodca a sprevádzajúce osoby sa nesmú v priebehu práce psa zdržovať v priestore, v ktorom má dvojica (psovod a pes) právo stopy vypracovávať.

Zvukové povely

Jeden zvukový povel : „hľadaj“ alebo „stopa“

Zvukový povel pre hľadanie je povolený na začiatku stopy po prvom predmete alebo „chybnom označení“.

Vypracovanie a posúdenie práce na stope

Vykonanie:

Psovod si pripraví svojho psa pre prácu na stope. Pes môže hľadať buď voľne, alebo na 10 m dlhom vodítku. Stopovacie vodítko je 10 m dlhé, môže byť vedené cez chrbát psa, bočne, či medzi prednými alebo aj zadnými nohami psa. Môže byť upevnené priamo na obojok psa, ktorý nie je nastavený na sťahovanie alebo do miesta k tomu určenému na stopovacím postroji. Povolené sú hrudné alebo bederné postroje bez prídavných remeňov. Na výzvu sa hlási psovod so svojím psom v základnom postoji rozhodcovi a oznámi mu, či pes predmety zdvíha, alebo označuje. Pred stopou, v priebehu uvádzania a pri celkovej práci na stope je nutné sa zdržať akéhokolvek nátlaku na psa.

Stopovacie vodítko musí byť najmenej 10 m dlhé. Kontrola jeho dĺžky, obojka a stopovacieho postroja rozhodcom môže byť vykonaná len pred začiatkom skúšky. Samonavijacie vodítko nie sú povolené.

Uvedenie na stopu

Na pokyn rozhodcu je pes pomaly a pokojne odvedený na začiatok stopy a je na stopu uvedený.

Krátke sadnutie psa pred nášľapom (cca 2 m) je povolené.

Pri uvedení (a pri opätovnom nasadení po nájdení predmetov) musí pes pracovať samostatne.

Na nášľape musí pes pach stopy usilovne, pokojne a nízkym nosom navetrať. Navetranie sa má uskutočniť bez pomoci psovoda (okrem zvukového povelu „hľadaj alebo stopa“). Nasadenie nie je závislé na čase, rozhodca sa musí orientovať podľa správania sa psa na začiatku prvého úseku a intenzity navetrávania.

Po treťom neúspešnom pokuse o uvedenie psa v oblasti nášľapu je potrebné stopovanie ukončiť.

Psovod nasleduje svojho psa na konci stopovacej šnúry s odstupom 10 m. Rovnako pri voľnom sledovaní zachováva odstup 10 m od psa. Ak drží psovod stopovacie vodítko v ruke, môže byť toto previsnuté, ale nesmie podstatne skrátiť vzdialenosť medzi psovodom a psom. Dotyk so zemou nie je chybou.

Vypracovanie stopy

Pes musí so záujmom sledovať priebeh stopy nízkym nosom a rovnomerným tempom (v závislosti na teréne, stupni obťažnosti). Psovod nemusí nasledovať psa presne po stope. Rýchlejšie alebo pomalé stopovanie nie je kritériom pre hodnotenie ak je stopa rovnomerne a presvedčivo vypracovaná.

Lomy

Lomy musí pes vypracovávať s istotou. Overovanie bez opustenia stopy nie je chybou. Krúženie na lome je chyba. Po vypracovaní lomu musí pes pokračovať v rovnakom tempe. V oblasti lomov sa má psovod podľa možnosti držať v predpísanej vzdialenosti.

Označenie alebo zdvihnutie predmetov

Akonáhle pes nájde predmet, musí ho bez ovplyvnenia psovodom ihneď zdvihnúť, alebo presvedčivo označiť. Pri zdvíhaní môže zostať stáť, alebo sedieť, alebo tiež s ním prísť ku psovodovi, ktorý potom musí zostať stáť. Je chybné, pokiaľ pes so zdvihnutým predmetom ďalej na stope pokračuje, alebo si s ním ľahne. Označovať môže v ľahu, sediac alebo postojacky (tiež striedavo). Ľahko priečne ľahnutie nie je chybou, bočné ľahnutie alebo výrazné otočenie sa ku psovodovi je chybou. Predmety, ktoré boli nájdené s veľkou pomocou psovoda platia ako neoznačené. To je napr. v prípade, keď pes predmet neoznačí a pričinením psovoda pomocou vodítka alebo zvukovým povelením mu je bránené pokračovať v stope.

Pokiaľ pes predmet označil alebo zdvihol, položí psovod stopovaciu šnúru a ide k psovi. Zdvihnutím predmetu ukáže, že bol psom nájdený. Zdvihnutie a vyštekávanie je chybné. Každá činnosť s predmetom, alebo zdvihnutie v ľahu je chybné. Ak pes predmet prináša, psovod nesmie ísť naproti psovi.

Pri odoberaní alebo zdvihnutí predmetu sa musí psovod postaviť vedľa svojho psa.

Pes má do opätovného uvedenia ostať pokojne v polohe označenia alebo zdvihnutia predmetu. Z tejto polohy potom psovod uchopí psa za vodítko tesne pri obojku alebo postroji a opäť ho uvedie na stopu zvukovým povelením hľadaj alebo stopa.

Opustenie stopy

Keď psovod bráni psovi v opustení stopy, dá rozhodca pokyn psovodovi, aby ho nasledoval. Psovod musí tento pokyn uposlúchnuť. Prácu na stope je potrebné ukončiť najneskôr, ak pes opustí stopu o viac ako jednu

dĺžku vodidla (cez 10 metrov pri voľne stopujúcom psovi), alebo ak psovod na pokyn rozhodcu nenasleduje psa.

Pochvala psa

Občasná pochvala (k tomu nepatrí povel „hl'adaj alebo stopa“) je povolená len v stupni IPO VO a IPO 1. Táto občasná pochvala v stupňoch IPO VO a IPO 1 nie je povolená na lomoch. Psa možno krátko pochváliť len pri predmetoch. Táto krátka pochvala pri predmete sa môže urobiť pred alebo po označení predmetu.

Odhlásenie

Po ukončení stopy sa nájdené predmety ukazujú rozhodcovi. Hranie alebo kŕmenie po označení posledného predmetu pred odhlásením a oznámením počtu bodov rozhodcom nie je dovolené. Odhlásenie psa sa má uskutočniť v základnom postoji.

Vyhodnotenie

Hodnotenie oddielu A sa začína uvedením predvádzaného psa na stopu.

Od psa sa očakáva presvedčivá, intenzívna a vytrvalá práca nosom.

Psovod musí dokázať správne interpretovať reakcie svojho psa, koncentrovať sa na prácu a jeho činnosť. Udalosti v jeho okolí ho nesmú odpútať.

Rozhodca nesmie vidieť len psa alebo psovoda, ale musí zohľadniť terén, počasie, a iné možné vplyvy, ktoré vplývajú na prácu psa.

- Správanie pri stopovaní (napr. tempo na úsekoch, pred a po lome, pred a po predmetoch)
- presvedčivosť psa (napr. hektické uvedenie, ustráchané správanie, overovanie)
- nepovolená pomoc psovoda
- ťažkosti pri vypracovaní stopy:
 - stav terénu (porast, piesok, zmena terénu, hnoj)
 - veterné pomery
 - prebiehanie diviny
 - počasie (horúčava, chlad, dážď, sneh)
 - zmena počasia

Vyhodnotenie sa má vykonať zohľadnením týchto kritérií.

Potom, čo sa psovod nahlásil k stope, musí sa rozhodca postaviť tak, prípadne sledovať prácu na stope spôsobom, aby mohol pozorovať dianie a vplyvy, prípadne zvukové povely alebo vplyv psovoda.

Odstup k pracujúcemu psovi je potrebné zvoliť tak, aby pes nebol obmedzovaný vo vyhľadávaní a psovod sa necítil byť obmedzovaný. Rozhodca musí sledovať celú prácu na stope.

Musí posúdiť akou snahou, istotou príp. neistotou, alebo povrchnosťou pristupuje pes ku svojej práci. Rýchlejšia alebo pomalá práca na stope nie je hlavným kritériom pri hodnotení hlavne vtedy, ak je stopa intenzívne, rovnomerne a presvedčivo vypracovávaná a pes vykazuje kladný vzťah k jej vypracovaniu.

Overovanie, bez opustenia stopy, nie je chybou. Nedôsledná práca, čiastočné vyprázdňovanie, krúženie na lomoch, stále povzbudzovanie, chybné dvíhanie alebo označovanie, pomoc vodidlom alebo skrytá pomoc v oblasti priebehu stopy alebo pri predmetoch, chybné ohlásenie, majú za následok zrážku bodov (až po 4 body).

Veľmi nedôsledná práca, stopy s chýbajúcou intenzitou, divoké stopovanie, vyprázdňovanie, chytanie myší a iné, majú za následok stratu až 8 bodov.

Ak sa vzdiali pes od stopy viac ako na dĺžku stopovacej šnúry, je práca psa na stope ukončená. Ak opustí pes stopu a je psovodom zadržovaný, je psovod vyzvaný rozhodcom, aby psa nasledoval. Ak nie je táto výzva uposlúchnutá, je rozhodcom práca psa na stope ukončená.

Ak sa počas maximálneho času na vypracovanie (stupeň 1 a 2 = 15 minút po nasadení na nášľap, stupeň 3 = 20 minút po nasadení na nášľap) nedosiahne koniec stopy, rozhodca ukončí prácu na stope. Hodnotená je práca predvedená do ukončenia.

Striedavé zdvíhanie a označovanie predmetov na jednej stope je chybné. Platia len predmety, ktoré zodpovedajú ohlásenému spôsobu označovania.

Zdvihnutie, alebo falošné označenie predmetov, majú za následok bodovú zrážku až do 4 bodov, ak sa

uskutoční opätovné nasadenie psa na stopu. Ak sa uskutoční opätovné nasadenie na stopu zvukovým povelom na konci vodítka je povinná zrážka 2 body. Za nenájdene predmety sa body neudeľujú. Oddiel A sa vyhodnotí max. známku uspokojivú. Tu je potrebné hlavne zohľadniť, že psovod na žiadnom predmete nemôže ukázať cvik „Opätovné nasadenie po predmete na stopu“.

Ak pes počas práce na stope podľahne loveckému inštinktu pre výskyt diviny, môže sa psovod pokúsiť zvukovým povelom „ľahni“ psa dostať pod kontrolu. Na pokyn rozhodcu sa pokračuje s prácou na stope. Ak sa to nepodarí, tak sa cvičenie ukončí (Hodnotenie: Diskvalifikácia pre neposlušnosť).

Ukončenie/diskvalifikácia

Správanie	Následok
Pes je 3x neúspešne nasadený v priestore nášľapu	Ukončenie
- všetky stupne: pes opustí stopu o viac ako jednu dĺžku vodítka alebo psovod neuposlúchne príkaz rozhodcu na nasledovanie - pes nedosiahne v predpísanom čase koniec stopy Stupeň 1: 15 minút po nasadení	Ukončenie doposiaľ získaný výkon sa ohodnotí.
- pes zdvihne predmet a viac ho nechce odovzdať - pes nasleduje divinu a nedá sa viac nasadiť	DISKVALIFIKÁCIA pre neposlušnosť.

Tvary stôp

V ďalšom príklade tvaru stôp môžu byť tieto položené aj zrkadlovo.

IPO 1 a IPO 2

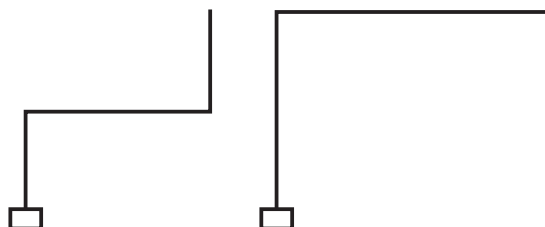

IPO-1 oddiel „B“ Poslušnosť

Cvik 1 : Ovládateľnosť bez vodítka	20 bodov
Cvik 2 : Odloženie v sede za pochodu pochodu	10 bodov
Cvik 3 : Odloženie v ľahu za pochodu s privolaním	10 bodov
Cvik 4 : Aport voľný	10 bodov
Cvik 5 : Aport cez prekážku	15 bodov
Cvik 6 : Aport šplhom	15 bodov
Cvik 7 : Vyslanie vpred s odložením	10 bodov
Cvik 8 : Odloženie dlhodobé	10 bodov
Spolu	100 bodov

Všeobecné ustanovenia:

V stupni IPO1 príde psovod s pripútaným psom a hlási sa v základnom postoji rozhodcovi. Potom sa pes odopne.

Práve v ovládateľnosti je potrebné dbať na to, aby neboli predvádzaní psi, ktorí nemajú sebadôveru a na ktorých už na pohľad vidieť, že nemajú radosť z práce. Počas všetkých cvikov je požadovaná radosťná práca v spojení s potrebnou koncentráciou na psovoda. V pridelených bodoch sa musí opäť prejaviť napriek všetkej radosťi z práce aj presné vykonanie cvičenia. Ak by psovod zabudol kompletne cvičenie, tak ho rozhodca obratom vyzve na vykonanie chýbajúceho cviku. Zrážka bodov sa nevykoná. Vynechanie čiastkových cvičení má vplyv na hodnotenie.

Najneskôr na začiatku poslušnosti má rozhodca prekontrolovať pomôcky predpísané skúšobným poriadkom. Pomôcky musí byť v zmysle skúšobného poriadku k dispozícii. Počas cviku „Ovládateľnosť bez vodidla“ a „Dlhodobé odloženie“ je potrebné použiť pištoľ kalibru 6 mm.

Rozhodca dáva pokyn k začatiu každého cviku. Všetky ostatné výkony ako obraty, zastavenie, zmena spôsobu chôdze, atď., sa vykonávajú bez pokynu rozhodcu. Zvukové povely sú uvedené v pokynoch. Sú to normálne vyslovované krátke povely. Môžu byť vyslovované v akomkoľvek jazyku, pre jednu a tú istú požadovanú činnosť musia byť rovnaké. Ak nevykoná pes cvik, alebo jeho časť ani na tretí zvukový povel, je potrebné tento cvik bez hodnotenia ukončiť. Miesto zvukového povelu pre privolanie môže byť použité meno psa. Použitie mena psa spolu s akýmkoľvek ďalším zvukovým povelom je hodnotené ako druhý zvukový povel.

Začiatok cvičenia:

Pokyn na začiatok cvičenia dáva rozhodca.

Základné postavenie:

Základné postavenie je potrebné zaujať v čase, keď druhý psovod vedie svojho psa k miestu odloženia a zaujal základný postoj pre cvik dlhodobé odloženie. Od chvíle zaujatia základného postoja oboch psov sa začína hodnotenie pre oboch psov.

Každý cvik sa začína a končí základným postojom. V základnom postavení je psovod v športovom postoji. Rozkročený postoj pri všetkých cvikoch nie je povolený. V základnom postoji, ktorý je v pohybe dopredu len raz povolený, je pes tesne, priamo, pokojne a pozorne pri ľavej nohe psovoda tak, že jeho rameno je v úrovni kolena psovoda.

Zaujatie základného postoja na začiatku je povolené len jedenkrát. Krátka pochvala po každom ukončenom cviku je povolená, ale len v základnom postoji. Potom môže psovod zaujať novú základnú polohu. V každom prípade musí byť medzi pochvalou a novým začiatkom dodržaný zreteľný časový odstup (cca 3 sekundy).

Zo základného postoja nasleduje zahájenie cviku. Psovod ho musí predviesť počas 10 max. 15 krokov, než dá zvukový pokyn na vykonanie cviku. Medzi časťami cvičenia predsadnutie a prisadnutie ako aj pri pristúpení ku sediacemu, stojacemu, alebo odloženému psovi je potrebné pred vydaním ďalšieho zvukového povelu vložiť zreteľné prestávky (cca 3 sekundy).

Psovod môže k svojmu psovi pristupovať spredu alebo zozadu.

Chyby v základnom postoji a v zahájení cviku musia mať vplyv na hodnotenie jednotlivých cvikov.

Ovládateľnosť psa bez vodidla musí byť preukázaná i pri prechodoch k iným cvikom. Pri odchode psovoda pre činku ide pes s ním. Naskakovanie psa na psovoda a hranie sa so psom nie je dovolené.

Obraty vykonáva psovod vľavo. Pri týchto cvikoch sa môže pes k nohe psovoda zaradovať obchádzaním alebo spredu, vždy však rovnakým spôsobom v priebehu celej skúšky.

Po predsadnutí môže pes zaujať základný postoj pri nohe psovoda jeho obchádzaním alebo spredu.

Prekážka má výšku 100 cm a šírku 150 cm. Šikmá stena pozostáva z dvoch v hornej časti spojených stien 150 cm širokých a 191 cm vysokých. V dolnej časti sú od seba obe steny vzdialené tak, aby celková výška prekážky bola 180 cm. Celá plocha šikmých stien musí byť potiahnutá nešmykľavým materiálom. Steny sú v hornej polovici opatrené tromi latkami 24/48 mm. Všetky psi na jednej akcii musia používať rovnaké prekážky.

Pri aportovacích cvikoch je dovolené použiť len drevené aportovacie činky. Aportovacie činky pripravené usporiadateľom musia byť použité všetkými účastníkmi. Pri všetkých aportovacích cvikoch nie je povolené vopred dávať psovi aportovaciú činku do papule.

Rozdelenie cvikov

2 - dielne cviky ako „Odloženie v sede za pochodu“, „Odloženie v ľahu za pochodu s privolaním“, „Odloženie v stoji za pochodu“, „Odloženie v stoji za poklusu“, môžu byť rozdelené, aby bolo možné diferencované posúdenie.

Rozdelenie sa uskutoční:

„Základné postavenie, chôdza, vykonanie“	5 bodov
„Ďalšie správanie až do ukončenia cvičenia“	5 bodov

Pri posudzovaní každého cviku je potrebné pozorne sledovať správanie psa od základného postoja až do ukončenia cviku.

Dodatočné zvukové povely

Ak pes ani po treťom zvukovom povelu nevykoná cvik, je potrebné cvik vyhodnotiť známku „Nedostatočne“ (= 0 bodov). Ak pes vykoná časť cvičenia po treťom zvukovom povelu, cvik sa ohodnotí max. v hornej hranici „nedostatočne“. Pri privolaní môže byť použité namiesto zvukového povelu „ku mne“ aj meno psa. Meno psa v spojení s použitím ďalších zvukových povelov sa ráta ako dvojnásobný zvukový povel.

Zrážka bodov:	1. dodatočný zv. povel:	uspokojivo pre časť cviku
	2. dodatočný zv. povel:	nedostatočne pre časť cviku

Príklady:	5 Bodové cviky:		
	1. dodatočný zv. povel:	uspokojivo z:	5 bod. := - 1,5 bodu
	2. dodatočný zv. povel:	nedostatočne z:	5 bod. := - 2,5 bodu

Medzi časťami cvičenia predsadnutie a ukončenie (k nohe), ako aj pri pristúpení ku sediacemu, stojaciemu alebo ležiacemu psovi je pred vydaním ďalšieho zvukového povelu potrebné dodržať prestávku o dĺžke cca 3 sekundy.

1. Ovládateľnosť bez vodítka

(20 bodov)

a) Jeden zvukový povel: „K nohe“

Zvukový povel k „nohe“ je povolený len pri vykročení a zmene rytmu chôdze.

b) Vykonanie: Psovod sa vydá so svojim pripútaným psom k rozhodcovi, zaujme základný postoj a podá hlásenie. Na pokyn rozhodcu sa vydá psovod s voľne idúcim psom do východzej polohy. Na ďalší pokyn začne psovod s vykonávaním cvičenia. Z priameho základného postoja musí pes psovoda na zvukový povel „k nohe“ pozorne a radostne nasledovať s ramenom stále na úrovni kolena na ľavej strane psovoda a pri zastavení si musí samostatne, rýchlo a priamo sadnúť. Na začiatku cviku ide psovod so svojim psom bez zastavenia 50 krokov priamym smerom, po obrate čelom vzad a ďalších 10-tich až 15-tich krokoch vykoná poklus a pomalú chôdzu (vždy najmenej 10 krokov). Prechod z poklusu do pomalej chôdze musí byť vykonávaný bez medzikrokov. Jednotlivé zmeny spôsobu chôdze sa musia od seba zreteľne odlišovať rýchlosťou vykonania. V normálnej chôdzi sa vykonáva najmenej po dvoch obratoch vpravo, jeden vľavo a dva čelom vzad. Taktiež po druhom spätnom obrate sa vykoná zastavenie.

Obrat vykoná psovod doľava 180 stupňov na mieste (potrebné je dodržať schému). Možné sú dve varianty:

- Pes ide otočením vpravo zozadu okolo psovoda.
- Pes vykoná obrat vľavo o 180 stupňov otočiac sa na mieste.

Počas jednej skúšky je možné použiť len jednu z oboch možností.

Zastavenie je potrebné vykonať aspoň raz z normálneho kroku v zmysle schémy po druhom obrate čelom vzad. Pes má stále zostať ramenom na úrovni kolena na ľavej strane psovoda; nesmie predbiehať alebo vybočovať. Čelom vzad má psovod vykonať doľava. Počas toho, keď psovod vykročí zo základného postoja, je v časovom odstupe 5-tich sekúnd dvakrát vystrelené (kaliber 6 mm) zo vzdialenosti najmenej 15 krokov od psa. Pes sa k výstrelom musí zachovať ľahostajne. Ak ukáže pes strach z výstrelom, nasleduje diskvalifikácia s odobratím všetkých doteraz získaných bodov. Na pokyn rozhodcu prechádza psovod so psom skupinou najmenej štyroch pohybujúcich sa osôb. Psovod so svojim psom obchádza jednu osobu sprava a jednu osobu zľava a najmenej jedenkrát sa v skupine zastaví. Je na rozhodcovi, či si nechá cvik zopakovať. Na pokyn rozhodcu opustí psovod so psom skupinu a zaujme so psom koncový základný postoj. Tento koncový

základný postoj je začiatkový základný postoj pre ďalší cvik.

c) Hodnotenie: Predbiehanie, vybočovanie, zaostávanie, pomalé alebo váhavé sadnutie, dodatočné zvukové povely, pomoc telom, nepozornosť vo všetkých druhoch chôdze a obratoch a aj stiesnenosť psa má za následok zrážku bodov.

2. Odloženie v sede za pochodu:

(10 bodov)

a) Po jednom zvukovom povel: „K nohe“, „Sadni“

b) Vykonanie: Z priameho základného postoja ide psovod so svojim voľne idúcim psom priamo. Zahájenie cviku má pes vykonať pozorne, radostne, rýchlo a koncentrovať sa na svojho psovoda. Pritom musí zostať priamo v polohe pri kolene psovoda. Po 10-tich až 15-tich krokoch si pes na zvukový povel „sadni“ rýchlo a v priamom smere sadne bez toho, aby psovod prerušil alebo menil spôsob chôdze, alebo sa obzeral. Po ďalších 15-tich krokoch sa psovod zastaví a ihneď sa otočí k svojmu pokojne a pozorne sediacemu psovi. Na pokyn rozhodcu ide psovod späť a postaví sa k psovi na jeho pravú stranu. Pritom môže psovod pristúpiť k psovi spredu alebo obídúc ho zozadu.

c) Hodnotenie: Chyby v začiatkovom základnom postavení, zahájenie cviku, pomalé sadanie, nepokojné a nepozorné sedenie, má za následok stratu bodov. Ak si pes namiesto sadnutia ľahne, alebo stojí, zrazí sa 5 bodov. Iné chybné správanie je treba zohľadniť pri hodnotení navyše.

3. Odloženie v ľahu za pochodu do s privolaním

(10 bodov)

a) Po zvukovom povel: „K nohe“, „Ľahni“, „Ku mne“, „K nohe“

b) Vykonanie: Z priameho základného postoja ide psovod so svojim voľne idúcim psom priamo. Pri zahájení cviku má pes sledovať svojho psovoda pozorne, radostne a koncentrovane. Pritom musí zostať priamo v polohe pri kolene psovoda. Po 10 - tich až 15 – tich krokoch na zvukový povel „ľahni“ má pes rýchlo a v priamom smere zaľahnúť bez toho, aby psovod prerušil alebo zmenil spôsob chôdze, alebo sa obzrel.

Po ďalších 30-tich krokoch v priamom smere sa psovod zastaví a ihneď sa otočí ku svojmu pokojne a pozorne ležiacemu psovi. Na pokyn rozhodcu zvukovým povelom „ku mne“ alebo menom psa si psovod privolá psa k sebe. Pes musí pribehnúť radostne, rýchlo, priamym smerom, tesne a priamo sa posadiť pred psovoda. Na zvukový povel „k nohe“ si pes musí sadnúť rýchlo, vľavo a priamo vedľa svojho psovoda s ramenom na úrovni kolena.

c) Hodnotenie: Chyby v zahájení cviku, pomalé zaľahnutie, nepokojné odloženie, pomalé prichádzanie, popripade váhanie pri príchode, zmena postoja psovoda, chyby pri predsadnutí a pri ukončení cviku sú hodnotené stratou bodov. Ak pes po zvukovom povel „ľahni“ sedí alebo stojí, odoberie sa 5 bodov.

4. Aport voľný

(10 bodov)

a) Po jednom zvukovom povel „Aport alebo Prines“, „Pust“, „K nohe“

b) Vykonanie: Zo základného postoja odhodí psovod ap. činku (o váhe 650 g) do vzdialenosti asi 10 m. Zvukový povel k prineseniu dáva až keď ap. činka pokojne leží. Zmena polohy psovoda nie je povolená. Voľný pes pokojne sedí vedľa psovoda a musí na zvukový povel „aport“ rýchlo a priamym smerom dobehnúť k ap. činke, ihneď ju uchopiť a psovodovi ju rýchlo a priamym smerom priniesť. Pes si sadá tesne a priamo pred psovoda a drží pokojne ap. činku v papuli tak dlho, pokiaľ mu ju psovod asi po 3 sekundách so zvukovým povelom „pust“ odoberie. Po odobratí drží psovod ap. činku vo vystretej pravej ruke smerom dolu. Na zvukový povel „k nohe“ si pes sadá rýchlo a priamo vľavo, s ramenom na úrovni kolena vedľa svojho psovoda. V priebehu celého cviku nesmie psovod opustiť miesto základného postoja.

c) Hodnotenie: Chyby v základnom postoji, pomalý beh psa pre ap. činku, chyby pri jej uchopení, pomalé prinesenie, pustenie ap. činky, hranie sa s ap. činkou a jej prehryzovanie, zmena postoja psovoda, chyby pri predsadnutí a pri ukončení cviku sú hodnotené stratou bodov. Ak psovod opustí miesto ZP skôr ako sa skončilo cvičenie, ohodnotí sa cvik ako nedostatočný. Ak pes neprinesie činku, je cvičenie ohodnotené 0 bodmi.

5. Aport skokom cez prekážku (100 cm)**(15 bodov)**

- a) Po jednom zvukovom povel: „Hop alebo Vpred“, „Aport alebo Prines“, „Pust“, „K nohe“.
- b) Vykonanie: Psovod zaujme so psom základný postoj najmenej 5 krokov pred prekážkou. Zo základného postoja odhodí psovod ap. činku (o váhe 650g) cez 100 cm vysokú prekážku. Zvukový povel k preskoku sa môže dať až keď ap. činka pokojne leží. Pes, ktorý pokojne a nepripútaný sedí vedľa psovoda, musí na zvukový povel „hop“ a „aport“ (zvukový povel „aport“ musí byť daný v priebehu skoku) skokom prekonať prekážku, rýchlo a priamym smerom dobehnúť k ap. činke, ihneď ju uchopiť, skokom prekonať prekážku späť a psovodovi ju rýchlo a priamym smerom priniesť. Pes si sadá tesne, priamo pred psovoda a drží pokojne ap. činku v papuli tak dlho, kým mu psovod asi po 3 sekundách so zvukovým povlom „pust“ ap. činku odoberie. Po odobratí drží psovod ap. činku vo vystretej pravej ruke smerom dole. Na zvukový povel „k nohe“ si pes sadá rýchlo a priamo vľavo, s ramenom na úrovni kolena vedľa svojho psovoda. V priebehu celého cviku nesmie psovod opustiť miesto ZP.
- c) Hodnotenie: Chyby v základnom postoji, pomalý, neistý skok a beh psa pre ap. činku, chyby pri jej uchopení, pomalé prinesenie, pustenie ap. činky, hranie sa s ap. činkou a jej prehryzovanie, zmena postoja psovoda, chyby pri predsadnutí a pri ukončení cviku sú hodnotené stratou bodov. Ak sa pes dotkne pri skoku prekážky, musí mu byť odobraté až do 1 bodu pri každom skoku, pri odraze o prekážku až do 2 bodov.

Tabuľka hodnotenia pre aport cez prekážku:

Skok tam	Prinesenie	Skok späť
5 bodov	5 bodov	5 bodov

Čiastočné hodnotenie cviku je možné len vtedy, keď z jeho troch častí (skok tam -prinesenie ap. činky – skok späť) je vykonaný najmenej jeden skok a časť cvičenia „Aport“.

Skoky a aport bez chyby: 15 bodov.

Skok tam alebo späť nevykonaný, ap. činka bez chyby prinesená: 10 bodov.

Skoky tam a späť vykonané bez chyby, ap. činka neprinesená: 0 bodov.

Ak je ap. činka po odhodení veľmi naboku alebo je ťažko viditeľná, môže psovod bez straty bodov po požiadaní rozhodcu, alebo na jeho pokyn odhodenie ap. činky zopakovať. Pes musí pritom zostať sedieť. Ak nasleduje psovoda za prekážku cvičenie sa ohodnotí 0 bodmi. Ak pes opustí základné postavenie, ale zostane pred prekážkou, nasleduje zrážka o jednu známku.

Pomoc psovoda bez zmeny ZP má za následok stratu bodov. Ak opustí psovod svoje miesto pred ukončením cviku, cvičenie sa ohodnotí ako nedostatočné. Ak pes pri skoku tam prevráti prekážku, cvik sa zopakuje, pričom prvý skok sa ohodnotí na „nedostatočne“ (- 4 body). Ak pes neodovzdá aportováciu činku ani po treťom zvukovom povel, psa treba diskvalifikovať, nakoľko sa v oddiele B nedá ďalej pokračovať.

6. Aport šplhom (šikmá stena 180 cm)**(15 bodov)**

- a) Po jednom zvukovom povel: „Hop“ alebo „Aport alebo Prines“, „Pust“, „K nohe“.
- b) Vykonanie: Psovod zaujme so psom základný postoj najmenej 5 krokov pred šikmou stenou. Zo základného postoja odhodí psovod ap. činku (o váhe 650 g) cez šikmú stenu. Pes, ktorý pokojne a nepripútaný sedí vedľa psovoda, musí na zvukový povel „hop“ alebo vpred a „aport“ (zvukový povel „aport alebo prines“ musí byť daný v priebehu prekonávania šikmej steny) prekonať šplhom šikmú stenu, rýchlo a priamym smerom dobehnúť k ap. činke, ihneď ju zobrať, s ap. činkou šplhom prekonať šikmú stenu späť a psovodovi ju rýchlo a priamym smerom priniesť. Pes si sadá priamo pred psovoda a drží ap. činku v papuli tak dlho, kým mu psovod asi po 3 sekundách so zvukovým povlom „pust“ ap. činku odoberie. Po odobratí drží psovod ap. činku v pravej ruke vystretej smerom nadol. Na zvukový povel „k nohe“ si pes sadá rýchlo a priamo vľavo s ramenom na úrovni kolena vedľa svojho psovoda. V priebehu celého cviku nesmie psovod opustiť miesto ZP.
- c) Hodnotenie: Chyby v základnom postoji, pomalý šplh a beh psa pre ap. činku, chyby pri jej uchopení, pomalý spätný šplh, pustenie ap. činky, hranie sa s ňou a jej prehryzovanie, zmena postoja psovoda, chyby pri pred sadnutí a pri ukončení cviku sú hodnotené stratou bodov.

Rozdelenie bodov pre aport šplhom:

Skok tam	Aport	Skok späť
5 bodov	5 bodov	5 bodov

Čiastočné hodnotenie cviku je možné len pokiaľ z jeho troch častí (šplh tam - prinesenie ap. činky - šplh späť) je vykonaný minimálne jeden skok a časť cvičenia „Aport“.

- Bez chyby vykonané šplhy a prinesenie ap. činky 15 b
- Šplh tam alebo späť nevykonaný, ap. činka bez chyby prinesená 10 b
- Šplhy tam a späť vykonané bez chyby, ap. činka neprinesená 0 b

Ak je ap. činka po odhodení veľmi na boku alebo pre psa ťažko viditeľná, môže psovod bez straty bodov po požiadaní rozhodcu alebo na priamy pokyn rozhodcu odhodenie ap. činky zopakovať. Pes musí pritom zostať sedieť.

Pomoc psovoda, aj keď neopustí miesto ZP je hodnotená stratou bodov. Pokiaľ psovod opustí miesto ZP pred ukončením cviku, je cvik hodnotený nedostatočne. Ak pes neodovzdá ap. činku ani po treťom zvukovom povelu, psa je treba diskvalifikovať, nakoľko sa v oddieli B nedá ďalej pokračovať.

7. Vysielanie vpred s odložením

(10 bodov)

a) Po jednom zvukovom povelu: „Vpred“, „Lahni“, „Sadni“.

b) Vykonanie: Zo základného postoja ide psovod s nepripútaným psom priamo v prikázanom smere. Po 10 až 15 krokoch dáva psovi zvukový povel „vpred“ so súčasným jediným pokynom rukou a sám zostane stáť. Po tomto povelu sa pes prikázaným smerom rýchlo a priamo vzdiali najmenej 30 krokov od psovoda v ukázanom smere.

Na pokyn rozhodcu dá psovod psovi zvukový povel „lahni“, na ktorý si musí pes ihneď ľahnúť. Psovod môže ponechať zdvihnutú ruku v smere prikázaného vyslania psa až do jeho ľahnutia. Na pokyn rozhodcu ide psovod k psovi a postaví sa k jeho pravej strane.

Po asi 3 sekundách, na pokyn rozhodcu, dáva psovod psovi zvukový povel „sadni“, na ktorý sa musí pes rýchlo a priamo posadiť do základného postoja.

c) Hodnotenie: Chyby v zahájení cviku, nasledovanie psa psovodom po jeho vyslaní, pomalý beh psa vpred, silné vybočenie zo smeru, krátka vzdialenosť, váhavé alebo predčasné ľahnutie psa, nepokojné ležanie, prípadné predčasné postavenie/sadnutie si psa pri príchode psovoda (zmena polohy) sú hodnotené stratovými bodmi. Ďalšia pomoc, pri vydaní povelu „Vpred“ alebo „Lahni“ sa taktiež zahrňa do hodnotenia. Po dosiahnutí potrebnej vzdialenosti prichádza zásadne pokyn od rozhodcu na odloženie psa. Ak sa nedá pes zastaviť, cvičenie sa hodnotí 0 bodmi.

- Dodatočný zvukový povel na ľahnutie - 1,5 bodu
- Druhý dodatočný zvukový povel na ľahnutie - 2,5 bodu
- Pes sa nechá zastaviť, ale neľahne si na druhý zvukový povel - 3,5 bodu
- Ak sa pes vzdiali alebo sa vráti ku psovodovi, celé cvičenie sa hodnotí 0 bodmi.

8. Odloženie dlhodobé

(10 bodov)

a) Po jednom zvukovom povelu „Lahni“, „Sadni“.

b) Vykonanie: Pred začatím cviku oddielu B druhého psa odloží psovod psa zvukovým povelom „lahni“ na miesto určené rozhodcom zo základného postoja. Nesmie pri ňom nechať vodítko ani akýkoľvek iný predmet. Psovod potom odchádza cvičebným priestorom bez obzretia, najmenej 30 krokov od psa a zostáva v jeho dohľade, obrátený chrbtom k nemu pokojne stáť. Po dobu vykonávania cvikov 1 až 6 druhým psom musí pes, bez ovplyvňovania psovodom, pokojne ležať. Na pokyn rozhodcu ide psovod k psovi a postaví sa na jeho pravú stranu. Po asi 3 sekundách, na pokyn rozhodcu, dáva psovod psovi zvukový povel „sadni“, na ktorý sa musí pes rýchlo a priamo posadiť do základného postoja.

c) Hodnotenie: Nepokojné chovanie sa psovoda, ako aj iná skrytá pomoc psovi, nepokojné ležanie, prípadné predčasné postavenie/sadnutie si psa pri príchode psovoda je hodnotené stratovými bodmi. Čiastočné hodnotenie cviku je možné, pokiaľ pes vstane alebo si sadne bez toho, aby opustil miesto odloženia. Ak

opustí pes miesto odloženia o viac ako 3 m pred ukončením cviku 3 druhého psa, je cvik hodnotený 0 bodmi. Ak opustí pes miesto odloženia po ukončení cviku 3, dostane čiastočné hodnotenie. Ak pri príchode psovoda ide pes k nemu, nasleduje zrážka až do 3 bodov.

IPO 1 ODDIEL „C“

Cvik 1: Vyhľadanie figuranta	5 bodov
Cvik 2: Vystavenie a vyštekávanie	10 bodov
Cvik 3: Pokus o útek figuranta	20 bodov
Cvik 4: Obrana psa pri strážení	35 bodov
Cvik 5: Útok na psa z pohybu	30 bodov
Celkom	100 bodov

Všeobecné ustanovenia:

Po dlhších stranách vhodného priestoru je rozostavených 6 úkrytov, 3 po každej strane (pozri nákres). Potrebné značky musia byť pre psovoda, rozhodcu a figuranta dobre viditeľné.

Figurant/odev figuranta

Figurant musí byť vybavený ochranným odevom, rukávom a palicou. Rukáv musí byť vybavený ochrannou vrstvou, na ktorej je našitá juta prírodnej farby. Ak je treba, aby mohol figurant psa neustále sledovať, nemusí stáť bezpodmienečne úplne bez pohnutia. Nesmie ale zaujať výhražný postoj ani robiť obranné pohyby. Ochranným rukávom si chráni svoje telo. Je nechané na psovodovi, akým spôsobom odoberie figurantovi palicu.

Vo všetkých stupňoch skúšok môže byť pracované len s jedným figurantom, od siedmich psov v jednom stupni skúšok je potrebné nasadiť dvoch figurantov. Pre všetkých psovodov vrámci skúšobného stupňa musí byť v činnosti ten istý figurant/ figuranti. Jedna výmena figuranta je prípustná, ak figurant sám je aktívnym psovodom na podujatí.

Hlásenie

Psovod sa prihlási rozhodcovi s pripútaným psom v základnom postoji.

Potom zaujme východiskový postoj na cvik „Vyhľadávanie figuranta“. Tam sa pes odpúta.

Zo základného postoja sa pes na pokyn rozhodcu vyšle na vyhľadávanie.

Poznámka:

Ak psovod nemôže seba a psa riadne prihlásiť, tzn. pes nie je pod kontrolou a uteká napr. do úkrytu pre vyštekávanie alebo z miesta, sú psovodovi povolené 3 zvukové povely na privolanie psa.

Ak pes ani po 3 zvukovom povelu nepríde, je oddiel „C“ ukončený so zdôvodnením

„Diskvalifikácia pre neposlušnosť“.

Psi, ktorí nie sú ovladateľný psovodom, ktorí pri cvikoch obrany nechcú pustiť alebo len na intenzívny nátlak psovoda, ktorí zahryznú do iných častí tela, ako na určenom ochrannom rukáve musia byť diskvalifikovaní. Hodnotenie „TSB“ sa neuskutoční.

Značky

V skúšobnom poriadku predpísané značky musia byť dobre viditeľné pre psovoda, rozhodcu aj figuranta.

Tieto značky sú:

- stanovisko psovoda na odvolávanie od vyštekávacieho úkrytu
- stanovisko figuranta pre útek a koncový bod úteku
- poloha odloženia psa pre útek
- značka pre psovoda pre cvik „Útok na psa z pohybu“

Pre psov, ktorí pri obrane zlyhajú, alebo sa nechajú odohnať, je potrebné oddiel „C“ ukončiť. Neuskutočňuje sa hodnotenie. Potrebné je vykonať hodnotenie „TSB“.

Zvukový povel „Pust“ je pri všetkých cvikoch obrany povolený len jeden raz. Hodnotenie pre „Pust“ pozri dole uvedenú tabuľku.

Váhavé pustenie	Prvý dodat. zv. povel s okamžitým pustením	prvý dodat. zv. povel s váhavým pustením	druhý dodat. povel s okamžitým pustením	druhý dodat. povel s váhavým pustením	aj po druhom zv. povele nepustí príp. ďalšia pomoc
0,5 - 3,0	3,0	3,5 - 6,0	6,0	6,5 - 9,0	Diskvalifikácia

1. Vyhľadanie figuranta

(5 bodov)

a) Po jednom zvukovom povel: „Revír“, „Ku mne“ (zvukový povel „Ku mne“ môže byť spojený s menom psa).

b) Vykonanie: Figurant je ukrytý v poslednom úkryte tak, aby nebol pre psa viditeľný. Psovod so psom sa postaví na stanovisko medzi štvrtým a piatym úkrytom, aby mohol psa vyslať do dvoch strán a tam odopne psa. Vykonávanie oddielu C začína na pokyn rozhodcu. Na krátky zvukový povel „revír“ a posunkový povel pravou alebo ľavou rukou, ktorý môže byť opakovaný, musí pes vybehnúť od psovoda rýchlo a cieľavedome k piatemu úkrytu a ten tesne a pozorne obehnúť. Akonáhle pes úkryt obehne, zavolá ho psovod zvukovým povelenom „ku mne“ k sebe a za pohybu ho vysielá ďalším zvukovým povelenom „revír“ k úkrytu, kde je ukrytý figurant. Psovod sa po dobu vyhľadávania pohybuje normálnym krokom po pomyslenej stredovej osi prehládavaného priestoru, ktorú nesmie počas vyhľadávania opustiť. Pes musí byť vždy pred psovodom. Akonáhle príde pes k úkrytu figuranta, musí psovod zostať stáť, ďalšie zvukové a posunkové povely nie sú povolené.

c) Hodnotenie: Nedostatky v ovládateľnosti, ako aj málo tesné a cieľavedomé obiehanie úkrytov sú hodnotené stratovými bodmi.

Chybné je medzi inými:

- nezaujatie pokojného a pozorného základného postoja na začiatku cviku
- dodatočné zvukové a posunkové povely
- nedodržania pomyslenej stredovej čiary
- nedodržanie normálnej chôdze
- veľkoplošné vyhľadanie
- samostatné vyhľadanie bez reakcie na zvukový povel psovoda
- úkryty nie sú obehnuté alebo sú obehnuté nepozorne
- nedostatky vo vedení a ovládaní psa

Ak pes nenájde figuranta ani po treťom neúspešnom nasadení na poslednom úkryte (úkryt vyštekania), je potrebné obranu ukončiť. Ak psovod odvolá v priebehu cviku psa „k nohe“ je oddiel C ukončený („ukončenie“ bez zápisu bodov, doteraz získané body ostávajú). TSB hodnotenie sa nevykoná.

2. Vystavenie a vyštekanie

(10 bodov)

a) Jeden zvukový povel: „Ku mne“, „K nohe“ Zvukový povel „Ku mne“ a „K nohe“ musí byť daný ako jeden povel.

b) Vykonanie: Pes musí figuranta pozorne vystaviť a vytrvalo vyštekávať. Nesmie na figuranta skákať, dotýkať sa ho, ani ho hrýzť. Na pokyn rozhodcu po cca 20-tich sekundách vyštekania ide psovod do vzdialenosti 5-tich krokov od úkrytu za štekajúceho psa. Na ďalší pokyn rozhodcu odvolá psa jedným povelenom – „ku mne k nohe“ a postaví sa s ním do základného postoja. Alternatívne je psovodovi povolené, aby svojho psa zvukovým povelenom „k nohe“ na voľno z úkrytu vyzdvihol a doviedol k značke pre odvolanie. Obe varianty sú hodnotené rovnako.

Na pokyn rozhodcu vyzve psovod figuranta, aby vystúpil z úkrytu a postavil sa na svoju značku pre útek. Pes

má pritom sedieť pokojne (napr. bez štekania), priamo a pozorne v základnej polohe.

c) Hodnotenie: Nedostatky v nepretržitom a vyzývavom vyštekávaní a pozornom vystavovaní bez ovplyvňovania rozhodcom alebo prichádzajúcim psovodom až do vydania zvukového povelu sú hodnotené stratovými bodmi. Za neprerušované štekание je zadaných 5 bodov. Pokiaľ pes šteká slabo, sú zrazené 2 body. Ak zostane pes, ktorý nešteká, pozorne a aktívne strážiť figuranta, je zrazených 5 bodov. Pri obťažovaní figuranta napr. strkanie, vyskakovanie atď. sa musí zraziť až do 2 bodov, pri silnom záhryze až do 9 bodov.

Ak pes zahryzne v úkryte a nepustí sám, dostane psovod pokyn pristúpiť k úkrytu na 5 krokovú značku. Povolené je psa odvolať jedným zvukovým povelenom „ku mne -k nohe“, ktorý musí byť daný ako jeden povel, (nie zvukový povel „pust“). Ak pes nepríde tak sú psovod a pes diskvalifikovaní. Ak pes príde, tak je cvičenie ohodnotené ako nedostatočné (-9 bodov).

Pri úmyselnom záhryze do iných častí tela (nie narážanie) je pes diskvalifikovaný. Ak pes opustí figuranta predtým, ako prišiel pokyn od rozhodcu psovodovi na opustenie stredovej čiary, môže byť pes ešte raz poslaný psovodom k figurantovi.

Ak teraz zostane pes pri figurantovi, môže sa pokračovať v oddiely C. Vystavenie a vyštekание sa však ohodnotí ako nedostatočné (- 9 bodov). Ak sa pes už nedá nasadiť, alebo opäť opustí figuranta, tak sa oddiel C ukončí. Ak pri príchode psovoda k úkrytu pes príde naproti svojmu psovodovi alebo príde k nemu pred odvolaním, vykoná sa čiastkové hodnotenie nedostatočný.

Zrážky pri „Vyštekání“:

Za vytrvalé vyštekание sa udeľuje 5 bodov. Za slabé (nedôrazné, neenergické) a nevytrvalé vyštekание je zrážka až do 2 bodov. Ak pes ukáže pozorné vystavenie bez vyštekания, je povinná zrážka 5 bodov za vyštekание.

3. Pokus o útek figuranta

(20 bodov)

a) Po jednom zvukovom povelu: „K nohe“, „Lahni“, „Drž“, a „Pust“.

b) Vykonanie: Na pokyn rozhodcu vyzve psovod figuranta k opusteniu úkrytu. Figurant sa vyberie normálnou chôdzou na označený východiskový bod pre pokus o útek. Na pokyn rozhodcu potom odíde psovod s voľne idúcim psom na určené označené miesto pre odloženie pre pokus o útek. Pes sa má počas presunu prejavovať radostne a koncentrovane, pozorne a cvik vykonať na úrovni kolena psovoda priamo a rýchlo. Pred zvukovým povelenom „lahni“ má pes sedieť v priamom, pokojnom a pozornom základnom postoji. Na zvukový povel „lahni“ má priamo a rýchlo vykonať a v polohe odloženia má sa k figurantovi správať pokojne, isto a pozorne.

Vzdialenosť medzi figurantom a psom je 5 krokov. Psovod zanechá ležiaceho psa strážiť figuranta a odchádza do úkrytu. Stále má zrakový kontakt so psom, figurantom a rozhodcom.

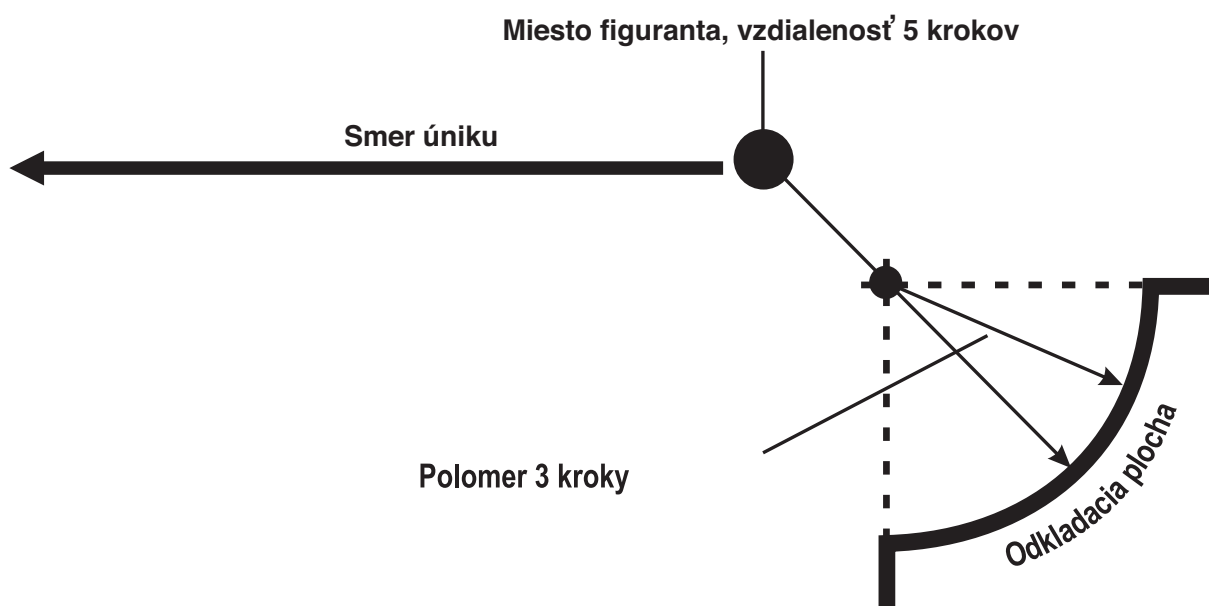

Na pokyn rozhodcu sa figurant pokúsi o útek. Na jednoznačný zvukový povel psovoda „drž“ odštartuje pes k zabráneniu úteku figuranta.

Pes musí samostatne, bez váhania, energickým a silným záhryzom úteku zabrániť. Pritom môže zahryznúť len do ochranného rukávu figuranta. Na pokyn rozhodcu zostáva figurant pokojne stáť. Po zastavení sa figuranta ho musí pes po krátkej prechodovej fáze pustiť. Psovod môže dať zvukový povel „pust“ po primeranom čase samostatne.

Ak pes po prvom povolenom zvukovom znamení nepustí, tak psovod dostane od rozhodcu pokyn vydať ešte maximálne dva dodatočné zvukové povely „pust“. Ak pes nepustí ani po treťom zvukovom povelu (jeden povolený a dva dodatočné), nasleduje diskvalifikácia. Počas zvukového povelu „pust“ musí psovod pokojne stáť, bez toho, aby vplýval na psa. Po pustení musí pes zostať tesne pri figurantovi a pozorne ho strážiť.

c) Hodnotenie: Nedostatky v plnení dôležitých požiadaviek cviku ako: (vysoká dominantnosť, rýchla a energická reakcia a nasledovanie zo silným záhryzom a účinným zabránením úteku s pokojným držaním až do pustenía, pozorné stráženie tesne pri figurantovi) sú hodnotené zrážkovými bodmi.

Ak zostane pes ležať, alebo do vzdialenosti cca 20-tich krokov úteku figuranta zadržaním a záhryzom nezabráni, je posudzovanie oddielu C ukončené.

Ak sa nasadenie psa uskutoční bez zvukového povelu psovoda, tak sa hodnotenie zníži o jednu známku. Ak je pes pri strážení ľahko nepozorný alebo aj je jeho práca ľahko dotieravá, je hodnotenie cviku znížené o jednu známku. Ak stráži pes figuranta veľmi nepozorne alebo je jeho práca aj veľmi dotieravá, je hodnotenie cviku znížené o dve známky. Ak nestráži pes figuranta, aj keď u neho zostáva, je hodnotenie znížené o tri známky. Ak pes figuranta opustí, alebo ak dostane od psovoda zvukový povel aby pri figurantovi zostal, je hodnotenie oddielu C ukončené.

4.Obrana psa pri strážení

(35 bodov)

a) Po jednom zvukovom povelu „pust“, „k nohe“ alebo „sadni“

b) Vykonanie: Po strážení figuranta psom, ktoré trvá asi 5 sekúnd, na pokyn rozhodcu podnikne figurant útok na psa. Bez ovplyvňovania psovodom sa musí pes energickým a silným záhryzom ubrániť. Pes sa pritom môže zahryznúť len do ochranného rukávu figuranta. Figurant musí psa zaťažovať hrozbou úderov. Pri zaťažení je potrebné dbať na jeho aktivitu a stabilitu. Vykonajú sa dva útoky palicou. Pes smie pritom útočiť len na ochranný rukáv figuranta. Zaťaženie psa smie vykonať len na ramená a do oblasti stehien. Pes sa vo fáze zaťaženia musí správať neohrozene a počas celého cvičenia obrany ukazovať energické a plné držanie. Na pokyn rozhodcu zostane figurant pokojne stáť. Po zastavení figuranta musí pes po krátkej prechodovej fáze pustiť. Pre pustenie môže dať psovod v príslušnom časovom odstupe samostatne jeden zvukový povel „pust“.

Ak pes po prvom povolenom zvukovom znamení nepustí, dostane psovod od rozhodcu pokyn vydať ešte max. dva dodatočné zvukové povely „pust“.

Ak pes nepustí ani po treťom zvukovom povelu (jeden povolený a dva dodatočné), nasleduje diskvalifikácia. Počas zvukového povelu „pust“ musí psovod pokojne stáť, bez toho, aby vplýval na psa. Po pustení musí pes ostať tesne pri figurantovi a pozorne ho strážiť.

Na pokyn rozhodcu ide psovod normálnym krokom, priamou cestou k svojmu psovi a povelom „k nohe“ alebo „sadni“ ho dá do základného postoja. Palica sa figurantovi neodoberie.

c) Hodnotenie: Nedostatky v plnení dôležitých požiadaviek cviku sú hodnotené zrážkovými bodmi. Sú to najmä požiadavky ako: (rýchle a presvedčivé zadržanie, plný a pokojný záhryz až do pustenía, pozorné stráženie tesne pri figurantovi). Ak pes nevydrží záťaž figurantom, odpadne z ochranného rukáva a nechá sa odohnať, tak sa oddiel „C“ ukončí.

Ak je pes pri strážení ľahko nepozorný alebo je aj ľahko dotieravý, je hodnotenie cviku znížené o jednu známku. Ak pes stráži figuranta veľmi nepozorne alebo je jeho práca veľmi neistá, je hodnotenie cviku znížené o dve známky.

Ak nestráži pes figuranta, aj keď u neho zostáva, je hodnotenie znížené o tri známky.

Ak ide pes naproti prichádzajúcemu psovodovi, je cvik hodnotený nedostatočne. Ak pes figuranta opustí pred pokynom rozhodcu k príchodu psovoda, alebo ak dostane od psovoda zvukový povel aby pri figurantovi zostal, je hodnotenie oddielu C ukončené.

5.Útok na psa z pohybu:**(30 bodov)**

a) Po jednom zvukovom povelu: „Sadni“, „Drž“, „Pust“, „k nohe alebo sadni“, „K nohe“.

b) Vykonanie: Psovod sa postaví so psom na označené miesto v úrovni prvého úkrytu na pomyselné stredovej osi priestoru. Počas voľnej chôdze sa má pes pri psovodovi správať pozorne, radostne a koncentrovane. Pritom ide priamo pri nohe psovoda. V úrovni prvého úkrytu zostane psovod stáť a otočí sa. So zvukovým povelom „sadni“ sa uvedie pes do základného postavenia. Priamo, pokojne a pozorne voči figurantovi sediaci pes v základnom postoji môže byť držaný za obojok, nesmie však byť pritom ovplyvňovaný psovodom. Na pokyn rozhodcu vystúpi figurant vybavený palicou z úkrytu a beží k stredovej osi priestoru. Na úrovni stredovej osi sa otočí figurant smerom k psovodovi a psovi a zaútočí čelne na psovoda a jeho psa vydávajúc výhražné zvuky a hrozivé pohyby. Akonáhle sa priblíži k psovodovi a psovi na vzdialenosť 30 – 40 krokov, psovod psa na pokyn rozhodcu vysielá k obrane zvukovým povelom „drž“. Pes musí útoku bez váhania energickým a silným záhryzom zabrániť. Záhryz musí byť vedený len do ochranného rukávu figuranta. Psovod nesmie opustiť stanovisko. Vo fáze zaťaženia sa musí pes zachovať neohrozene a počas celej fázy obrany má ukázať plný, energický a hlavne trvalý záhryz. Na pokyn rozhodcu sa figurant zastaví. Po zastavení figuranta musí pes po krátkej prechodovej fáze pustiť. Psovod môže dať zvukový povel „pust“ samostatne po primeranom čase.

Ak pes po prvom povolenom zvukovom znamení nepustí, dostane psovod od rozhodcu pokyn vydať ešte max. dva dodatočné zvukové povelu „pust“.

Ak pes nepustí ani po treťom zvukovom povelu (jeden povolený a dva dodatočné), nasleduje diskvalifikácia. Počas zvukového povelu „pust“ musí psovod pokojne stáť, bez toho, aby vplýval na psa. Po pustení musí pes ostať tesne stáť pri figurantovi a pozorne ho strážiť.

Na pokyn rozhodcu ide psovod normálnym krokom, priamou cestou ku svojmu psovi a povelom „k nohe“ alebo „sadni“ ho dá do základného postoja. Palica sa figurantovi odoberie.

Nasleduje bočný doprovod figuranta k rozhodcovi na vzdialenosť asi 20-tich krokov. Jeden zvukový povel „k nohe“ je povolený. Pes ide po pravej strane figuranta, takže sa nachádza medzi figurantom a psovodom. Počas doprodu musí pes figuranta pozorne strážiť, nesmie na neho vyskakovať, ani ho napádať. Pred rozhodcom sa táto skupinka zastaví, pes si sadne, psovod odovzdá rozhodcovi palicu a ohlásí ukončenie oddielu C.

Po odhlásení ide psovod so svojim nepripútaným psom na pokyn rozhodcu na miesto vyhodnotenia, načo figurant na pokyn rozhodcu opustí miesto. Pred začatím hodnotenia a na pokyn rozhodcu je pes pripútaný.

c) Hodnotenie: Nedostatky v plnení dôležitých požiadaviek cviku sú hodnotené zrážkovými bodmi. Sú to najmä požiadavky: Rýchle a presvedčivé zadržanie, plný a pokojný záhryz až do pustenía, po pustení pozorné stráženie tesne pri figurantovi.

Ak je pes pri strážení ľahko nepozorný alebo je jeho práca aj ľahko dotieravá, je hodnotenie cviku znížené o jednu známku. Ak stráži pes figuranta veľmi nepozorne alebo je jeho práca veľmi dotieravá, je hodnotenie cviku znížené o dve známky. Ak nestráži pes figuranta, aj keď u neho zostáva, je hodnotenie znížené o tri známky. Ak pes ide oproti prichádzajúcemu psovodovi, je cvik hodnotený ako nedostatočný. Ak pes opustí figuranta pred pokynom rozhodcu k príchodu psovoda, alebo obdrží od psovoda zvukový povel, aby pri figurantovi zostal, je hodnotenie oddielu C ukončené.

IPO - 2

delí sa na:

Oddiel A	100 bodov
Oddiel B	100 bodov
Oddiel C	100 bodov
spolu	300 bodov

IPO 2 ODDIEL „A“ práca na stope:

Cudzia stopa, najmenej 400 krokov dlhá, 3 úseky, 2 lomy (cca 90°), 2 predmety, najmenej 30 min. stará, čas k vypracovaniu 15 min.

Sledovanie stopy	79 bodov
Predmety (11 + 10)	21 bodov
Celkom	100 bodov.

Ak pes nenašiel žiadne predmety, môže by hodnotený maximálne ako „uspokojivý“.

Všeobecné ustanovenia:

Rozhodca, alebo osoba zodpovedná za úsek stôp, určí tvar stopy vzhľadom k priestoru, ktorý je k našľapaniu stôp určený. Stopy musia byť položené rôzne. Nesmie sa stať, že napr. pri každej stope by boli jednotlivé lomy a predmety položené v rovnakých vzdialenostiach od seba. Začiatok (nášľap) stopy musí byť dobre označený štítkom, ktorý je v bezprostrednej blízkosti vľavo, zastrčený do zeme. Poradie účastníkov sa vylosuje za prítomnosti rozhodcu po položení stopy.

Terén vhodný na položení stopy:

Do úvahy prichádzajú všetky prírodné terény ako napr. lúka, pole a les. Pokiaľ je to možné, je potrebné zamedziť šľapaniu viditeľných stôp. Pri všetkých stupňoch skúšok je možné prispôbiť stopu danému terénu – môže sa použiť aj striedavý povrch.

Šľapanie stopy

Rozhodcovi, prípadne zodpovednému za stopu prináleží:

- zadelenie priebehu stopy
- poučenie šľapačov
- dozorovať šľapanie stôp

Priebeh stopy je potrebné prispôbiť danému terénu.

Pri šľapaní stopy je potrebné dbať na to aby, boli položené prirodzenou chôdzou. Pomocné zastavenia šľapača neprirodzenou schôdzou v oblasti rovných úsekov, lomov a predmetov v celom rozsahu stopy, nie sú prípustné.

Hlavne šľapači (od stupňa 2) musia mať skúsenosti so šľapaním stôp.

Šľapač stopy ukáže predmety pred našľapaním stopy rozhodcovi, alebo osobe zodpovednej za úsek stôp. Šľapač stopy sa zdrží krátko na nášľape a potom ide normálnym krokom v určenom smere. Rovnako lomy sú šľapané normálnym krokom.

Šúchanie alebo prerušenie spôsobu chôdze nie je povolené. Odstup medzi jednotlivými rovnými úsekmi musí byť najmenej 30 krokov. Lomy (cca 90 °) sú tvorené taktiež prirodzeným krokom, pričom je potrebné dbať na to aby pes mal možnosť priebežne stopovať do ďalšieho rovného úseku. Prerušenie stopy sa nesmie uskutočniť (pozri náčrt).

Počas šľapania stopy sa musí pes nachádzať mimo dohľad.

Ukladanie predmetov

Prvý predmet je položený najmenej po 100 krokoch na 1. alebo 2. úsek, druhý predmet na koniec stopy. Predmety musia byť položené na stopu za chôdze. Po položení posledného predmetu ide šľapač ďalej ešte niekoľko krokov v priamom smere.

Predmety pre stopovanie

Použitie môžu byť len predmety dobre nasiaknuté pachom šľapača (najmenej 30 min).

V priebehu jednej stopy musia byť položené rozdielne predmety (napr. : koža, textil, drevo). Predmety musia byť najviac 10 cm dlhé, 2-3 cm široké a 0,5 – 1 cm hrubé a nesmú sa svojou farbou podstatne líšiť od okolitého terénu.

Pri súťažiach IPO 2, IPO 3 a FH musia mať všetky predmety číslo, ktoré je totožné s číslom štítku označujúcim začiatok stopy.

Rozhodca, šľapač a sprevádzajúce osoby sa nesmú v priebehu práce psa zdržovať v priestore, v ktorom má dvojica (psovod a pes) právo stopu vypracovávať.

Zvukové povely

Zvukový povel „hľadať alebo stopa“ je povolené dať na začiatku stopy a pri opätovnom nasadení po prvom predmete alebo „chybnom označení“.

Vypracovanie a posúdenie práce na stope

a) Vykonanie: Psovod si pripraví psa pre prácu na stope. Pes môže hľadať buď voľne, alebo na 10 m dlhom vodítku. Stopovacie vodítko 10 m dlhé môže byť vedené cez chrbát psa, bočne, či medzi prednými alebo aj zadnými končatinami psa. Môže byť upevnené priamo na obojok psa, ktorý nie je nastavený na sťahovanie, alebo do miesta k tomu určenému na stopovacím postroji (povolené sú hrudné alebo bederné postroje bez prídavných remeňov).

Na výzvu sa hlási psovod so psom v základnom postoji rozhodcovi a oznámi mu, či pes predmety zdvíha alebo označuje. Pred stopou, v priebehu uvádzania a pri celkovej práci na stope je nutné sa zdržať akéhokoľvek nátlaku na psa.

Stopovacie vodítko musí byť minimálne 10 metrov dlhé. Kontrola vodítka, obojka a stopovacieho postroja rozhodcom sa môže uskutočniť pred začiatkom skúšky. Samonavíjacie vodítko nie sú povolené.

Uvedenie na stopu

Na pokyn rozhodcu je pes pomaly a pokojne odvedený na začiatok stopy a je na stopu uvedený.

Krátky sed psa pred nášľapom (cca 2m) je povolený.

Uvedenie sa musí uskutočniť (aj po nájdení predmetov). Pri uvedení musí pes pracovať samostatne.

Na nášľape musí pes pach stopy usilovne, pokojne a nízkym nosom navetrať. Navetranie sa má uskutočniť bez pomoci psovoda (okrem zvukového povelu „Hľadať alebo stopa“).

Nasadenie nie je závislé na čase, rozhodca sa musí orientovať podľa správania psa na začiatku prvého úseku a podľa intenzity navetrania.

Po treťom neúspešnom pokuse o nasadenie v oblasti nášľapu je potrebné stopovanie ukončiť.

Pes musí s nízkym nosom, v rovnomernom tempe, intenzívne sledovať stopu. Psovod nasleduje svojho psa na konci stopovacieho vodítka s odstupom 10 m. Rovnako pri voľnom sledovaní zachováva odstup 10 m od psa. Ak drží psovod stopovacie vodítko v ruke, môže byť toto prevesené, ale nesmie podstatne skrátiť vzdialenosť medzi psovodom a psom. Dotyk so zemou nie je chybou.

Výkon pri vyhľadávaní

Pes musí so záujmom sledovať priebeh stopy, vytrvalo a podľa možnosti rovnomerným tempom (v závislosti na teréne, stupni obtiažnosti). Psovod nemusí bezpodmienečne kráčať po stope. Rýchle alebo pomalé stopovanie nie je kritériom pre hodnotenie, ak je stopa rovnomerne a presvedčivo vypracovaná.

Lomy

Lomy musí pes vypracovávať s istotou. Overovanie bez opustenia stopy nie je chybné. Krúženie na lome je chybou. Za lomom má pes ďalej pokračovať rovnakým tempom. V oblasti lomov sa má psovod podľa možnosti držať v predpísanej vzdialenosti.

Označenie alebo zdvihnutie predmetov

Akonáhle pes nájde predmet, musí ho bez ovplyvnenia psovodom ihneď zdvihnúť alebo presvedčivo označiť. Pri zdvíhaní môže s ním zostať stáť, sedieť alebo tiež s ním prísť ku psovodovi. Ten je potom povinný zostať stáť. Je chybné, keď pes so zdvihnutým predmetom ďalej na stope pokračuje, alebo si s ním ľahne. Označovať môže v ľahu, sediac alebo postojacky (tiež striedavo).

Ľahko šikmé ľahnutie k predmetu nie je chybou, bočný ľah pri predmete alebo silné otáčanie sa v smere ku psovodovi je chybné. Predmety, ktoré sú nájdené s veľkou pomocou psovoda, sú považované za nenájdene. To je napr. v tom prípade, keď pes niektorý predmet neoznačí a psovod pomocou vodítka alebo zvukových povelov mu bráni v ďalšom pokračovaní stopy.

Pokiaľ pes predmet označil, položí psovod stopovacie vodítko a ide k nemu. Zdvihnutím predmetu ukáže, že bol psom nájdený. Zdvihnutie a označenie predmetu súčasne je chybnou.

Každá činnosť s predmetom alebo zdvihnutie v ľahu je chybou. Ak pes nesie predmet, psovod mu nesmie ísť naproti.

Pri odoberaní, alebo zdvihnutí predmetu sa musí psovod postaviť vedľa svojho psa.

Pes má do opätovného nasadenia zostať pokojne v polohe označenia alebo zdvihnutia predmetu a psovodom je znovu nasadený povelom „hľadaj alebo stopa“.

Pochvala psa

Občasná pochvala (k tomu nepatrí povel „hľadaj alebo stopa“) je povolená len v IPO VO a IPO 1. Táto občasná pochvala v stupňoch IPO VO a IPO 1 nie je povolená na lomoch. Krátka pochvala pri predmetoch sa môže uskutočniť pred, alebo po ukázaní predmetu.

Odhlásenie

Po ukončení stopy sa nájdené predmety ukazujú rozhodcovi. Hranie sa alebo kímenie psa po označení posledného predmetu pred odhlásením a oznámením počtu bodov rozhodcom nie je dovolené. Odhlásenie psa sa má uskutočniť v základnom postoji.

Vyhodnotenie

Hodnotenie oddielu A sa začína uvedením predvádzaného psa na stopu.

Od psa sa očakáva presvedčivá, intenzívna a vytrvalá práca nosom.

Psovod musí dokázať správne interpretovať reakcie svojho psa, koncentrovať sa na prácu a udalosti v jeho okolí ho nesmú odpútať.

Rozhodca nesmie vidieť len psa alebo psovoda, ale musí zohľadniť terén, počasie, možné odpútania a faktor času. Hodnotenie musí postaviť na všetkých veličinách vplyvu:

správanie pri stopovaní (napr. tempo stopy na úsekoch, pred a po lome, pred a po predmetoch)

- presvedčivosť psa (napr. hektické uvedenie, ustráchané správanie, overovanie)
- nepovolená pomoc psovoda
- ťažkosti pri vypracovaní stopy:
 - stav terénu (porast, piesok, zmena terénu, hnoj)
 - veterné pomery
 - prebiehanie diviny
 - počasie (horúčava, chlad, dážď, sneh)
 - zmena počasia

Vyhodnotenie sa má vykonať zohľadnením týchto kritérií.

Potom, čo sa psovod so svojím pripraveným psom na stopovanie nahlásil k stope, musí sa rozhodca postaviť tak, prípadne sledovať prácu na stope spôsobom, aby mohol pozorovať dianie a vplyvy, prípadne zvukové povely alebo vplyv psovoda.

Odstup k pracujúcemu psovi je potrebné zvoliť tak, aby pes nebol obmedzovaný vo vyhľadávaní a psovod sa necítil byť obmedzovaný. Rozhodca musí sledovať celú prácu na stope.

Musí posúdiť, akou snahou, istotou, príp. neistotou, alebo povrchnosťou pristupuje pes ku svojej práci.

Rýchla alebo pomalá práca na stope nie je kritériom pri hodnotení, ak je stopa intenzívne, rovnomerne a

presvedčivo vypracovávaná a pes vykazuje kladný vzťah k jej vypracovaniu.

Overovanie bez opustenia stopy nie je chybou. Nedôsledná práca, čiastočné vylučovanie, krúženie na lomoch, stále povzbudzovanie, chybné dvíhanie, pomoc vodítkom alebo skrytá pomoc v oblasti priebehu stopy alebo pri predmetoch, chybné ohlásenie majú za následok zrážku (až do 4 bodov).

Veľmi nedôsledná práca, stopy s chýbajúcou intenzitou, divoké stopovanie, vylučovanie, chytanie myší a i. majú za následok stratu až do 8 bodov.

Ak sa vzdiali pes od stopy viac ako na dĺžku stopovaciego vodítka, je práca psa na stope ukončená. Ak opustí pes stopu a je psovodom zadržovaný, je psovod vyzvaný rozhodcom, aby psa nasledoval. Ak nie je táto výzva uposlúchnutá, je rozhodcom práca psa na stope ukončená.

Ak sa počas maximálneho času na vypracovanie (stupeň 1 a 2 = 15 minút po uvedení na nášľap, stupeň 3 = 20 minút po uvedení na nášľap) nedosiahne koniec stopy, rozhodca ukončí prácu na stope. Hodnotená je práca predvedená do ukončenia.

Striedavé zdvíhanie a označovanie predmetov na jednej stope je chybné. Platia len predmety, ktoré zodpovedajú ohlásenému spôsobu.

Zdvihnutie, alebo falošné označenie predmetov, majú za následok bodovú zrážku (až do 4 bodov, ak sa uskutoční opätovné nasadenie 2 body povinná zrážka, ak psovod z konca vodítka vykoná opätovné nasadenie).

Za nenájdene predmety sa nepridelia body. Za nenájdene predmety sa body neudeľujú, oddiel A sa vyhodnotí max. známku uspokojivú. Tu je potrebné hlavne zohľadniť, že psovod na žiadnom predmete nemôže ukázať cvik „Opätovné uvedenie po predmete“.

Ak pes počas práce na stope podľahne loveckému inštinktu pre výskyt diviny, môže sa psovod pokúsiť zvukovým povelením „ľahni“ psa dostať pod kontrolu. Na rozhodcu pokyn sa pokračuje s prácou na stope. Ak sa to nepodarí, tak sa cvičenie ukončí (Hodnotenie: Diskvalifikácia pre neposlušnosť).

Ukončenie/diskvalifikácia

Správanie	Následok
Pes je 3x neúspešne nasadený v priestore nášľapu	Ukončenie
<ul style="list-style-type: none"> - všetky stupne: pes opustí stopu o viac ako jednu dĺžku vodítka alebo psovod neuposlúchne príkaz rozhodcu na nasledovanie - pes nedosiahne v predpísanom čase koniec stopy Stupeň 2 = 15 minút po nasadení	Ukončenie doposiaľ získaný výkon sa ohodnotí.
<ul style="list-style-type: none"> - pes zdvihne predmet a viac ho nechce odovzdať - pes nasleduje divinu a nedá sa viac nasadiť 	DISKVALIFIKÁCIA pre neposlušnosť.

Tvary stôp

Ďalej ukázané príklady stôp môžu byť položené aj zrkadlovo.

IPO 1 a IPO 2

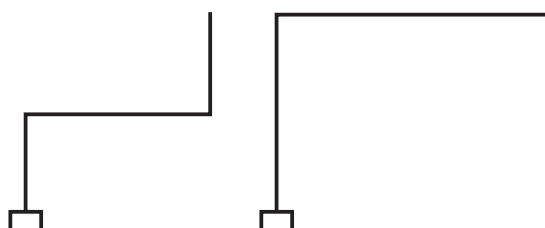

IPO-2 Oddiel “B” Poslušnosť

Cvik 1 : Ovládateľnosť bez vodítka	10 bodov
Cvik 2 : Odloženie v sede za pochodu	10 bodov
Cvik 3 : Odloženie v ľahu za pochodu s privolaním	10 bodov
Cvik 4 : Odloženie v stoji za pochodu	10 bodov
Cvik 5 : Aport voľný	10 bodov
Cvik 6 : Aport skokom	15 bodov
Cvik 7 : Aport šplhom	15 bodov
Cvik 8 : Vysielanie vpred s odložením	10 bodov
Cvik 9 : Odloženie dlhodobé	10 bodov
Celkom	100 bodov

Všeobecné ustanovenia

V stupni IPO-2 prichádza psovod s odpútaným psom a hlási sa v základnom postoji stojac oproti rozhodcovi.

Práve v poslušnosti je potrebné dbať, aby neboli predvedení psi, ktorí nemajú sebadôveru a na ktorých už na pohľad vidieť, že nemajú žiadnu radosť z práce. Počas všetkých cvikov je požadovaná radostná práca v spojení s potrebnou koncentráciou na psovoda. V pridelených bodoch sa musí opäť prejavíť napriek všetkej radosti z práce aj presné vykonanie cvičenia. Ak by psovod zabudol kompletný cvik, tak ho rozhodca obratom vyzve na vykonanie chýbajúceho cviku. Zrážka bodov sa nevykoná. Vynechanie čiastkových cvičení má vplyv na hodnotenie.

Najneskôr na začiatku poslušnosti má rozhodca prekontrolovať pomôcky predpísané skúšobným poriadkom. Pomôcky musia byť k dispozícii v zmysle skúšobného poriadku.

Počas cviku „Ovládateľnosť bez vodítka“ a „Odloženie dlhodobé“ je potrebné použiť pištoľ kalibru 6 mm. Rozhodca dáva pokyn k začatiu každého cviku. Všetky ostatné výkony ako obraty, zastavenie, zmena spôsobu chôdze, atď., sa vykonávajú bez pokynu rozhodcu. Zvukové povely sú zakotvené v pokynoch. Sú to normálne vyslovované krátke povely. Môžu byť vyslovované v akomkoľvek jazyku, pre jednu a tú istú požadovanú činnosť musia byť rovnaké. Ak nevykoná pes cvik, alebo jeho časť ani na tretí zvukový povel, je potrebné tento cvik bez hodnotenia ukončiť. Namiesto zvukového povelu pre privolanie môže byť použité meno psa. Použitie mena psa spolu so zvukovým povelom pre privolanie je hodnotené ako druhý zvukový povel.

Začiatok cvičenia

Pokyn na začiatok cvičenia dáva rozhodca.

Základné postavenie

Základné postavenie je potrebné zaujať, keď druhý psovod vedie svojho psa k miestu odloženia a zaujal základný postoj pre cvik dlhodobé odloženie. Od tejto chvíle zaujatia základného postoja sa začína hodnotenie oboch psov.

Každý cvik sa začína a končí základným postojom. V základnom postavení stojí psovod v športovom postoji. Rozkročený postoj pri všetkých cvikoch nie je povolený. Základný postoj je jedným krokom smerom dopredu povolený upraviť len jedenkrát, pes musí sedieť tesne, priamo, pokojne a pozorne pri ľavej nohe psovoda tak, že je jeho rameno na úrovni kolena psovoda. Zaujatie základného postoja na začiatku je povolené len jedenkrát. Krátka pochvala po každom ukončenom cviku je povolená, ale len v základnom postoji. Potom môže psovod zaujať novú základnú polohu. V každom prípade musí byť medzi pochvalou a novým začiatkom dodržaný zreteľný časový odstup (cca 3 sekundy).

Zo základného postoja sa uskutočňuje zahájenie cviku. Psovod ho musí predviesť počas 10 max. 15 krokov, než dá zvukový pokyn na vykonanie cviku. Medzi časťami cvičenia predsadnutie a ukončenie ako aj pri pristúpení ku sediacemu, stojacemu, odloženému psovi, je potrebné pred vydaním ďalšieho zvukového povelu vložiť zreteľné prestávky (cca 3 sekundy). Pri odobratí môže psovod k svojmu psovi pristupovať spredu alebo zozadu.

Chyby v základnom postoji a zahájení cviku musia mať vplyv na hodnotenie jednotlivých cvikov.

Ovládateľnosť psa bez vodítka musí byť preukázaná i pri prechodoch k iným cvikom. Aj keď ide psovod pre činku musí ísť pes s ním. Naskakovanie psa na psovoda a hranie sa so psom nie je dovolené.

Obraty čelom vzad vykonáva psovod vľavo. Pri týchto cvikoch sa môže pes k nohe psovoda dostávať obchádzaním alebo spredu, vždy však rovnakým spôsobom v priebehu celej skúšky.

Po predsadnutí môže pes zaujať základný postoj pri nohe psovoda jeho obchádzaním alebo spredu.

Prekážka má výšku 100 cm a šírku 150 cm. Šikmá stena pozostáva z dvoch v hornej časti spojených stien 150 cm širokých a 191 cm vysokých. V dolnej časti sú od seba obe steny vzdialené tak, aby celková výška prekážky bola 180 cm. Celá plocha šikmých stien musí byť potiahnutá nešmykl'avým materiálom. Steny sú v hornej polovici opatrené tromi latkami 24/48 mm. Všetky psi na jednej akcii musia preskočiť rovnaké prekážky.

Pri aportovacích cvikoch je dovolené použiť len drevené aportovacie činky, pričom musia byť dodržané predpísané hmotnosti (aport voľný – 1000 gramov, aport cez prekážku a šikmú stenu 650 gramov). Aportovacie činky pripravené usporiadateľom musia byť použité všetkými účastníkmi. Pri všetkých aportovacích cvikoch nie je povolené vopred dávať psovi aportovaciú činku do papule.

Ak pes, ktorý je vedený na odloženie, dosiahne toto miesto a tam zaujme základný postoj, musí psovod, ktorý začína s chôdzou bez vodítka, mať zaujaté základné postavenie.

Rozdelenie cvikov

2- dielne cviky ako „Odloženie v sede za pochodu“, „Odloženie v ľahu za pochodu s privolaním“, „Odloženie v stoji za pochodu“, môžu byť rozdelené, aby bolo možné získať diferencované posúdenie. Rozdelenie sa uskutoční:

- a) „základné postavenie, zahájenie cviku, vykonanie“ 5 bodov**
b) „ďalšie správanie až do ukončenia cvičenia“ 5 bodov

Pri posudzovaní každého cvičenia je potrebné pozorne sledovať správanie psa od základného postoja až do ukončenia cvičenia.

Dodatočné zvukové povely

Ak pes ani po treťom zvukovom povelu nevykoná cvik, tak je potrebné cvik vyhodnotiť známku „Nedostatočne“ (= 0 bodov). Ak pes vykoná časť cvičenia po treťom zvukovom povelu, tak sa cvik ohodnotí max. ako „vrch nedostatočnej“.

Pri privolaní môže byť použité namiesto zvukového povelu „ku mne“ aj meno psa. Meno psa v spojení s používanými zvukovými povelmi sa ráta ako dvojnásobný zvukový povel.

Zrážka bodov:

- | | |
|-------------------------|-------------------------------------|
| 1. Dodatočný zv. povel: | uspokojivý pre čiastočné cvičenie |
| 2. Dodatočný zv. povel: | nedostatočne pre čiastočné cvičenie |

Príklady: 5 Bodové cvičenia:

- | |
|---|
| 1. Dodatočný zv. povel: uspokojivý z:5 bod.: = - 1,5 bodu |
| 2. Dodatočný zv. povel: nedostatočne z:5 bod.: = - 2,5 bodu |

Medzi časťami cvičenia predsadnutie a ukončenie (k nohe), ako aj pri pristúpení ku sediacemu, stojaciemu alebo ležiacemu psovi je pred daním ďalšieho zvukového povelu potrebné dodržať prestávku o dĺžke cca 3 sekundy.

Ak pes, ktorý je vedený na odloženie, dosiahne toto miesto a tam zaujme základný postoj, musí psovod, ktorý začína s chôdzou bez vodítka, mať zaujaté základné postavenie.

1. Ovládateľnosť bez vodítka

(10 bodov)

a) Jeden zvukový povel: „k nohe“ Zvukový povel k nohe je povolený len pri nástupe a zmene rytmu chôdze.

b) Vykonanie: Psovod sa vyda so svojim nepripútaným psom k rozhodcovi, psa usadí a podá hlásenie. Zo základného postoja musí pes psovoda na zvukový povel „k nohe“ pozorne a radostne nasledovať s ramenom stále v úrovni kolena na ľavej strane psovoda a pri zastavení si musí samostatne, rýchlo a priamo sadnúť. Na začiatku cviku ide psovod so svojím psom bez zastavenia 50 krokov priamym smerom, po obrate čelom vzad

a ďalších 10-tich až 15-tich krokoch vykoná poklus a pomalú chôdzu (vždy najmenej 10 krokov) . Prechod z poklusu do pomalej chôdze musí byť vykonávaný bez medzikrokov. Jednotlivé zmeny spôsobu chôdze sa musia od seba zreteľne odlišovať rýchlosťou vykonania. V normálnej chôdzi sa vykonáva najmenej po dvoch obratoch vpravo, jednom vľavo a dvoch obratoch čelom vzad. Taktiež po druhom spätnom obrate sa vykoná zastavenie.

Obrat vykoná psovod dol'ava (o 180 stupňov na mieste).

Možné je použiť dva spôsoby:

- Pes ide otočením vpravo zo zadu okolo psovoda
- Pes ukáže obrat vľavo o 180 stupňov otočiac sa na mieste

Počas jednej skúšky je možné použiť len jednu z oboch možností.

Zastavenie je potrebné aspoň raz ukázať z normálneho kroku v zmysle schémy pre poslušnosť po druhom obrate čelom vzad.

Pes má ísť stále s ramenom na úrovni kolena po ľavej strane psovoda; nemá predbiehať, zaostávať alebo odbočovať. Obrat späť má psovod predviesť ako čelom vzad smerom dol'ava.

Počas toho, keď psovod ide v prvom úseku, je v časovom odstupe 5-tich sekúnd dvakrát vystrelené (kaliber 6 mm) zo vzdialenosti najmenej 15 krokov od psa. Pes sa k výstrelom musí zachovať ľahostajne. Ak ukáže pes strach z výstrelom, nasleduje diskvalifikácia s odobratím všetkých doteraz získaných bodov. Ku koncu cviku na pokyn rozhodcu prechádza psovod so psom skupinou najmenej štyroch pohybujúcich sa osôb. Psovod so svojím psom obchádza jednu osobu sprava a jednu osobu zľava a najmenej jeden krát sa v skupine zastaví. Je na rozhodcovi, či si nechá cvik opakovať. Na pokyn rozhodcu opustí psovod so psom skupinu a zaujme so psom koncový základný postoj Tento koncový základný postoj je začiatkový základný postoj pre ďalší cvik.

c) Hodnotenie: Predbiehanie, vybočovanie, zaostávanie, pomalé alebo váhavé sadanie, dodatočné zvukové povely, nepozornosť pri všetkých druhoch chôdze a obratoch alebo aj stiesnenosť psa má za následok príslušnú stratu bodov.

2. Odloženie v sede za pochodu

(10 bodov)

a) Po jednom zvukovom povelu: „K nohe“, „Sadni“

b) Vykonanie: Z priameho základného postoja ide psovod po povelu „k nohe“ so svojim voľne idúcim psom priamo. Pri vykročení sa má pes pozorne, radostne a rýchlo koncentrovať na svojho psovoda. Pritom musí zostať priamo v polohe pri kolene psovoda. Po 10-tich až 15-tich krokoch si pes na zvukový povel „sadni“ rýchlo a v priamom smere sadne bez toho, aby psovod prerušil alebo menil spôsob chôdze, alebo sa obzeral. Po ďalších 15-tich krokoch sa psovod zastaví a ihneď sa otočí k svojmu pokojne a pozorne sediacemu psovi. Na pokyn rozhodcu ide psovod späť a postaví sa k psovi na jeho pravú stranu. Pritom môže psovod pristúpiť k psovi spredu alebo obíduť ho zozadu.

c) Vyhodnotenie: Chyby v začiatkovom základnom postavení, v zahájení cviku, pomalé sadanie, nepokojné a nepozorné sedenie má za následok stratu bodov. Ak si pes namiesto sadnutia si ľahne alebo stojí, zrazí sa 5 bodov. Iné chybné správanie je treba zohľadniť navyše.

3. Odloženie v ľahu za pochodu s privolaním

(10 bodov)

a) Po zvukovom povelu: „K nohe“, „Ľahni“, „Ku mne“, „K nohe“

b) Vykonanie: Z priameho základného postoja ide psovod po povelu „k nohe“ so svojim voľne idúcim psom priamo. Po 10 - tich až 15 – tich krokoch pes na zvukový povel „ľahni „ rýchlo a v priamom smere zaľahne, bez toho, aby psovod prerušil, alebo zmenil spôsob chôdze, alebo sa obzrel a pokračuje v priamom smere ďalej. Po ďalších asi 30-tich krokoch v priamom smere sa psovod zastaví a ihneď sa otočí ku svojmu pozorne a pokojne ležiacemu psovi. Na pokyn rozhodcu, zvukovým povelom „ku mne“ alebo menom psa si psovod privolá psa k sebe. Pes má pribehnúť radostne, rýchlo, v priamom smere tesne a priamo si sadnúť pred psovoda. Na zvukový povel „k nohe“ si pes musí sadnúť rýchlo, vľavo a priamo vedľa svojho psovoda s ramenom na úrovni kolena.

c) Hodnotenie: Chyby v zahájení cviku, pomalé zaľahnutie, nepokojné a nepozorné ležanie, pomalé prichádzanie, popripade váhanie s príchodom, zmena postoja psovoda, chyby pri predsadnutí a pri ukončení cviku sú hodnotené stratou bodov. Ak pes po zvukovom povelu „ľahni“ sedí alebo stojí, odoberie

sa 5 bodov.

4. Odloženie v stoji za pochodu

(10 bodov)

a) Po jednom zvukovom povelu: „K nohe“, „Stoj“, „Sadni“.

b) Vykonanie: Psovod so psom po povelu „k nohe“ vykročí zo základného postoja v priamom smere. Po 10-tich až 15-tich krokoch musí pes na zvukový povel „stoj“ ihneď a v priamom smere zastať bez toho, aby psovod prerušil, či zmenil spôsob chôdze, alebo sa obzeral. Po ďalších 15-tich krokoch sa psovod zastaví a ihneď sa otočí ku svojmu pokojne a pozorne stojacemu psovi. Na pokyn rozhodcu ide psovod späť a postaví sa vedľa psa na jeho pravú stranu. Po cca 3 sekundách, na pokyn rozhodcu, zvukovým povelom psovoda „sadni“ si pes rýchlo a v priamom smere sadne.

c) Hodnotenie: Chyby v zahájení cviku, oneskorené zastavenie po zvukovom povelu, nepokojné státie, popochádzanie, nepokojné chovanie psa pri návrate psovoda, pomalé sadnutie pri ukončení má za následok zrážku bodov. Ak pes po zvukovom povelu „stoj“ sedí alebo leží, odoberie sa 5 bodov.

5. Aport voľný

(10 bodov)

a) Po jednom zvukovom povelu „Aport alebo Prines“, „Pust“, „K nohe“

b) Vykonanie: Zo základného postoja odhodí psovod ap. činku (o váhe 1000 g) do vzdialenosti asi 10 m. Zvukový povel k prineseniu dáva až keď ap. činka pokojne leží. Voľný pes pokojne sedí vedľa psovoda a musí na zvukový povel „aport alebo prines“ rýchlo a priamym smerom dobehnúť k ap. činke, ihneď ju uchopiť a psovodovi ju rýchlo a priamym smerom priniesť. Pes si sadá tesne a priamo pred psovoda a drží pokojne ap. činku v papuli tak dlho, pokiaľ mu ju psovod asi po 3 sekundách so zvukovým povelom „pust“ odoberie. Po odobratí drží psovod ap. činku pokojne vo vystretej pravej ruke smerom dolu. Na zvukový povel „k nohe“ si pes sadá rýchlo a priamo vľavo, s ramenom na úrovni kolena vedľa svojho psovoda. V priebehu celého cviku nesmie psovod opustiť miesto ZP.

c) Hodnotenie: Chyby v základnom postoji, pomalý beh psa pre ap. činku, chyby pri jej uchopení, pomalé prinesenie, pustenie ap. činky, hranie sa s ap. činkou a jej prehryzovanie, rozkročený postoj psovoda, chyby pri predsadnutí a pri ukončení cviku sú hodnotené stratou bodov. Krátke odhodenie aportovacej činky a pomoc psovoda majú za následok taktiež zrážku bodov. Ak opustí psovod miesto ZP skôr ako sa skončilo cvičenie, cvik sa ohodnotí ako nedostatočné. Ak pes neprinesie ap. činku, je cvik ohodnotený 0 bodmi.

6. Aport skokom (100 cm)

(15 bodov)

a) Po jednom zvukovom povelu: „Vpred alebo Hop“, „Aport alebo Prines“, „Pust“, „K nohe“.

b) Vykonanie: Psovod zaujme so psom základný postoj najmenej 5 krokov pred prekážkou. Zo základného postoja odhodí psovod ap. činku (o váhe 650g) cez 100 cm vysokú prekážku. Zvukový povel k preskoku dáva až keď ap. činka pokojne leží. Pes, ktorý pokojne a nepripútaný sedí vedľa psovoda, musí na zvukový povel „vpred“ a „aport“ (zvukový povel „aport“ musí byť daný v priebehu preskoku), skokom prekonať prekážku, rýchlo a priamym smerom dobehnúť k ap. činke, ihneď ju uchopiť, skokom prekonať prekážku späť a psovodovi ju rýchlo a priamym smerom priniesť. Pes si sadá tesne a priamo pred psovoda a drží pokojne ap. činku v papuli tak dlho, kým mu psovod asi po 3 sekundách so zvukovým povelom „pust“ odoberie. Po odobratí drží psovod ap. činku v pripaženej pravej ruke. Na zvukový povel „k nohe“ si pes sadá rýchlo a priamo vľavo, s ramenom vo výške kolena vedľa svojho psovoda. V priebehu celého cviku nesmie psovod opustiť miesto ZP.

c) Hodnotenie: Chyby vo vykonaní základného postoja, pomalý málo dynamický skok a beh psa pre ap. činku, chyby pri jej uchopení, pomalý málo dynamický skok späť, pustenie ap. činky, hranie sa s ap. činkou a jej prehryzovanie, rozkročený postoj psovoda, chyby pri predsadnutí a pri ukončení cviku sú hodnotené stratou bodov. Ak sa pes dotkne pri skoku prekážky, môže mu byť odobrané až do 1 bodu pri každom skoku, pri odraze o prekážku až do 2 bodov.

Rozdelenie bodov pre aport cez prekážku:

Skok tam	Prinesenie	Skok späť
5 bodov	5 bodov	5 bodov

Čiastočné hodnotenie cviku je možné len pokiaľ z jeho troch častí (skok tam - prinesenie ap. činky – skok späť) je vykonaný najmenej jeden skok a časť cvičenia „Aport“

Bez chyby vykonané skoky a prinesenie ap. činky. = 15 bodov

Skok tam alebo späť nevykonaný, ap. činka bez chyby prinesená. = 10 bodov

Skoky tam a späť vykonané bez chyby, ap. činka neprinesená. = 0 bodov

Ak je ap. činka po odhodení veľmi na boku, alebo je ťažko viditeľná, môže psovod bez straty bodov po požiadaní rozhodcu alebo na jeho priamy pokyn odhodiť ap. činku zopakovať. Pes musí zostať sedieť.

Ak nasleduje svojho psovoda okolo prekážky, je cvik ohodnotený 0 bodmi. Ak opustí základné postavenie ale zostane stáť pred prekážkou, hodnotenie cviku sa o jeden stupeň zníži.

Pomoc psovoda bez zmeny postavenia má za následok zníženie hodnotenia. Ak opustí psovod svoje miesto ZP pred ukončením, cvik sa hodnotí ako nedostatočný.

Ak je prekážka pri skoku tam prehodená, cvik sa opakuje, pričom sa prvý skok hodnotí „v dolnej hranici nedostatočnej“ (-4 body). Ak pes nepustí ap. činku ani po 3 zvukovom povelu, pes je diskvalifikovaný, nakoľko sa v oddieli B nedá pokračovať.

7. Aport šplhom (šikmá stena 180 cm) (15 bodov)

a) Po jednom zvukovom povelu: „Vpred alebo Hop“, „Aport alebo Prines“, „Pust“, „K nohe“.

b) Vykonanie: Psovod zaujme so psom základný postoj najmenej 5 krokov pred šikmou stenou. Zo základného postoja odhodí psovod ap. činku (o váhe 650 g) cez šikmú stenu. Pes, ktorý pokojne a nepripútaný sedí vedľa psovoda, musí na zvukový povel „hop“ a „aport“ (zvukový povel „aport alebo prines“ musí byť daný v priebehu prekonávania šikmej steny) prekonať šplhom šikmú stenu, rýchlo a priamym smerom dobehnúť k ap. činke, ihneď ju uchopiť, a s ap. činkou šplhom prekonať šikmú stenu späť, psovodovi ju rýchlo a priamym smerom priniesť. Pes si sadá priamo pred psovoda a drží ap. činku v papuli tak dlho, kým mu psovod asi po 3 sekundách so zvukovým povelom „pust“ ap. činku odoberie. Po odobratí drží psovod ap. činku pokojne v pravej pripaženej ruke. Na zvukový povel „k nohe“ si pes sadá rýchlo a priamo vľavo vedľa svojho psovoda s ramenom na úrovni kolena. V priebehu celého cviku nesmie psovod opustiť miesto ZP.

Hodnotenie: Chyby vo vykonaní základného postoja, pomalý málo dynamický šplh a beh psa pre ap. činku, chyby pri jej uchopení, pomalý málo dynamický šplh späť, pustenie ap. činky, hranie sa s ňou a jej prehryzovanie, rozkročený postoj psovoda, chyby pri predsadnutí a ukončení cviku majú za následok stratu bodov.

Rozdelenie bodov pre aport šplhom:

Skok tam	Aport	Skok späť
5 bodov	5 bodov	5 bodov

Čiastočné hodnotenie cviku je možné len pokiaľ z jeho troch častí (skok tam - prinesenie ap. činky – skok späť) je vykonaný najmenej jeden skok a časť cvičenia „Aport“

Bez chyby vykonané skoky a prinesenie ap. činky = 15 bodov

Skok tam alebo späť nevykonaný, ap. činka bez chyby prinesená = 10 bodov

Skoky tam a späť vykonané bez chyby, ap. činka neprinesená = 0 bodov

Ak je ap. činka po odhodení veľmi na boku alebo je pre psa ťažko viditeľná, môže psovod bez straty bodov po požiadaní rozhodcu alebo na jeho priamy pokyn odhodiť ap. činku zopakovať. Pes musí zostať sedieť.

Ak nasleduje svojho psovoda okolo prekážky, je cvik ohodnotený 0 bodmi. Ak opustí základné postavenie, hodnotenie cviku sa o jeden stupeň zníži.

Pomoc psovoda bez zmeny postavenia má za následok zníženie hodnotenia. Ak opustí psovod svoje stanovisko pred ukončením, cvik sa hodnotí ako nedostatočný.

Ak pes nepustí ap. činku ani po 3 zvukovom povelu, **pes je diskvalifikovaný**, nakoľko sa v oddieli B nedá pokračovať.

8. Vysielanie vpred s odložením**(10 bodov)**

a) Po jednom zvukovom povel: „Vpred“, „Ľahni“, „Sadni“.

b) Vykonanie: Zo základného postoja ide psovod s nepripútaným psom priamo v prikázanom smere. Po 10 až 15 krokoch dáva psovi zvukový povel „vpred“ so súčasným jediným pokynom rukou a sám zostane stáť. Po tomto povel sa pes prikázaným smerom rýchlo a priamo vzdiali najmenej 30 krokov od psovoda. Na pokyn rozhodcu dá psovod psovi zvukový povel „Ľahni“, na ktorý musí pes ihneď zaľahnúť. Psovod môže ponechať zdvihnutú ruku v smere prikázaného vyslania psa až do jeho ľahnutia. Na pokyn rozhodcu ide psovod k psovi a postaví sa k jeho pravej strane.

Po asi 3 sekundách, na pokyn rozhodcu, dáva psovod psovi zvukový povel „sadni“, na ktorý si musí pes rýchlo sadnúť do základného postoja.

c) Hodnotenie: Chyby v zahájení cviku, nasledovanie psa psovodom po jeho vybehnutí, pomalý beh psa vpred, silné vybočenie zo smeru, krátka vzdialenosť, váhavé alebo predčasné odloženie psa, nepokojné ležanie, prípadné predčasné postavenie/sadnutie si psa pri príchode psovoda sú hodnotené stratou bodov. Ďalšia pomoc napr. pri dávaní zvukového povelu „vpred“ alebo „na miesto“ sú taktiež zahrnuté do hodnotenia.

Po dosiahnutí potrebnej vzdialenosti v zásade prichádza pokyn rozhodcu na odloženie psa.

Ak sa pes nedá zastaviť cvičenie sa hodnotí 0.

Jeden dodatočný zvukový povel na odloženie -1,5 bodu

Druhý dodatočný povel na odloženie -2,5 bodu

Ak sa pes dá zastaviť a neľahne si ani na druhý zvukový povel -3,5 bodu

Za ďalšie chybné správanie nasleduje ďalšia zrážka na hodnotení. Ak sa pes vzdiali, od miesta odloženia alebo sa vráti k psovodovi, celé cvičenie sa hodnotí 0 bodmi.

9. Odloženie dlhodobé**(10 bodov)**

a) Po jednom zvukovom povel „Ľahni“, „Sadni“.

b) Vykonanie: Pred začatím cviku oddielu B druhého psa odloží psovod psa zvukovým povelom „Ľahni“ na miesto určené rozhodcom zo základného postavenia, nesmie pri ňom nechať vodítko ani akýkoľvek iný predmet. Psovod potom odchádza cvičebným priestorom bez obzretia najmenej 30 krokov od psa a zostáva v jeho dohľade, obrátený chrbtom k nemu pokojne stáť. Počas vykonávania cvikov 1 až 7 iným psom musí pes bez ovplyvňovania psovodom pokojne ležať. Na pokyn rozhodcu ide psovod ku psovi a postaví sa k jeho pravej strane. Po asi 3 sekundách na pokyn rozhodcu dáva psovod psovi zvukový povel „sadni“, na ktorý si musí pes rýchlo sadnúť do základného postoja.

c) Hodnotenie: Nepokojné chovanie psovoda ako aj iná skrytá pomoc psovi, nepokojné ležanie, prípadné predčasné postavenie/sadnutie si psa pri príchode psovoda je hodnotené stratou bodov. Čiastočné hodnotenie cviku je možné, pokiaľ pes vstane alebo si sadne bez toho, aby opustil miesto odloženia. Ak opustí pes miesto odloženia viac ako 3 m pred ukončením cviku 4 iného psa, je cvik hodnotený 0. Ak opustí pes miesto odloženia po ukončení cviku 4, obdrží čiastočné hodnotenie. Ak pri príchode psovoda ide pes k nemu, nasleduje strata až do 3 bodov.

IPO-2 ODDIEL „C“ obrana

: Vyhľadanie figuranta	5 bodov
: Vystavenie a vyštekávanie	10 bodov
: Pokus o útek figuranta	10 bodov
: Obrana psa pri strážení	20 bodov
: Zadný	5 bodov
: Prepad psa pri doprovoze	30 bodov
: Útok na psa z pohybu	20 bodov
Celkom	100 bodov

Všeobecné ustanovenia

Po dlhších stranách vhodného priestoru je rozostavených 6 úkrytov, 3 po každej strane stupňovito (pozri nákres). Potrebné značenia musia byť pre psovoda, rozhodcu a figuranta dobre viditeľné.

Figurant/odev figuranta

Figurant musí byť vybavený ochranným odevom, rukávom a palicou. Rukáv musí byť vybavený ochrannou vrstvou, na ktorej je našitá juta prírodnej farby. Ak je treba, aby mohol figurant psa neustále sledovať, nemusí stáť bezpodmienečne úplne bez pohnutia. Nesmie ale zaujať výhražný postoj ani robiť obranné pohyby. Ochranným rukávom si chráni svoje telo. Je nechané na psovodovi, akým spôsobom odoberie figurantovi palicu.

Vo všetkých stupňoch skúšok môže byť pracované s jedným figurantom, od siedmich psov v jednom stupni skúšok je potrebné nasadiť dvoch figurantov. Pre všetkých psovodov v rámci skúšobného stupňa musí byť v činnosti ten istý figurant/figuranti.

Jedna výmena figuranta je prípustná, ak je figurant sám aktívnym psovodom na podujatí.

Hlásenie

Psovod sa hlási rozhodcovi s nepripútaným psom v základnom postoji.

Potom zaujme východiskový postoj na cvik „Vyhľadanie figuranta“.

Zo základného postoja sa pes na pokyn rozhodcu vyšle na vyhľadanie figuranta.

Poznámka:

Ak psovod nemôže seba a psa riadne prihlásiť, tzn. pes nie je pod kontrolou a uteká napr. do úkrytu pre vyštekávanie alebo z cvičiska, sú psovodovi povolené 3 zvukové povely na privolanie psa. Ak pes aj po 3 zvukovom povelu nepríde, je oddiel „C“ ukončený so zdôvodnením „Diskvalifikácia pre neposlušnosť“.

Psi, ktorí nie sú ovladateľný psovodom, ktorí pri cvikoch obrany nechcú pustiť alebo len na intenzívny nátlak psovoda, ktorí zahryznú do iných častí tela, ako na určenom ochrannom rukáve, musia byť diskvalifikovaní. Hodnotenie „TSB“ sa neuskutoční.

Značky

V skúšobnom poriadku predpísané značky musia byť dobre viditeľné pre psovoda, rozhodcu aj figuranta.

Tieto značky sú:

- stanovisko psovoda na odvolávanie od vyštekávacieho úkrytu
- stanovisko figuranta pre útek a koncový bod úteku
- poloha odloženia psa pre útek
- značka pre psovoda pre cvik „Útok na psa z pohybu“.

U psov, ktorí zlyhajú pri cvičení obrany alebo sa nechajú zatlačiť je potrebné oddiel „C“ ukončiť. Hodnotenie sa neuskutoční. Potrebné je vykonať skúšku „TSB“.

Zvukový povel „Pust“ počas každého cviku obrany je povolený len raz. Hodnotenie pre „Pustenie“ pozri tabuľku.

Váhavé pustenie	Prvý dodat. zv. povel s okamžitým pustením	prvý dodat. zv. povel s váhavým pustením	druhý dodat. povel s okamžitým pustením	druhý dodat. povel s váhavým pustením	aj po druhom zv. povelu nepustí príp. ďalšia pomoc
0,5 - 3,0	3,0	3,5 - 6,0	6,0	6,5 - 9,0	Diskvalifikácia

1. Vyhľadanie figuranta

(5 bodov)

a) Po jednom zvukovom povelu: „Revír“, „Ku mne“ (zvukový povel „ku mne“ môže byť spojený s menom psa)

b) Vykonanie: Figurant je ukrytý v poslednom úkryte tak, aby nebol pre psa viditeľný. Psovod s voľne idúcim psom sa postaví na stanovisko medzi druhým a tretím úkrytom, aby mohol psa vyslať do štyroch strán. Vykonávanie oddielu C začína na pokyn rozhodcu.

Na krátky zvukový povel „revír“ a posunkový povel pravou alebo ľavou rukou, ktorý môže byť opakovaný, musí pes vybehnúť od psovoda rýchlo a cieľavedome k označenému úkrytu a ten tesne a pozorne obehnúť. Akonáhle pes úkryt obehne, privolá ho psovod zvukovým povelom „ku mne“ k sebe a za pohybu ho vysielá ďalším zvukovým povelom „revír“ k ďalšiemu úkrytu. Psovod sa po dobu vyhľadávania pohybuje normálnym krokom po pomyslenej stredovej osi prehladávaného priestoru, ktorú nesmie počas vyhľadávania opustiť. Pes musí byť vždy pred psovodom. Akonáhle príde pes k úkrytu figuranta, musí psovod zostať stáť, ďalšie zvukové a posunkové povely nie sú povolené.

c) Hodnotenie: Nedostatky v ovládateľnosti, tesnom a cieľavedomom obehnutí úkrytov sú hodnotené stratovými bodmi.

Chybné je medzi iným:

- nezaujatie pokojného a pozorného základného postoja na začiatku cviku
- dodatočné zvukové a posunkové povely
- nedodržania pomyslenej stredovej čiary
- nedodržanie normálnej chôdze
- veľkoplošné vyhľadávanie
- samostatné vyhľadávanie bez reakcie na zvukový povel psovoda
- úkryty nie sú obehnuté alebo sú obehnuté nepozorne
- nedostatky vo vedení a ovládaní psa

Ak pes nenájde figuranta ani po 3 – násobnom neúspešnom nasadení na poslednom úkryte (úkryt vyštekania), je potrebné obranu ukončiť. Ak odvolá psovod psa v priebehu cvičenia do polohy k nohe, tak sa obrana taktiež ukončí („Ukončenie“ bez zápisu bodov; všetky doteraz získané body počas podujatia ostávajú zachované). TSB sa nevyhodnocuje.

2. Vystavenie a vyštekávanie

(10 bodov)

a) Jeden zvukový povel: „Ku mne“, „K nohe“ Zvukové povely „Ku mne“ a „K nohe“ musia byť dané ako jeden povel.

b) Vykonanie: Pes musí figuranta aktívne a pozorne vystaviť a vytrvalo vyštekávať. Nesmie na figuranta skákať, dotýkať sa ho, ani ho hrýzť. Na pokyn rozhodcu po cca 20-tich sekundách vyštekávania ide psovod do vzdialenosti 5-tich krokov od úkrytu za štekajúceho psa. Na ďalší pokyn rozhodcu odvolá psa k nohe a postaví sa s ním do základného postoja.

Na pokyn rozhodcu vyzve psovod figuranta aby vystúpil z úkrytu a postavil sa na svoju značku pre útek. Pes má pritom sedieť pokojne (napr. bez štekania), priamo a pozorne v základnej polohe.

c) Hodnotenie: Nedostatky v nepretržitom a vyzývavom vyštekávaní a pozornom vystavovaní bez ovplyvňovania rozhodcom alebo prichádzajúcim psovodom až do vydania zvukového povelu sú hodnotené stratovými bodmi. Za neprerušované štekávanie je zadaných 5 bodov. Pokiaľ pes šteká slabo, sú zrazené 2 body. Ak zostane pes, ktorý nešteká, pozorne a aktívne strážiť figuranta, je zrazených 5 bodov. Pri obťažovaní figuranta ako napr. narážanie, vyskakovanie atď. sa musí zraziť až do 2 bodov, pri silnom zahryznutí až do 9 bodov.

Ak pes zahryzne v úkryte a nepustí sám, dostane psovod pokyn pristúpiť k úkrytu na 5 krokovú značku. Povolené je psa odvolať jedným zvukovým povelom „ku mne-k nohe“, ktorý musí byť daný ako jeden povel, (nie zvukový povel „pust“). **Ak pes nepríde, tak je dvojica diskvalifikovaná. Ak pes príde, tak je cvičenie ohodnotené ako nedostatočné (- 9 bodov).**

Pri úmyselnom zahryzne do iných častí tela (nie narážanie) je pes diskvalifikovaný.

Ak pes opustí figuranta predtým ako prišiel pokyn od rozhodcu psovodovi na opustenie stredovej čiary, môže byť pes ešte raz poslaný k figurantovi. Ak teraz zostane pes pri figurantovi, môže sa pokračovať v oddieloch C. Vystavenie a vyštekávanie sa však ohodnotí v spodnej hranici nedostatočnej. Ak sa pes už nedá nasadiť, alebo opustí opäť figuranta, tak sa oddiel C ukončí. Ak pri príchode psovoda k úkrytu mu pes príde naproti alebo príde pes pred odvolaním ku psovodovi, vykoná sa čiastkové hodnotenie v známke nedostatočný.

Zrážky pri „Vyštekaní“:

Za vytrvalé vyštekávanie sa udeľuje 5 bodov. Za slabé (nedôrazné, neenergické) a nevytrvalé vyštekávanie je zrážka až do 2 bodov. Ak pes ukáže pozorné vystavenie bez vyštekania, je povinná zrážka 5 bodov za vyštekávanie.

3. Pokus o útek figuranta

(10 bodov)

a) Po jednom zvukovom povelu: „K nohe“, „Lahni“, „Drž“, „Pust“.

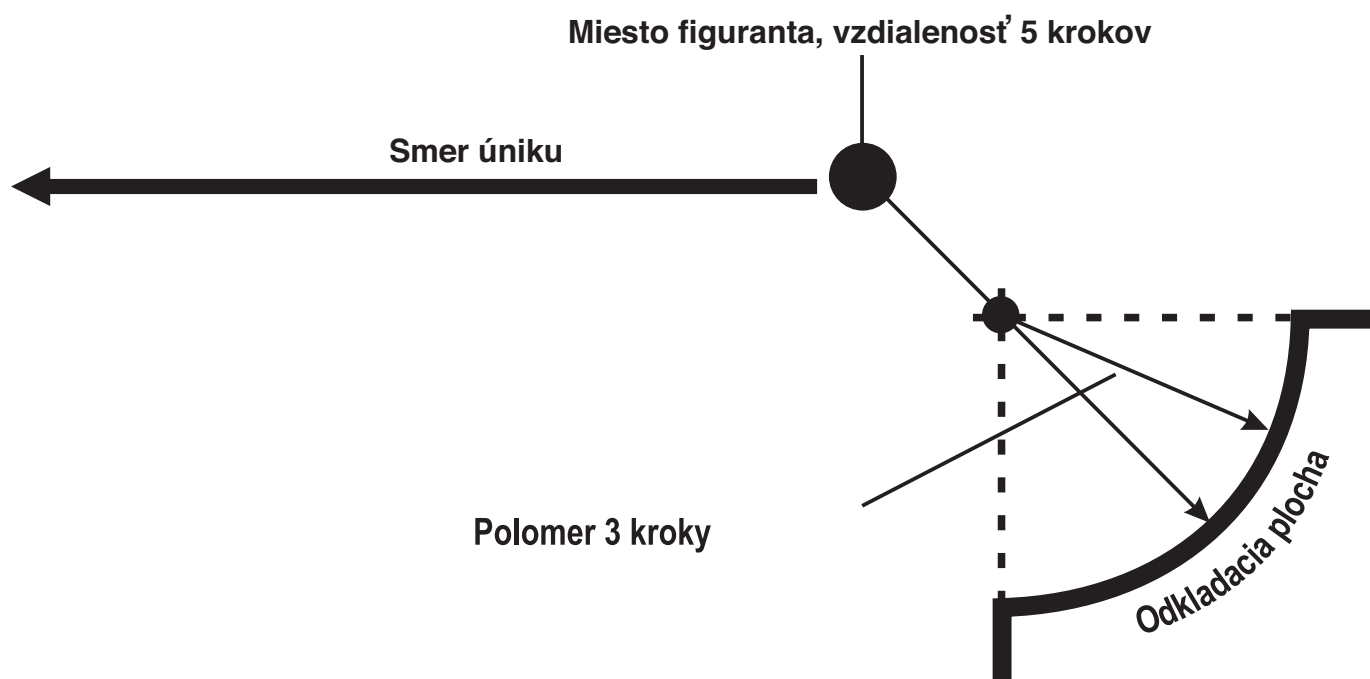

b) Vykonanie: Na pokyn rozhodcu vyzve psovod figuranta k opusteniu úkrytu. Figurant sa vyberie normálnym krokom navyznačené miesto. Na pokyn rozhodcu potom odíde psovod s voľne idúcim psom po povelu „k nohe“ na určené označené miesto pre odloženie pre pokus o útek. Pes sa má počas presunu prejavovať radostne, koncentrovane a pozorne a cvik vykonať pri kolene psovoda priamo a rýchlo. Pred zvukovým povelom „lahni“ má pes sedieť v priamom, pokojnom a pozornom základnom postoji. Zvukový povel „lahni“ má priamo a rýchlo vykonať a v polohe odloženia sa má k figurantovi správať pokojne, isto a pozorne. Vzdialenosť medzi figurantom a psom je 5 krokov. Psovod nechá svojho strážiaceho psa na mieste a vyberie sa k úkrytu. Má zrakový kontakt so svojim psom, figurantom a rozhodcom. Na pokyn rozhodcu prevedie figurant pokus o útek. Na jednoznačný zvukový povel psovoda „drž“ odštartuje pes k zabráneniu úteku figuranta. Bez váhania musí pes samostatne, energickým a silným záhryzom úteku zabrániť. Pritom môže zahryznúť len do ochranného rukáva figuranta. Na pokyn rozhodcu zostáva figurant pokojne stáť. Po zastavení sa figuranta musí pes po krátkej prechodovej fáze pustiť. Psovod môže dať zvukový povel „pust“ po primeranom čase samostatne. Ak pes po prvom povolenom zvukovom povelu nepustí, tak psovod dostane pokyn od rozhodcu dať ešte

max. dva dodatočné zvukové povelu „pust“.

Ak pes nepustí ani po treťom zvukovom povelu (jeden povolený a dva dodatočné), nasleduje diskvalifikácia. Počas zvukového povelu „pust“ musí psovod pokojne stáť bez toho, aby vplýval na psa. Po pustení musí pes ostať tesne pri figurantovi a pozorne ho strážiť.

c) Hodnotenie: Nedostatky v plnení dôležitých požiadaviek cviku, ako je vysoká dominantnosť, rýchla energická reakcia a nasledovanie so silným záhryzom a účinným zabránením útoku pokojným držaním až do pustenía, pozorné stráženie tesne pri figurantovi sú hodnotené zážkovými bodmi.

Ak zostane pes ležať, alebo do vzdialenosti cca 20-tich krokov nezabráni úteku figuranta zadržaním a záhryzom, je posudzovanie oddielu C ukončené.

Ak pes začne konať bez zvukového povelu psovoda, hodnotenie sa zníži o jednu známku. Ak je pes pri strážení ľahko nepozorný alebo je ľahko dotieravý, je hodnotenie cviku znížené o jednu známku, ak stráží pes figuranta veľmi nepozorne alebo je jeho práca veľmi dotieravá, je hodnotenie cviku znížené o dve známky. Ak nestráží pes figuranta a zostáva u neho, je hodnotenie znížené o tri známky.

Ak pes figuranta opustí, alebo ak dostane od psovoda zvukový povel aby pri figurantovi zostal, je oddiel C ukončený.

4. Obrana psa pri strážení

(20 bodov)

a) Po jednom zvukovom povelu „Pust“, „K nohe“.

b) Vykonanie: Po strážení figuranta psom, ktoré trvá asi 5 sekúnd, na pokyn rozhodcu podnikne figurant útok na psa. Bez ovplyvňovania psovodom sa musí pes energickým a silným záhryzom ubrániť. Pes pritom môže zaútočiť len na ochranný rukáv figuranta. Psa treba hrozbou úderov a tiesnením zaťažovať. Pri zaťažení je potrebné dbať na jeho aktivitu a stabilitu. Vykonajú sa dva útoky palicou. Zaťaženie psa sa smie vykonať len na ramená a do oblasti stehien. Pes sa vo fáze zaťaženia musí správať neohrozene a počas celého cvičenia obrany ukazovať energické a plné záhryzy. Na pokyn rozhodcu zostane psovod pokojne stáť. Potom, čo figurant zostal stáť, musí pes **po krátkej prechodovej fáze pustiť**. Psovod môže dať samostatne zvukový povel „pust“ po primeranom čase. Ak pes po prvom zvukovom povelu nepustí, tak psovod dostane pokyn od rozhodcu dať ešte max. dva dodatočné zvukové povelu „pust“. Ak pes nepustí ani po treťom zvukovom povelu (jeden povolený a dva dodatočné), nasleduje diskvalifikácia. Počas zvukového povelu „pust“ musí psovod pokojne stáť bez toho, aby vplýval na psa. Po pustení musí pes ostať tesne pri figurantovi a pozorne ho strážiť. Na pokyn rozhodcu ide psovod normálnym krokom, priamou cestou ku svojmu psovi a povelom „k nohe“ ho dá do základného postoja. Palica sa figurantovi neodoberie.

c) Hodnotenie: Nedostatky v plnení dôležitých požiadaviek cviku sú hodnotené zážkovými bodmi. Sú to najmä požiadavky: rýchle a presvedčivé zadržanie, plný a pokojný záhryz až do pustenía, pozorné stráženie tesne pri figurantovi. Ak pes nevydrží záťaž figurantom, odpadne z ochranného rukáva a nechá sa odohnať, tak sa oddiel „C“ ukončí.

Ak je pes pri strážení ľahko nepozorný alebo je aj ľahko dotieravý, je hodnotenie cviku znížené o jednu známku. Ak pes stráží figuranta veľmi nepozorne alebo je jeho práca veľmi neistá, je hodnotenie cviku znížené o dve známky. Ak nestráží pes figuranta aj keď pri ňom zostáva, je hodnotenie znížené o tri známky. Ak ide pes naproti prichádzajúcemu psovodovi, je cvik hodnotený nedostatočne. Ak pes figuranta opustí pred pokynom rozhodcu na príchod psovoda alebo ak dostane od psovoda zvukový povel aby pri figurantovi zostal, je hodnotenie oddielu C ukončené.

5. Zadný doprovod

(5 bodov)

a) Jeden zvukový povel: „K nohe“

b) Vykonanie: V náväznosti na cvik 4 nasleduje zadný doprovod figuranta do vzdialenosti asi 30-tich krokov. Priebeh doprovodu určí rozhodca. Psovod vyzve figuranta k chôdzi a ide so psom, ktorého má voľne pri nohe, vo vzdialenosti 5-tich krokov za ním. Pes musí figuranta pozorne strážiť. Vzdialenosť 5-tich krokov musí byť dodržaná v priebehu celého doprovodu.

c) Hodnotenie: Nedostatky v plnení dôležitých požiadaviek cviku sú hodnotené zážkovými bodmi. Sú to najmä požiadavky: pozorné sledovanie figuranta, pokojná chôdza psa, dodržanie vzdialenosti 5-tich krokov.

6. Prepad psa pri doprovode

(30 bodov)

a) Po jednom zvukovom povelu „Pust“, „K nohe“

b) Vykonanie: Pri doprovode nasleduje na pokyn rozhodcu bez zastavenia prepád psa figurantom. Bez ovplyvňovania psovodom sa musí pes bez váhania energickým a silným záhryzom ubrániť. Pes sa pritom môže zahryznúť len do ochranného rukáva figuranta. Akonáhle sa pes zahryzne, musí psovod zostať na mieste, na ktorom sa práve nachádza. Na pokyn rozhodcu zostane potom figurant pokojne stáť, pes ho musí po krátkej prechodovej fáze pustiť. Pre pustenie môže dať psovod v príslušnom časovom odstupe samostatne jeden zvukový povel „pust“.

Ak nepustí pes po prvom povolenom zvukovom povelu, dá rozhodca psovodovi pokyn k vydaniu až dvoch ďalších zvukových povelov „pust“. Ak nepustí pes po týchto zvukových poveloch (jednom povolenom a dvoch dodatočných), nasleduje diskvalifikácia. V čase povelu „pust“ musí psovod pokojne stáť bez toho, aby psa ovplyvňoval. Po pustení musí pes zostať tesne pri figurantovi a pozorne ho strážiť. Na pokyn rozhodcu ide psovod normálnym krokom priamym smerom ku psovi a zvukovým povelom „k nohe“ s ním zaujíma základný postoj. Palicu figurantovi odoberá.

Nasleduje bočný doprovod figuranta k rozhodcovi na vzdialenosť asi 20-tich krokov. Jeden zvukový povel „k nohe“ je povolený. Pes ide po pravej strane figuranta tak, že je medzi figurantom a psovodom. Počas doprovodu musí pes figuranta pozorne sledovať, nesmie však na neho vyskakovať ani ho napádať. Pred rozhodcom sa táto skupinka zastaví, psovod odovzdá rozhodcovi palicu a ohlásí mu ukončenie prvej časti oddielu C.

c) Hodnotenie: Nedostatky v plnení dôležitých požiadaviek cviku sú hodnotené zrážkovými bodmi. Sú to najmä požiadavky: rýchle a presvedčivé zadržanie, plný a pokojný záhryz až do pustenja, pozorné strázenie tesne pri figurantovi.

Ak je pes pri strázení ľahko nepozorný alebo je jeho práca aj ľahko obťažujúca, je hodnotenie cviku znížené o jednu známku. Ak pes stráži figuranta veľmi nepozorne alebo je jeho práca aj značne obťažujúca, je hodnotenie cviku znížené o dve známky. Ak nestráži pes figuranta, ale pri ňom zostáva, je hodnotenie znížené o tri známky. Ak ide pes naproti prichádzajúcemu psovodovi, je cvik hodnotený nedostatočne. Ak pes figuranta opustí pred pokynom rozhodcu k prichodu psovoda, alebo ak obdrží od psovoda zvukový povel aby pri figurantovi zostal, je oddiel C ukončený.

7. Útok na psa z pohybu

(20 bodov)

a) Po jednom zvukovom povelu: „Sadni“, „Drž“, „Pust“, „K nohe alebo Sadni“, „K nohe“

b) Vykonanie: Psovod so psom sa postaví na označené miesto v úrovni prvého úkrytu na pomyslenej stredovej osi priestoru. Počas voľnej chôdze sa má pes voči psovodovi ukázať pozorne, radostne a koncentrovane. Pritom ide priamo v polohe pri kolene psovoda. V úrovni prvého úkrytu zostane psovod stáť a otočí sa. So zvukovým povelom „sadni“ sa uvedie pes do základného postavenia. Priamo, pokojne a pozorne voči figurantovi sediaci pes v základnom postoji môže byť držaný za obojok, nesmie však byť pritom ovplyvňovaný psovodom. Na pokyn rozhodcu vystúpi figurant vybavený palicou z úkrytu a beží k stredovej osi priestoru. V tomto mieste sa otočí smerom proti psovodovi a jeho psovi, krikom s výhražnými pohybmi na nich v behu čelne zaútočí. Akonáhle sa priblíži k psovodovi a psovi na vzdialenosť 50 – 40 krokov, psovod psa na pokyn rozhodcu vysielá k obrane zvukovým povelom „drž“. Pes musí útoku bez váhania energickým a silným záhryzom zabrániť. Záhryz musí byť vedený len do ochranného rukáva figuranta. Psovod nesmie opustiť stanovisko.

Vo fáze zaťaženia sa musí pes zachovať neohrozene a počas celej fázy obrany má ukázať plný, energický a hlavne trvalý záhryz. Na pokyn rozhodcu sa figurant zastaví. Po zastavení figuranta musí pes po krátkej prechodovej fáze pustiť. Psovod môže dať zvukový povel „pust“ samostatne po primeranom čase.

Ak pes po prvom povolenom zvukovom povelu nepustí, tak dostane psovod pokyn od rozhodcu dať ešte max. dva dodatočné zvukové povelu „pust“.

Ak pes nepustí na tretí zvukový povel (jedna povolený a dva dodatočné), nasleduje diskvalifikácia. Počas zvukového povelu „pust“ musí psovod pokojne stáť bez toho, aby vplýval na psa. Po pustení musí pes ostať tesne stáť pri figurantovi a pozorne ho strážiť.

Na pokyn rozhodcu ide psovod normálnym krokom, priamou cestou ku svojmu psovi.

Povelom „k nohe“ ho dá do základného postoja. Palica sa figurantovi odoberie.

Nasleduje bočný doprovod figuranta k rozhodcovi na vzdialenosť asi 20-tich krokov. Jeden zvukový povel „k nohe“ je povolený. Pes ide po pravej strane figuranta, takže sa nachádza medzi figurantom a psovodom. Počas doprovodu musí pes figuranta pozorne strážiť, nesmie na neho vyskakovať, ani ho napádať. Pred rozhodcom sa táto skupinka zastaví, psovod odovzdá rozhodcovi palicu a ohlásí ukončenie oddielu C.

Po odhlásení u rozhodcu sa psovod vzdiali na jeho pokyn z nepripútaným psom 5 krokov od figuranta, zaujme základný postoj, pripúta psa a odvedie ho na miesto vyhodnotenia, načo figurant na pokyn rozhodcu opustí miesto.

c) Hodnotenie: Nedostatky v plnení dôležitých požiadaviek cviku sú hodnotené zrážkovými bodmi. Sú to najmä požiadavky: Energická obrana s rýchlym a presvedčivým zadržaním, plný a pokojný záhryz až do pustenja, po pustení pozorne stráženie tesne pri figurantovi.

Ak je pes pri strážení ľahko nepozorný alebo je jeho práca aj ľahko dotieravá, je hodnotenie cviku znížené o jednu známku. Ak stráži pes figuranta veľmi nepozorne alebo je jeho práca aj veľmi dotieravá, je hodnotenie cviku znížené o dve známky. Ak nestráži pes figuranta aj keď u neho zostáva, je hodnotenie znížené o tri známky. Ak ide pes oproti prichádzajúcemu psovodovi je cvik hodnotený nedostatočne. Ak pes figuranta opustí pred pokynom rozhodcu k príchodu psovoda, alebo obdrží od psovoda zvukový povel aby pri figurantovi zostal, je hodnotenie oddielu C ukončené.

IPO - 3

sa delí na:

oddiel A	100 bodov
oddiel B	100 bodov
oddiel C	100 bodov
Spolu	300 bodov

IPO-3 oddiel „A“ Práca na stope

Cudzia stopa, minimálne 600 krokov, 5 úsekov, 4 lomy (cca 90°), 3 predmety, minimálne 60 minút stará, čas vypracovania 20 min.

Sledovanie stopy	79 bodov
Predmety (7 + 7 + 7)	21 bodov
Celkom	100 bodov

Ak pes nenašiel žiadne predmety, môže by hodnotený maximálne ako „uspokojivý“.

Všeobecné ustanovenia

Rozhodca, alebo osoba zodpovedná za úsek stôp určí tvar stopy vzhľadom k priestoru, ktorý je k našľapaniu stôp určený. Stopy musia byť položené rôzne. Nesmie sa stať, že napr. pri každej stope by boli jednotlivé lomy a predmety položené v rovnakých vzdialenostiach od seba. Začiatok (nášľap) stopy musí byť dobre označený štítkom, ktorý je v bezprostrednej blízkosti vľavo zastrčený do zeme.

Poradie účastníkov sa vylosuje za prítomnosti rozhodcu po položení stopy.

Rozhodca a sprevádzajúce osoby sa počas práce psa nesmú zdržiavať v priestore, v ktorom má dvojica (psovod a pes) právo stopu vypracovať.

Terén vhodný na polozenie stopy

Do úvahy prichádzajú všetky prírodné terény ako napr. lúka, pole a les. Pokiaľ je to možné, je potrebné zamedziť našľapaniu viditeľných stôp. Pri všetkých stupňoch skúšok je možné prispôbiť stopu danému

terénu – môže sa použiť aj striedavý povrch.

Šľapanie stopy

Rozhodcovi, prípadne zodpovednému za stopy, prináleží:

- zadelenie priebehu stopy
- poučenie šľapačov
- dozor nad šľapaním stôp

Priebeh stopy je potrebné prispôbiť danému terénu.

Pri šľapaní stopy je potrebné dbať, aby boli položené prirodzenou chôdzou. Pomocné zastavenia šľapača neprirodzenou chôdzou v oblasti priamych úsekov, lomov a predmetov v celom rozsahu stopy nie sú prípustné.

Hlavne šľapači musia mať skúsenosti zo šľapaním stôp.

Šľapač stopy ukáže predmety pred našľapaním stopy rozhodcovi alebo osobe zodpovednej za úsek stôp. Šľapač stopy sa zdrží krátko na nášľape a potom ide normálnym krokom v určenom smere. Rovnako lomy sú šľapané normálnym krokom.

Šúchanie alebo prerušenie spôsobu chôdze nie je povolené.

Odstup medzi jednotlivými rovnými úsekmi musí byť najmenej 30 krokov. Lomy (cca 90 °) sú tvorené taktiež prirodzeným krokom, pričom je potrebné dbať, aby pes mal možnosť priebežne stopovať do ďalšieho lomu. Prerušenie stopy sa nesmie uskutočniť. (pozri náčrt).

Kladenie predmetov

Prvý predmet je položený najmenej po 100 krokoch na 1. alebo 2. úsek, nie v oblasti 20 krokov pred a 20 krokov za lomom. Druhý predmet sa položí na príkaz rozhodcu, tretí na koniec stopy. Predmety musia byť položené na stopu za chôdze. Po položení posledného predmetu ide šľapač ďalej ešte niekoľko krokov v priamom smere.

Počas kladenia stopy sa musí pes nachádzať mimo dohľad.

Predmety pre stopovanie

Použitie môžu byť len predmety dobre nasiaknuté pachom šľapača (najmenej 30 min). V priebehu jednej stopy musia byť položené rozdielne predmety (napr.: koža, textil, drevo). Predmety môžu byť najviac 10 cm dlhé, 2-3 cm široké a 0,5 – 1 cm hrubé a nesmú sa svojou farbou podstatne líšiť od okolitého terénu.

Pri súťažiacich musia mať všetky predmety číslo, ktoré je totožné s číslom štítku označujúcim začiatok stopy. Rozhodca, šľapač a sprevádzajúce osoby sa nesmú v priebehu práce psa zdržovať v priestore, v ktorom má dvojica (psovod a pes) právo stopu vypracovávať.

Zvukové povely

a) Zvukový povel pre „Hľadaj alebo Stopa“

Zvukový povel pre „hľadaj alebo Stopa“ je povolené dať na začiatku stopy, pri opätovnom nasadení po prvom ako aj druhom predmete alebo chybnom označení.

Vypracovanie a posúdenie práce na stope

a) Vykonanie:

Psovod si pripraví psa pre prácu na stope. Pes môže hľadať buď voľne alebo na 10 m dlhom vodítku. Desať metrov dlhé stopovacie vodítko môže byť vedené cez chrbát psa, bočne, či medzi prednými alebo aj zadnými končatinami psa. Môže byť upevnené priamo na obojek psa, ktorý nie je nastavený na sťahovanie alebo do miesta k tomu určenému na stopovacím postroji (povolené sú hrudné alebo bederné postroje bez prídavných remeňov).

Na výzvu sa hlási psovod so psom v základnom postoji rozhodcovi a oznámi mu, či pes predmety zdvíha alebo označuje. Pred stopou, v priebehu uvádzania a pri celkovej práci na stope je nutné sa zdržať akéhokoľvek nátlaku na psa.

Stopovacie vodítko musí byť minimálne 10 metrov dlhé. Kontrola vodítka, obojka a stopovacieho postroja

rozhodcom sa musí uskutočniť pred začiatkom skúšky. Samonavíjacie vodítka nie sú povolené.

Uvedenie na stopu

Na pokyn rozhodcu je pes pomaly a pokojne odvedený na začiatok stopy a je na stopu uvedený.

Krátke sadnutie psa pred nášľapom (cca 2 m) je povolené.

Uvedenie sa musí uskutočniť (aj po nájdení predmetov). Pri uvedení musí pes pracovať samostatne.

Na nášľape musí pes pach stopy usilovne, pokojne a nízkym nosom navetrať. Navetranie sa má uskutočniť bez pomoci psovoda (okrem zvukového povelu „Hľadaj alebo stopa“).

Nasadenie nie je závislé na čase; rozhodca sa musí orientovať podľa správania psa na začiatku prvého úseku a podľa intenzity navetrania.

Po treťom neúspešnom pokuse o nasadenie v oblasti nášľapu je potrebné stopovanie ukončiť.

Pes musí potom s nízkym nosom, v rovnomernom tempe, intenzívne sledovať stopu. Psovod nasleduje svojho psa na konci stopovacej šnúry s odstupom 10 m. Rovnako pri voľnom sledovaní zachováva odstup 10 m od psa. Ak psovod drží stopovacie vodítko, môže byť prevesené, ale nesmie podstatne skrátiť vzdialenosť medzi psovodom a psom. Dotyk so zemou nie je chybou.

Výkon pri vyhľadávaní

Pes musí so záujmom sledovať priebeh stopy vytrvalo, podľa možnosti rovnomerným tempom (v závislosti na teréne, stupňa obtiažnosti). Psovod nemusí psa bezpodmienečne nasledovať po stope. Rýchle alebo pomalé stopovanie nie je kritériom pre hodnotenie, ak je stopa rovnomerne a presvedčivo vypracovaná.

Lomy

Lomy musí pes vypracovávať s istotou. Overovanie bez opustenia stopy nie je chybou. Krúženie na lome je chyba. Za lomom musí pes ďalej pokračovať rovnakým tempom. V oblasti lomov sa má psovod podľa možnosti držať v predpísanej vzdialenosti.

Označenie alebo zdvihnutie predmetov

Akonáhle pes nájde predmet, musí ho bez ovplyvnenia psovodom ihneď zdvihnúť alebo presvedčivo označiť. Pri zdvíhaní môže s ním zostať stáť, sedieť alebo tiež s ním prísť ku psovodovi. Ten je potom povinný zostať stáť. Je chybou, keď pes so zdvihnutým predmetom ďalej na stope pokračuje alebo si s ním ľahne. Označovať môže v ľahu, sediac alebo postojácky (tiež striedavo).

Ľahko šikmé ľahnutie ku predmetu nie je chybou, bočný ľah pri predmete alebo silné otáčanie sa v smere ku psovodovi je chybné. Predmety, ktoré sú označené s veľkou pomocou psovoda, sú považované za nenájdene. To je napr. v tom prípade, keď pes niektorý predmet nenájde a psovod mu pomocou vodítka alebo zvukových povelov bráni v ďalšom pokračovaní stopy.

Pokiaľ pes predmet označil alebo zdvihol, položí psovod stopovacie vodítko a ide k nemu. Zdvihnutím predmetu ukáže, že bol predmet psom nájdený. Zdvihnutie a označenie predmetu je chybou.

Každá činnosť s predmetom alebo zdvihnutie v ľahu je chybou. Ak pes nesie predmet, psovod mu nesmie ísť naproti. Pri odoberaní alebo zdvihnutí predmetu, sa musí psovod postaviť vedľa svojho psa. Pes má do opätovného nasadenia zostať pokojne na mieste označenia alebo zdvihnutia predmetu. Z tohto miesta je potom pes psovodom znovu nasadený krátkym povelom na stopu pomocou zvukového povelu „hľadaj alebo stopa“.

Opustenie stopy

Ak psovod bráni psovi v opustení stopy, tak nasleduje pokyn rozhodcu psovodovi, aby ho nasledoval. Psovod musí tento pokyn uposlúchnuť. Prácu na stope je potrebné ukončiť najneskôr ak pes opustí stopu o viac ako jednu dĺžku vodítka (cez 10 metrov pri voľne stopujúcom psovi), alebo psovod na pokyn rozhodcu nenasleduje psa.

Pochvala psa

Občasná pochvala (k tomu nepatrí povel „hľadaj“) je povolená len v stupni IPO VO a IPO 1, inak je pochvala povolená len pri predmetoch. Táto krátka pochvala pri predmetoch môže byť použitá pred, alebo po ukázaní predmetu.

Odhlásenie

Po ukončení stopy sa nájdené predmety ukážu rozhodcovi. Hranie alebo kŕmenie po označení posledného predmetu pred odhlásením a oznámením počtu bodov rozhodcom nie je dovolené. Odhlásenie psa sa má uskutočniť v základnom postoji.

Vyhodnotenie

Hodnotenie oddielu „A“ sa začína uvedením predvádzaného psa.

Od psa sa očakáva presvedčivá, intenzívna a vytrvalá práca nosom.

Psovod musí dokázať správne interpretovať reakcie svojho psa, koncentrovať sa na prácu a činnosti v jeho okolí ho nesmú odpútať.

Rozhodca nesmie vidieť len psa alebo psovoda, ale musí zohľadniť terén, počasie, možné rušivé vplyvy a faktor čas. Hodnotenie musí vykonať na základe všetkých veličín vplyvu.

- správanie pri stopovaní (napr. tempo stopy na úsekoch, pred a po lome, pred a po predmetoch)
- presvedčivosť psa (napr. hektické nasadenie, ustráchané správanie, overovanie)
- nepovolená pomoc psovoda
- ťažkosti pri vypracovaní stopy:
 - stavom terénu (porast, piesok, zmena terénu, hnoj)
 - poveternostné podmienky
 - prebiehanie diviny
 - počasie (horúčava, chlad, dážď, sneh)
 - zmena počasia

Vyhodnotenie sa má vykonať zohľadnením týchto kritérií.

Potom, čo sa psovod nahlásil k stope, musí sa rozhodca postaviť tak, prípadne sledovať prácu na stope spôsobom, aby mohol pozorovať dianie a vplyvy, prípadne zvukové povelky alebo vplyv psovoda.

Odstup k pracujúcemu psovi je potrebné zvoliť tak, aby pes nebol obmedzovaný vo vyhľadávaní a psovod sa necítil byť obmedzovaný. Rozhodca musí sledovať celú prácu na stope.

Musí posúdiť akou snahou, istotou, príp. neistotou alebo povrchnosťou pristupuje pes k svojej práci.

Rýchla, alebo pomalá práca na stope nie je kritériom pri hodnotení, ak je stopa intenzívne, rovnomerne a presvedčivo vypracovávaná a pes vykazuje kladný vzťah k vyhľadávaniu.

Overovanie, bez opustenia stopy, nie je chybou. Nedôsledná práca, vylučovanie, krúženie na lomoch, stále povzbudzovanie, chybné dvíhanie, pomoc vodidlom, alebo skrytá pomoc v oblasti priebehu stopy, alebo pri predmetoch, chybné označenie majú za následok zrážku bodov (vždy až do 4 bodov).

Veľmi nedôsledná práca, stopovanie s chýbajúcou intenzitou, divoké stopovanie, vylučovanie, chytanie myší a i., majú za následok stratu až do 8 bodov.

Ak sa vzdiali pes od stopy viac ako na dĺžku stopovacej šnúry, je práca psa na stope ukončená. Ak opustí pes stopu a je psovodom zadržovaný, je psovod vyzvaný rozhodcom, aby psa nasledoval. Ak nie je táto výzva uposlúchnutá, je rozhodcom práca psa na stope ukončená.

Ak počas maximálneho času na vypracovanie (stupeň 1 a 2 = 15 minút po uvedení na nášľap, stupeň 3 = 20 minút po uvedení na nášľap) nie je dosiahnutý koniec stopy, rozhodca ukončí prácu na stope. Hodnotená je práca predvedená do ukončenia.

Striedavé zdvíhanie a označovanie predmetov na jednej stope je chybné. Hodnotia sa len predmety, ktoré zodpovedajú ohlásenému spôsobu.

Zdvíhnutie, alebo označenie falošných predmetov majú za následok bodovú zrážku (až do 4 bodov, ak sa uskutoční opätovné nasadenie na stopu a 2 body povinná zrážka, ak psovod na konci vodidla vykoná opätovné nasadenie, bez toho, aby pred tým išiel k psovi).

Za nenájdené predmety sa nezadávajú body. Tu je potrebné hlavne zohľadniť, že psovod na žiadnom predmete nemôže ukázať cvik „Opätovné nasadenie na predmete“.

Ak pes počas práce na stope podľahne loveckému inštinktu pre výskyt diviny, môže sa psovod pokúsiť zvukovým povelom „ľahni“ dostať psa pod kontrolu. Na pokyn rozhodcu sa pokračuje s prácou na stope. Ak sa to nepodarí, tak sa cvičenie ukončí (Hodnotenie: Diskvalifikácia pre neposlušnosť).

Ukončenie / diskvalifikácia

Správanie	Následok
Pes je 3x neúspešne nasadený v priestore nášľapu	Ukončenie
<ul style="list-style-type: none"> - všetky stupne: pes opustí stopu o viac ako jednu dĺžku vodítka alebo psovod neuposlúchne príkaz rozhodcu na nasledovanie - pes nedosiahne v predpísanom čase koniec stopy Stupeň 3 = 20 minút po nasadení	Ukončenie doposiaľ získaný výkon sa ohodnotí.
<ul style="list-style-type: none"> - pes zdvihne predmet a viac ho nechce odovzdať - pes nasleduje divinu a nedá sa viac nasadiť 	DISKVALIFIKÁCIA pre neposlušnosť.

Tvary stôp

V ďalšom zobrazené príklady tvaru stôp môžu byť položené aj zrkadlovo.

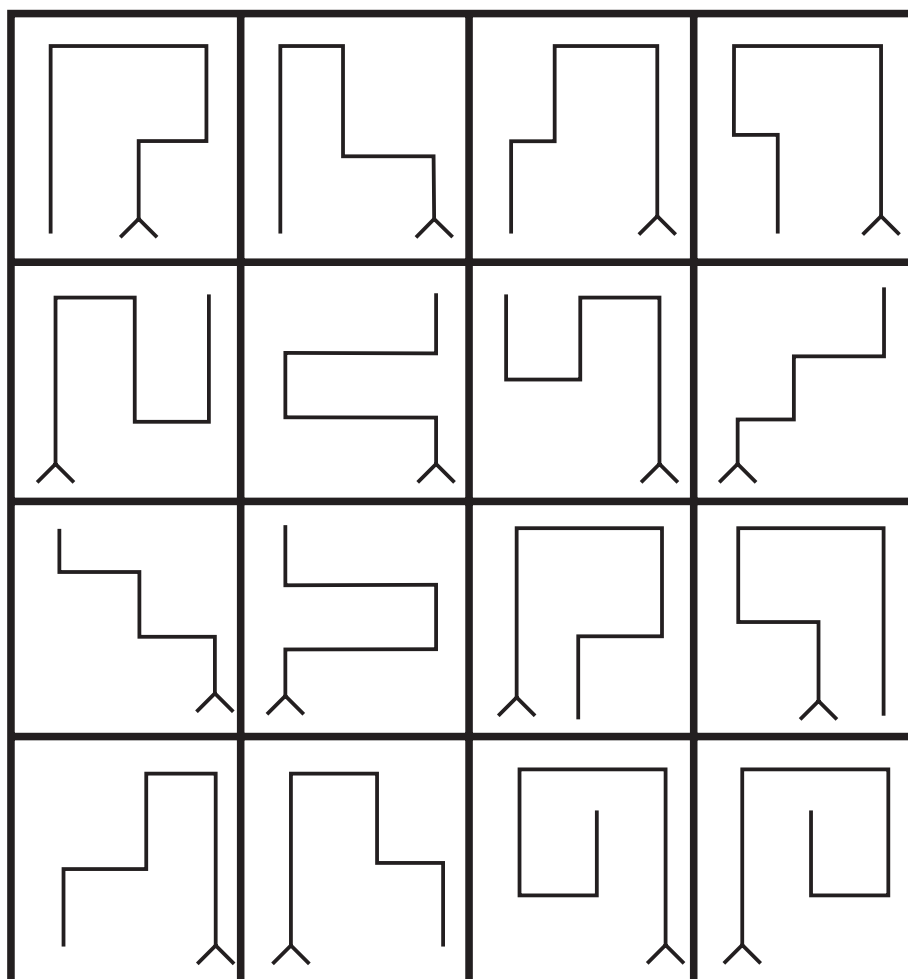

IPO-3 oddiel “B” Poslušnosť

Cvik 1: Ovládateľnosť bez vodítka	10 bodov
Cvik 2: Odloženie v sede za pochodu	10 bodov
Cvik 3: Odloženie v ľahu s privolaním	10 bodov
Cvik 4: Odloženie v stoj za poklusu	10 bodov
Cvik 5: Aport voľný	10 bodov
Cvik 6: Aport skokom	15 bodov
Cvik 7: Aport šplhom	15 bodov
Cvik 8: Vysielanie vpred s odložením	10 bodov
Cvik 9: Odloženie dlhodobé	10 bodov
Celkom	100 bodov

Všeobecné ustanovenia

V stupni IPO-3 prichádza psovod s odpútaným psom a hlási sa v základnom postoji rozhodcovi.

Práve v poslušnosti je potrebné dbať aby neboli predvedení psi, ktorí nemajú sebadôveru a na ktorých už na pohľad vidieť, že nemajú radosť z práce.

Počas všetkých cvikov je požadovaná radostná práca v spojení s potrebnou koncentráciou na psovoda. V pridelených bodoch sa musí prejaviť napriek všetkej radosti z práce aj presné vykonanie cvičenia. Ak by psovod zabudol kompletný cvik, tak ho rozhodca ihneď vyzve na vykonanie chýbajúceho cviku. Zrážka bodov sa nevykoná. Vynechanie čiastočných cvičení má vplyv na známku hodnotenia.

Najneskôr pred začiatkom cvičenia poslušnosti má rozhodca prekontrolovať pomôcky predpísané skúšobným poriadkom. pomôcky musí byť k dispozícii v zmysle skúšobného poriadku.

Počas cviku „ovládateľnosť bez vodítka“ a „dlhodobé odloženie“ je potrebné použiť pištoľ kalibru 6 mm.

Rozhodca dáva pokyn k začatiu cviku. Všetky ostatné výkony ako obraty, zastavenie, zmena spôsobu chôdze, atď. sa vykonávajú bez pokynu rozhodcu.

Zvukové povely sú zakotvené v pokynoch. Zvukové povely sú normálne vyslovované krátke povely. Môžu byť vyslovované v akomkoľvek jazyku, pre jednu a tú istú požadovanú činnosť musia byť rovnaké. Ak nevykoná pes cvik alebo jeho časť ani na tretí zvukový povel, je potrebné tento cvik bez hodnotenia ukončiť. Miesto zvukového povelu pre privolanie môže byť použité meno psa. Použitie mena psa spolu so zvukovým povelom pre akýkoľvek zvukový povel je hodnotené ako dvojitý zvukový povel.

Začiatok cvičenia

Pokyn na začatie cvičenia dáva rozhodca.

Základné postavenie

Základné postavenie je potrebné zaujať, keď druhý psovod vedie svojho psa k priestoru odloženia a zaujal základný postoj pre cvik dlhodobé odloženie. Od tejto chvíle zaujatia základného postoja sa začína pre oboch psov hodnotenie.

Každý cvik sa začína a končí základným postojom. V základnom postavení stojí psovod v športovom postoji. Rozkročný postoj pri všetkých cvikoch nie je povolený. Základný postoj je jedným krokom smerom dopredu povolený upraviť len jeden krát, pes musí stáť tesne, priamo, pokojne a pozorne pri ľavej nohe psovoda tak, že jeho rameno je na úrovni kolena psovoda. Zaujatie základného postoja na začiatku cvičenia je povolené len raz. Krátka pochvala po každom ukončenom cviku je povolená, ale len v základnom postoji. Potom môže psovod zaujať novú základnú polohu. V každom prípade musí byť medzi pochvalou a novým začiatkom dodržaný zreteľný časový odstup (cca 3 sekundy).

Zo základného postoja sa uskutočňuje zahájenie cviku. Psovod ho musí predviesť počas 10 max. 15 krokov, predtým ako dá zvukový pokyn na vykonanie cviku. Medzi časťami cvičenia predsadnutie a ukončenie, ako aj pri pristúpení ku sediacemu, stojacemu, odloženému psovi, je potrebné pred vydaním ďalšieho zvukového povelu vložiť zreteľné prestávky (cca 3 sekundy). Pri odobratí môže psovod k svojmu psovi pristupovať spredu alebo zozadu.

Chyby v základnom postoji a zahájení cviku musia mať vplyv na hodnotenie jednotlivých cvikov.

Ovládateľnosť psa bez vodidla treba preukázať aj pri prechodoch k iným cvikom. Aj keď ide psovod pre činku, ide pes s ním. Naskakovanie psa a hranie sa so psom nie je dovolené.

Čelom vzad vykonáva psovod vľavo. Pri obrate čelom vzad sa môže pes k nohe psovoda zaraďovať obchádzaním alebo spredu, vždy však rovnakým spôsobom v priebehu celej skúšky.

Po predsadnutí môže pes zaujať základný postoj buď obídením psovoda zozadu, alebo priradením spredu. Prekážka má výšku 100 cm a šírku 150 cm. Šikmá stena pozostáva z dvoch v hornej časti spojených stien 150 cm širokých a 191 cm vysokých. V dolnej časti sú od seba obe steny vzdialené tak, aby celková výška prekážky bola 180 cm. Celá plocha šikmých stien musí byť potiahnutá nešmykl'avým materiálom. Steny sú v hornej polovici opatrené tromi latkami 24/48 mm. Všetci psi na jednej akcii musia preskočiť rovnaké prekážky.

Pri aportovacích cvikoch je dovolené použiť len drevené aportovacie činky, pričom musia byť dodržané predpísané hmotnosti (voľný aport – 2000 gramov, aport cez prekážku a šikmú stenu 650 gramov). Aportovacie činky pripravené usporiadateľom musia byť použité všetkými účastníkmi. Pri všetkých aportovacích cvikoch nie je povolené vopred dávať psovi aportovacu činku do papule.

Ak pes, ktorý je vedený na odloženie, dosiahne miesto odloženia a tam zaujal základný postoj musí psovod, ktorý začína s voľným sledovaním mať zaujaté základné postavenie.

Rozdelenie cvikov

2- dielne cviky ako „odloženie v sede za pochodu“, „odloženie v ľahu s privolaním“, „odloženie v stoj z poklusu“, môžu byť rozdelené, aby bolo možné získať diferencované posúdenie.

Rozdelenie sa uskutoční:

a) „základné postavenie, zahájenie cviku, vykonanie“ 5 bodov

b) „ďalšie správanie až do ukončenia cvičenia“ 5 bodov

Pri posudzovaní každého cvičenia je potrebné pozorne sledovať správanie psa od základného postoja až do ukončenia cvičenia.

Dodatočné zvukové povely

Ak pes ani po treťom zvukovom povelu nevykoná cvik, tak je potrebné cvik vyhodnotiť známku „Nedostatočne“ (= 0 bodov). Ak pes vykoná časť cvičenia po treťom zvukovom povelu, tak sa cvik ohodnotí max. v hornej hranici „Nedostatočnej“.

Pri odvolaní môže byť použité namiesto zvukového povelu „ku mne“ aj meno psa. Meno psa v spojení s používanými zvukovými povelmi sa ráta ako dvojnásobný zvukový povel.

Zrážka bodov:

1. Dodatočný zvukový povel: uspokojivý pre čiastočné cvičenie
2. Dodatočný zvukový povel: nedostatočný pre čiastočné cvičenie

Príklady:

5 Bodové cvičenia:

1. Dodatočný zvukový povel: uspokojivý z: 5 bod. - 1,5 bodu
2. Dodatočný zvukový povel: nedostatočný z: 5 bod. - 2,5 bodu

Medzi časťami cvičenia predsadnutie a ukončenie (k nohe), ako aj pri pristúpení ku sediacemu, stojaciemu alebo ležiacemu psovi, je pred daním ďalšieho zvukového povelu potrebné dodržať prestávku o dĺžke cca 3 sekundy.

Ak pes, ktorý je vedený k miestu odloženia toto miesto dosiahol, musí psovod, ktorý začína chôdzu bez vodítka, mať zaujatý základný postoj.

1. Ovládateľnosť bez vodítka

(10 bodov)

a) Jeden zvukový povel: „K nohe“

Zvukový povel k nohe je povolený len na začiatku a pri zmene rytmu chôdze.

b) Vykonanie: Psovod sa vydá s voľne idúcim psom k rozhodcovi, nechá si svojho psa sadnúť a podá hlásenie. Z priameho základného postoja musí pes nasledovať psovoda na zvukový povel „k nohe“ pozorne, radostne a priamo s ramenom vždy na úrovni kolena na ľavej strane psovoda a pri zastavení si musí rýchlo a priamo sadnúť. Na začiatku cviku ide psovod so svojím psom bez zastavenia 50 krokov priamym smerom, po obrate

čelom vzad a ďalších 10-tich až 15-tich krokoch vykoná poklus a pomalú chôdzu (vždy najmenej 10 krokov). Prechod z poklusu do pomalej chôdze musí byť vykonávaný bez medzikrokov. Jednotlivé zmeny spôsobu chôdze sa musia od seba zreteľne odlišovať rýchlosťou vykonania. V normálnej chôdzi sa potom vykoná najmenej po dvoch obratoch vpravo, jeden vľavo a dva čelom vzad. Taktiež po druhom spätnom obrate sa vykoná zastavenie.

Obrat vykoná psovod doľava (o 180 stupňov na mieste). Treba dbať na schému vykonania.

Možné sú dve varianty:

- Pes ide otočením vpravo zozadu okolo psovoda
- Pes ukáže obrat vľavo o 180 stupňov otočiac sa na mieste

V priebehu jednej skúšky je možné použiť len jednu z týchto dvoch možností.

Zastavenie je potrebné aspoň raz ukázať z normálneho kroku v zmysle schémy pre poslušnosť po druhom obrate čelom vzad.

Pes má ísť stále s ramenom na úrovni kolena po ľavej strane psovoda; nemá predbiehať, zaostávať alebo odbočovať. Obrat späť má psovod predviesť ako čelom vzad smerom doľava.

Počas toho, keď ide psovod v prvom úseku, je v časovom odstupe 5-tich sekúnd dvakrát vystrelené (kaliber 6 mm) zo vzdialenosti najmenej 15 krokov od psa. Pes sa k výstrelom musí zachovať ľahostajne. Na konci cviku ide psovod so svojim psom na pokyn rozhodcu do pohybujúcej sa skupiny najmenej štyroch ľudí.

Psovod musí pritom obísť jednu osobu sprava a jednu osobu zľava a aspoň raz sa musí v skupine zastaviť. Je na rozhodnutí rozhodcu požadovať opakovanie. Psovod so psom opustí skupinu a zaujme základný postoj. Toto koncové základné postavenie je začiatkové postavenie pre ďalší cvik.

c) Hodnotenie (platí pre všetky chôdze): predbiehanie, vybočovanie, zaostávanie, pomalé alebo váhavé sadnutie, dodatočné zvukové povely, telesná pomoc, nepozornosť pri spôsoboch chôdze a obratoch alebo aj neistota psa je hodnotené zrážkovými bodmi.

2. Odloženie v sede za pochodu

(10 bodov)

a) Po jednom zvukovom povel: „K nohe“, „Sadni“

b) Vykonanie: Z priameho základného postoja ide psovod so svojim voľne idúcim psom priamo. Pri zahájení cviku má pes pozorne, radostne, rýchlo a koncentrovane sledovať svojho psovoda. Pritom musí zostať priamo v polohe pri kolene psovoda. Po 10-tich až 15-tich krokoch si pes na zvukový povel „sadni“ rýchlo a v priamom smere sadne bez toho, aby psovod prerušil, alebo menil spôsob chôdze, alebo sa obzeral. Po ďalších 15-tich krokoch sa psovod zastaví a ihneď sa otočí k svojmu pokojne a pozorne sediacemu psovi. Na pokyn rozhodcu ide psovod späť a postaví sa ku psovi na jeho pravú stranu. Pritom môže psovod pristúpiť ku psovi spredu alebo obiduc ho zozadu.

c) Vyhodnotenie: Chyby v začiatkovom základnom postavení, zahájení cviku, pomalé sadanie, nepokojné a nepozorné sedenie, má za následok stratu bodov. Ak si pes namiesto sadnutia ľahne, alebo stojí, zrazí sa 5 bodov. Iné chybné správanie je treba zohľadniť navyše.

3. Odloženie v ľahu za poklusu s privolaním

(10 bodov)

a) Po zvukovom povel: „K nohe“, „Ľahni“, „Ku mne“, „K nohe“

b) Vykonanie: Z priameho základného postoja ide psovod so svojim voľne idúcim psom na povel „k nohe“ priamo. Po 10 - tich až 15 – tich krokoch normálnou chôdzou nasleduje ďalších 10-15 krokov v pokluse. Potom pes na zvukový povel „ľahni“ rýchlo a v priamom smere zaľahne bez toho, aby psovod prerušil alebo zmenil spôsob behu alebo sa obzrel a pokračuje v priamom smere ďalej. Po ďalších asi 30-tich krokoch v priamom smere sa psovod zastaví a ihneď sa otočí k pokojne a pozorne ležiacemu psovi. Na pokyn rozhodcu zvukovým povelom „ku mne“ alebo menom psa si psovod privolá psa k sebe. Pes má pribehnúť radostne, rýchlo, priamym smerom, tesne a priamo si sadnúť pred psovoda. Na zvukový povel „k nohe“ si pes musí sadnúť rýchlo, vľavo a priamo vedľa svojho psovoda s ramenom na úrovni kolena.

c) Hodnotenie: Chyby vo vykonaní, pomalé zaľahnutie, nepokojné ležanie, pomalé prichádzanie, poprípade spomalí pri príchode, rozkročný postoj psovoda, chyby pri predsadnutí a pri ukončení cviku sú hodnotené stratou bodov. Ak pes po zvukovom povel „ľahni“ sedí alebo stojí, strhne sa 5 bodov.

4. Odloženie v stoji za poklusu**(10 bodov)**

a) Po jednom zvukovom povel: „K nohe“, „Stoj“, „Ku mne“ „K nohe“.

b) Vykonanie: Zo základného postoja vybehne psovod s odpútaným psom v pokluse priamym smerom. Po 10-tich až 15-tich krokoch poklusu musí pes na zvukový povel „stoj“ ihneď a v priamom smere zastať bez toho, aby psovod prerušil, zmenil poklus, alebo sa obzeral. Po ďalších 30-tich krokoch sa psovod zastaví a ihneď sa otočí k svojmu pokojne a pozorne stojacemu psovi. Na pokyn rozhodcu privolá psovod psa k sebe zvukovým povelom „ku mne“ alebo menom.

Pes musí radostne, rýchlo a priamo prísť a sadnúť si tesne a priamo pred psovoda. Na povel „k nohe“ si musí pes rýchlo a priamo sadnúť vľavo k psovodovi s ramenom na úrovni kolena.

c) Hodnotenie: Chyby pri zahájení cvičenia, kroky pri zvukovom povelu stoj, nepozorné státie, kroky, pomalé prichádzanie, prípadne spomalenie pri prichádzaní, rozkročný postoj psovoda, chyby pri predsadnutí a pri ukončení majú za následok zrážku bodov. Ak pes po zvukovom povelu „stoj“ sedí, alebo leží odoberie sa 5 bodov.

5. Aport voľný**(10 bodov)**

a) Po jednom zvukovom povelu „Aport alebo Prines“, „Pusť“, „K nohe“

b) Vykonanie: Zo základného postoja odhodí psovod ap. činku (o hmotnosti 2000 g) do vzdialenosti asi 10 krokov. Zvukový povel k prineseniu dáva až keď ap. činka pokojne leží. Voľný pes pokojne sedí vedľa psovoda a musí na zvukový povel „aport alebo prines“ rýchlo a priamym smerom dobehnúť k ap. činke, ihneď ju uchopiť a psovodovi ju rýchlo a priamym smerom priniesť.

Pes si sadá tesne a priamo pred psovoda a drží pokojne ap. činku v papuli tak dlho, pokiaľ mu ju psovod asi po 3 sekundách so zvukovým povelom „pusť“ odoberie. Po odobratí drží psovod ap. činku pokojne vo vystretej pravej ruke smerom dolu. Na zvukový povel „k nohe“ si pes sadá rýchlo a priamo vľavo, s ramenom na úrovni kolena vedľa svojho psovoda. V priebehu celého cviku nesmie psovod opustiť miesto ZP.

c) Hodnotenie: Chyby v základnom postoji, pomalý, beh psa pre ap. činku, chyby pri jej uchopení, pomalé prinesenie, pustenie ap. činky, hranie sa s ap. činkou a jej prehryzovanie, rozkročný postoj psovoda, chyby pri predsadnutí a pri ukončení cviku sú hodnotené stratou bodov. Krátke odhodenie aportovacej činky a pomoc psovoda bez zmeny ZP majú za následok taktiež zrážku bodov. Ak opustí psovod svoje stanovisko skôr ako sa skončilo cvičenie, ohodnotí sa cvik ako nedostatočný. Ak pes neprinesie činku, je cvik ohodnotený 0 bodmi.

6. Aport skokom (100 cm)**(15 bodov)**

a) Po jednom zvukovom povelu: „Vpred alebo Hop“, „Aport alebo Prines“, „Pusť“, „K nohe“.

b) Vykonanie: Psovod zaujme so psom základný postoj najmenej 5 krokov pred prekážkou. Zo základného postoja odhodí psovod ap. činku (o váhe 650g) cez 100 cm vysokú prekážku. Zvukový povel k preskoku sa smie dať až keď ap. činka pokojne leží. Pes, ktorý pokojne a nepripútaný sedí vedľa psovoda, musí na zvukový povel „vpred“ a „aport“ (zvukový povel „aport“ musí byť daný v priebehu preskoku) skokom prekonať prekážku, rýchlo a priamym smerom dobehnúť k ap. činke, ihneď ju uchopiť, skokom prekonať prekážku späť a psovodovi ju rýchlo a priamym smerom priniesť. Pes si sadá tesne a priamo pred psovoda a drží pokojne ap. činku v papuli tak dlho, kým mu ju psovod asi po 3 sekundách so zvukovým povelom „pusť“ odoberie. Po odobratí drží psovod ap. činku v pripaženej pravej ruke. Na zvukový povel „k nohe“ si pes sadá rýchlo a priamo vľavo, s ramenom na úrovni kolena vedľa svojho psovoda. V priebehu celého cviku nesmie psovod opustiť miesto ZP.

c) Hodnotenie: Chyby vo vykonaní základného postoja, pomalý, neistý skok a beh psa pre ap. činku, chyby pri jej uchopení, pomalý neistý skok späť, pustenie ap. činky, hranie sa s ap. činkou a jej prehryzovanie, rozkročný postoj psovoda, chyby pri predsadnutí a pri ukončení cviku sú hodnotené stratou bodov. Ak sa pes dotkne pri skoku prekážky, môže mu byť odobrané až do 1 bodu pri každom skoku, pri odraze o prekážku až do 2 bodov.

Rozdelenie bodov pre aport cez prekážku:

Skok tam	Prinesenie	Skok späť
5 bodov	5 bodov	5 bodov

Čiastočné hodnotenie cviku je možné len pokiaľ z jeho troch častí (skok tam - prinesenie ap. činky – skok späť) je vykonaný najmenej jeden skok a časť cvičenia „Aport“

Bezchybne vykonané skoky a prinesenie ap. činky = 15 bodov

Skok tam alebo späť nevykonaný, ap. činka bez chyby prinesená = 10 bodov

Skoky tam a späť vykonané bez chyby, ap. činka neprinesená = 0 bodov

Ak je ap. činka po odhodení veľmi na boku, alebo je ťažko viditeľná, môže psovod bez straty bodov po požiadaní rozhodcu alebo na jeho priamy pokyn odhodenie ap. činky zopakovať. Pes musí zostať sedieť. Ak nasleduje svojho psovoda okolo prekážky, je cvik ohodnotený 0 bodmi. Ak opustí pes miesto základného postavenia, ale zostane pred prekážkou hodnotenie cviku sa o jednu známku zníži.

Pomoc psovoda bez zmeny postavenia má za následok zníženie hodnotenia. Ak opustí psovod miesto ZP pred ukončením, cvik sa hodnotí ako nedostatočný.

Ak je prekážka pri skoku tam prehodená, cvik sa opakuje, pričom sa prvý skok hodnotí „v dolnej hranici nedostatočnej“ (-4 body). Ak pes nepustí ap. činku po 3 zvukovom povelu, pes je diskvalifikovaný, nakoľko sa v oddieli B nedá pokračovať.

7. Aport šplhom (šikmá stena 180 cm) (15 bodov)

a) Po jednom zvukovom povelu: „Vpred alebo Hop“, „Aport alebo Prines“, „Pust“, „K nohe“.

b) Vykonanie: Psovod zaujme so psom základný postoj najmenej 5 krokov pred šikmou stenou. Zo základného postoja odhodí psovod ap. činku (o váhe 650 g) cez šikmú stenu. Pes, ktorý pokojne a nepripútaný sedí vedľa psovoda, musí na zvukový povel „vpred“ a „aport“ (zvukový povel „aport“ musí byť daný v priebehu prekonávania šikmej steny) prekonať šplhom šikmú stenu, rýchlo a priamym smerom dobehnúť k ap. činke, ihneď ju uchopiť šplhom prekonať šikmú stenu späť a psovodovi ju rýchlo a priamym smerom priniesť. Pes si sadá priamo pred psovoda a drží ap. činku v papuli tak dlho, kým mu ju psovod asi po 3 sekundách so zvukovým povelom „pust“ odoberie. Po odobratí drží psovod ap. činku pokojne v pravej prirapazenej ruke. Na zvukový povel „k nohe“ si pes sadá rýchlo a priamo vľavo vedľa svojho psovoda s ramenom na úrovni kolena. V priebehu celého cviku nesmie psovod opustiť miesto ZP.

c) Hodnotenie: Chyby vo vykonaní základného postoja, pomalý neistý šplh a beh psa pre ap. činku, chyby pri jej uchopení, pomalý neistý šplh späť, pustenie ap. činky, hranie sa s ňou a jej prehryzovanie, šikmý postoj psovoda, chyby pri predsadnutí a ukončení majú za následok stratu bodov.

Rozdelenie bodov pre aport šplhom:

Skok tam	Aport	Skok späť
5 bodov	5 bodov	5 bodov

Čiastočné hodnotenie cviku je možné len pokiaľ z jeho troch častí (skok tam - prinesenie ap. činky – skok späť) je vykonaný najmenej jeden skok a časť cvičenia „aport“

Bez chyby vykonané skoky a prinesenie ap. činky = 15 bodov

Skok tam alebo späť nevykonaný, ap. činka bez chyby prinesená = 10 bodov

Skoky tam a späť vykonané bez chyby, ap. činka neprinesená = 0 bodov

Ak je ap. činka po odhodení veľmi na boku, alebo je pre psa ťažko viditeľná, môže psovod bez straty bodov po požiadaní rozhodcu alebo na jeho priamy pokyn odhodenie ap. činky zopakovať. Pes musí zostať sedieť.

Ak nasleduje svojho psovoda okolo prekážky je cvik ohodnotený 0 bodmi. Ak opustí pes miesto základného postavenia, ale zostane stáť pred prekážkou hodnotenie cviku sa o jednu známku zníži.

Pomoc psovoda bez zmeny postavenia má za následok zníženie hodnotenia. Ak opustí psovod miesto ZP pred ukončením, cvik sa hodnotí ako nedostatočný.

Ak pes nepustí ap. Činku ani po 3 zvukovom povelu, **pes je diskvalifikovaný**, nakoľko sa v oddieli B nedá pokračovať.

8. Vysielanie vpred s odložením**(10 bodov)**

a) Po jednom zvukovom povel: „Vpred“, „Lahni“, „Sadni“.

b) Vykonanie: Zo základného postoja ide psovod s nepripútaným psom priamo v prikázanom smere. Po 10 až 15 krokoch dáva psovi zvukový povel „vpred“ so súčasným jediným pokynom rukou a sám zostane stáť. Po tomto povel sa pes prikázaným smerom cieľavedomo, rýchlo a priamo vzdiali najmenej 30 krokov od psovoda. Na pokyn rozhodcu dá psovod psovi zvukový povel „lahni“, na ktorý musí pes ihneď zaľahnúť. Psovod môže ponechať zdvihnutú ruku v smere prikázaného vyslania psa až do jeho ľahnutia. Na pokyn rozhodcu ide psovod k psovi a postaví sa k jeho pravej strane. Po asi 3 sekundách, na pokyn rozhodcu, dáva psovod psovi zvukový povel „sadni“, na ktorý si musí pes rýchlo sadnúť do základného postoja.

c) Hodnotenie: Chyby v zahájení cviku, nasledovanie psa psovodom, pomalý beh psa vpred, silné vybočenie zo smeru, krátka vzdialenosť, váhavé alebo predčasné odloženie psa, nepokojné ležanie, prípadné predčasné postavenie/sadnutie si psa pri príchode psovoda sú hodnotené stratou bodov.

Po dosiahnutí potrebnej vzdialenosti dáva psovod na pokyn rozhodcu povel na ľahnutie psa. Ak sa pes nedá zastaviť, cvičenie sa hodnotí 0 bodmi.

Jeden dodatočný zvukový povel na ľahnutie

-1,5 bodu

Druhý dodatočný povel na ľahnutie

-2,5 bodu

Pes sa nechá zastaviť, ale si neľahne na druhý dodatočný zvukový povel

-3,5 bodu

Za ďalšie chybné chovanie je potrebné zraziť ďalšie body. Ak sa pes vzdiali z miesta odloženia alebo sa vráti ku psovodovi, ohodnotí sa celý cvik 0 bodmi.

9. Odloženie dlhodobé**(10 bodov)**

a) Po jednom zvukovom povel „Lahni“, „Sadni“.

b) Vykonanie: Pred začatím cviku oddielu B druhého psa odloží psovod psa zvukovým povelom „lahni“ na miesto určené rozhodcom zo základného postavenia, nesmie pri ňom nechať vodítko ani akýkoľvek iný predmet. Psovod potom odchádza cvičebným priestorom bez obzretia najmenej 30 krokov od psa a zostáva stáť tak, aby nebol v dohľade. Počas vykonávania cvikov 1 až 7 iným psom musí pes bez ovplyvňovania psovodom pokojne ležať. Ak opustí pes miesto odloženia pred cvikom 6 druhého psa hodnotí sa cvičenie 0 bodmi. Na pokyn rozhodcu ide psovod ku psovi a postaví sa k jeho pravej strane. Po asi 3 sekundách na pokyn rozhodcu dáva psovod psovi zvukový povel „sadni“, na ktorý si musí pes rýchlo sadnúť do základného postoja.

c) Hodnotenie: Nepokojné chovanie psovoda, ako aj iná skrytá pomoc psovi, nepokojné odloženie, prípadne predčasné postavenie/sadnutie si psa pri príchode psovoda je hodnotené stratou bodov. Ak pes vstane, alebo si sadne bez toho, aby opustil miesto odloženia, tak sa cvik ohodnotí čiastočne. Ak opustí pes miesto odloženia po ukončení cviku 6, obdrží čiastočné hodnotenie. Ak pri príchode psovoda ide pes k nemu, nasleduje strata až 3 bodov.

IPO-3 ODDIEL „C“ obrana

Cvik 1: Vyhľadanie figuranta	10 bodov
Cvik 2: Vystavenie a vyštekávanie	10 bodov
Cvik 3: Pokus o útek figuranta	10 bodov
Cvik 4: Obrana psa pri strážení	20 bodov
Cvik 5: Zadný doprovod	5 bodov
Cvik 6: Prepád psa pri zadnom doprovoze	15 bodov
Cvik 7: Útok na psa z pohybu	10 bodov
Cvik 8: Obrana psa pri strážení	20 bodov
Celkom	100 bodov

Všeobecné ustanovenia

Na dlhších stranách vhodného priestoru je rozostavených 6 úkrytov, 3 po každej strane stupňovito (pozri nákres). Potrebné značky musia byť pre psovoda, rozhodcu a figuranta dobre viditeľné.

Figurant/odev figuranta

Figurant musí byť vybavený ochranným odevom, rukávom a palicou. Rukáv musí byť vybavený ochrannou vrstvou, na ktorej je našitá juta prírodnej farby. Ak je treba, aby mohol figurant v čase stráženia psa neustále sledovať, nemusí stáť bezpodmienečne úplne bez pohnutia. Nesmie ale zaujať výhražný postoj ani robiť obranné pohyby. Ochranným rukávom si chráni svoje telo. Je nechané na psovodovi, akým spôsobom odoberie figurantovi palicu.

Vo všetkých stupňoch skúšok môže byť pracované s jedným figurantom, od siedmich psov v jednom stupni skúšok je potrebné nasadiť dvoch figurantov. Pre všetkých psovodov vrámci skúšobného stupňa musí byť v činnosti ten istý figurant/figuranti. Jedna výmena figuranta je prípustná, ak figurant sám je aktívnym psovodom na podujatí.

Prihlásenie

Psovod sa prihlási rozhodcovi s nepripútaným psom v základnom postoji. Potom zaujme východiskový postoj na cvik „Vyhľadávanie figuranta“. Zo základného postoja sa pes na pokyn rozhodcu vyšle na vyhľadávanie.

Poznámka:

Ak psovod nemôže seba a psa riadne prihlásiť, tzn. pes nie je pod kontrolou a uteká napr. do úkrytu pre vyštekávanie alebo z cvičiska, sú psovodovi povolené 3 zvukové povely na privolanie psa. Ak pes ani po 3 zvukovom povelu nepríde, je oddiel „C“ ukončený so zdôvodnením „Diskvalifikácia pre neposlušnosť“.

Psi, ktorí nie sú ovládaní psovodom, ktorí pri cvikoch obrany nechcú pustiť alebo len na intenzívny nátlak psovoda, ktoré zahryznú do iných častí tela ako na určenom ochrannom rukáve, musia byť diskvalifikovaní. Hodnotenie „TSB“ sa neuskutoční.

Značky

Skúšobným poriadkom predpísané značky musia byť dobre viditeľné pre psovoda, rozhodcu aj figuranta. Tieto značky sú:

- stanovisko psovoda na odvolávanie od vyštekávacieho úkrytu
- stanovisko figuranta pre útek a koncový bod úteku
- poloha odloženia psa pre útek
- značka pre psovoda pre cvik „útok na psa z pohybu“

U psov, ktorí zlyhajú pri cvikoch obrany alebo sa nechajú zatlačiť, je potrebné oddiel „C“ ukončiť. Hodnotenie sa neuskutoční. Je potrebné vyhodnotiť „TSB“.

Zvukový povel „pust“ počas cvikov obrany je povolený len raz. Hodnotenie pre „pustenie“ pozri tabuľku.

Váhavé pustenie	Prvý dodat. zv. povel s okamžitým pustením	prvý dodat. zv. povel s váhavým pustením	druhý dodat. povel s okamžitým pustením	druhý dodat. povel s váhavým pustením	aj po druhom zv. povelu nepustí príp. ďalšia pomoc
0,5 - 3,0	3,0	3,5 - 6,0	6,0	6,5 - 9,0	Diskvalifikácia

1. Vyhľadanie figuranta

(10 bodov)

a) Po jednom zvukovom povel: „Revír“, „Ku mne“ (zvukový povel „ku mne“ môže byť spojený s menom psa)

b) Vykonanie: Figurant je ukrytý v poslednom úkryte tak, aby nebol pre psa viditeľný. Psovod sa postaví so svojim psom pred prvý úkryt, aby mohol psa vyslať do šiestich strán. Vykonávanie oddielu C začína na pokyn rozhodcu. Na krátky zvukový povel „revír“ a posunkový povel pravou alebo ľavou rukou, ktorý môže byť opakovaný, musí pes vybehnúť od psovoda rýchlo a cieľavedome k označenému úkrytu a ten tesne a pozorne obehnúť. Akonáhle pes úkryt obehne, zavolá ho psovod zvukovým povelenom „ku mne“ k sebe a za pohybu ho vysiela ďalším zvukovým povelenom „revír“ k ďalšiemu úkrytu. Psovod sa po dobu vyhľadávania pohybuje normálnym krokom po pomyslenej stredovej osi prehladávaného priestoru, ktorú nesmie počas vyhľadávania opustiť. Pes musí byť vždy pred psovodom. Akonáhle príde pes k úkrytu figuranta, musí psovod zostať stáť, ďalšie zvukové a posunkové povely nie sú povolené.

c) Hodnotenie: Nedostatky v ovládateľnosti, rýchlosti a cieľavedomom vybehnutí a obehnutí úkrytov sú hodnotené stratovými bodmi.

Chybné je medzi iným:

- nezaujatie pokojného a pozorného základného postoja na začiatku cviku
- dodatočné zvukové a posunkové povely
- nedodržania pomyslenej stredovej čiary
- nedodržanie normálnej chôdze
- veľkoplošné vyhľadávanie
- samostatné vyhľadávanie bez reakcie na zvukový povel psovoda
- úkryty nie sú obehnuté alebo sú obehnuté nepozorne
- pes sa musí dať lepšie viesť a ovládať

Ak pes nenájde figuranta po 3 – násobnom neúspešnom nasadení na poslednom úkryte (úkryt vyštekania), je potrebné obranu ukončiť. Ak odoberie psovod psa v priebehu cviku do polohy „k nohe“, tak sa obrana taktiež ukončí („Ukončenie“ bez zápisu bodov; všetky doteraz získané body počas podujatia ostávajú zachované). Nevykonáva sa hodnotenie TSB.

2. Vystavenie a vyštekávanie

(10 bodov)

a) Jeden zvukový povel: „Ku mne“, „K nohe“

Zvukové povely „ku mne“ a „k nohe“ musia byť dané ako jeden povel.

b) Vykonanie: Pes musí figuranta aktívne a pozorne vystaviť a vytrvalo vyštekávať. Nesmie na figuranta skákať, dotýkať sa ho, ani ho hrýzť. Na pokyn rozhodcu po cca 20-tich sekundách vyštekávania ide psovod do vzdialenosti 5-tich krokov od úkrytu za štekajúceho psa. Na ďalší pokyn rozhodcu odvolá psa k nohe a postaví sa s ním do základného postoja. Na pokyn rozhodcu vyzve psovod figuranta aby vystúpil z úkrytu a postavil sa na svoju značku pre útek. Pes má pritom sedieť pokojne (napr. bez štekania), priamo a pozorne v základnej polohe.

c) Hodnotenie: Nedostatky v nepretržitom a vyzývavom vyštekávaní a pozornom vystavovaní bez ovplyvňovania rozhodcom, alebo prichádzajúcim psovodom až do vydania zvukového povelu sú hodnotené stratovými bodmi. Za neprerušované štekávanie je zadaných 5 bodov. Pokiaľ pes šteká slabo, sú zrazené 2 body. Ak zostane pes, ktorý nešteká, pozorne a aktívne strážiť figuranta, je zrazených 5 bodov. Pri obťažovaní figuranta napr. strkanie, vyskakovanie atď. sa musí zraziť až do 2 bodov, pri silnom záhryze až do 9 bodov.

Ak pes zahryzne v úkryte a nepustí sám, dostane psovod pokyn pristúpiť k úkrytu na 5 krokovú značku. Povolené je psa odvolať jedným zvukovým povelenom „ku mne - k nohe“, ktorý musí byť daný ako súvisiaci povel, (nie zvukový povel „pusť“). Ak pes nepríde, tak je dvojica diskvalifikovaná. Ak pes príde, tak je cvičenie ohodnotené v spodnej hranici nedostatočnej (- 9 bodov).

Pri úmyselnom záhryze do iných častí tela (nie narážanie) je pes diskvalifikovaný.

Ak pes opustí figuranta predtým ako prišiel pokyn od rozhodcu psovodovi na opustenie stredovej čiary, môže byť pes ešte raz poslaný k figurantovi. **Ak teraz zostane pes pri figurantovi, môže sa pokračovať v oddieli C, vystavenie a vyštekávanie sa však ohodnotí v spodnej hranici nedostatočnej (-9 bodov).**

Ak sa pes už nedá nasadiť, alebo opäť opustí figuranta, tak sa oddiel C ukončí. Ak pri príchode psovoda

k úkrytu mu pes príde naproti, alebo príde pes pred odvolaním k psovodovi, vykoná sa čiastkové hodnotenie v známke nedostatočnej.

Zrážky pri „Vyštekani“:

Za vytrvalé vyštekávanie sa udeľuje 5 bodov. Za slabé vyštekanie (nedôrazné, neenergické) a nevytrvalé vyštekávanie je zrážka až do 2 bodov. Ak pes ukáže pozorné vystavenie bez vyštekania je povinná zrážka 5 bodov za vyštekávanie.

3. Pokus o útek figuranta

(10 bodov)

a) Po jednom zvukovom povelu: „K nohe“, „Ľahni“, „Drž“, „Pust“.

b) Vykonanie: Na pokyn rozhodcu vyzve psovod figuranta k opusteniu úkrytu. Figurant sa vyberie normálnym krokom na miesto úteku. Miesto, kde sa má postaviť je označené. Na pokyn rozhodcu potom odíde psovod s voľne idúcim psom na určené označené miesto pre odloženie pre pokus o útek. Pes sa má počas presunu prejavovať radostne a koncentrovane, pozorne a cvik vykonať pri kolene psovoda priamo a rýchlo. Pred zvukovým povelom „Ľahni“ má pes sedieť v priamom, pokojnom a pozornom základnom postoji. Zvukový povel „Ľahni“ má vykonať priamo a rýchlo a v polohe odloženia sa má k figurantovi správať pokojne, isto a pozorne. Vzdialenosť medzi figurantom a psom je 5 krokov. Psovod nechá svojho strážiaceho psa na mieste a vyberie sa k úkrytu. Má zrakový kontakt so svojím psom, figurantom a rozhodcom. Na pokyn rozhodcu podnikne figurant pokus o útek. Na jednoznačný zvukový povel psovoda „drž“ odštartuje pes k zabráneniu úteku figuranta. Bez váhania musí pes samostatne, energickým a silným záhryzom úteku zabrániť. Pritom môže zahryznúť len do ochranného rukáva figuranta. Na pokyn rozhodcu zostáva figurant pokojne stáť. Po zastavení sa figuranta ho musí pes po krátkej prechodovej fáze pustiť. Psovod môže dať zvukový povel „pust“ po primeranom čase samostatne.

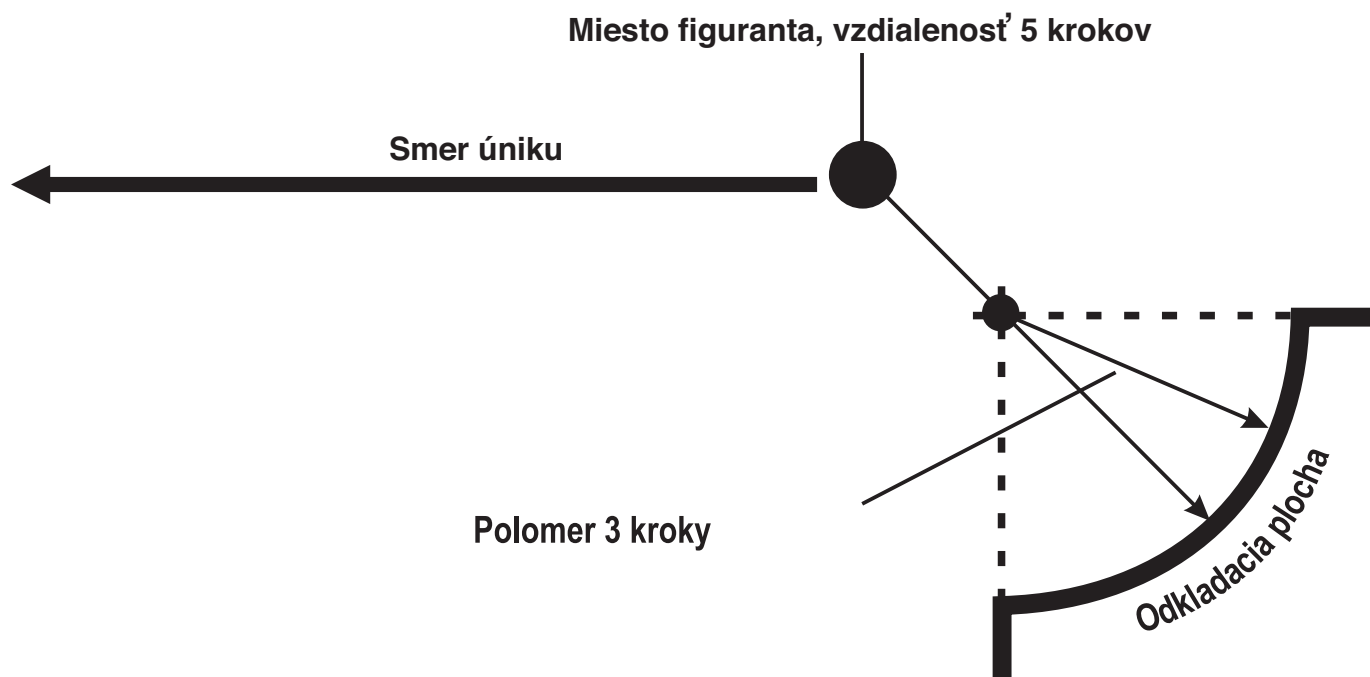

Ak pes po prvom povolenom zvukovom povelu nepustí, tak psovod dostane pokyn od rozhodcu dať ešte max. dva dodatočné zvukové povelu „pust“. Ak pes nepustí ani po treťom zvukovom povelu (jeden povolený a dva dodatočné), nasleduje diskvalifikácia. Počas zvukového povelu „pust“ musí psovod pokojne stáť bez toho, aby vplýval na psa. Po pustení musí pes ostať tesne pri figurantovi a pozorne ho strážiť.

c) Hodnotenie: Nedostatky v plnení dôležitých požiadaviek cviku, ako je vysoká dominantnosť, rýchla energická reakcia a nasledovanie so silným záhryzom a účinným zabránením útoku pokojným držaním až do pustenja, pozorné stráženie tesne pri figurantovi sú hodnotené zrážkovými bodmi

Ak zostane pes ležať, alebo do vzdialenosti cca 20-tich krokov úteku figuranta zadržaním a záhryzom nezabráni, je posudzovanie oddielu C ukončené.

Ak pes začne konať bez zvukového povelu psovoda, hodnotenie sa zníži o jednu známku. Ak je pes pri strážení ľahko nepozorný alebo je aj ľahko dotieravý, je hodnotenie cviku znížené o jednu známku, ak stráží pes figuranta veľmi nepozorne alebo je jeho práca aj veľmi dotieravá, je hodnotenie cviku znížené o dve známky. Ak nestráží pes figuranta ale zostáva pri ňom, je hodnotenie znížené o tri známky. Ak pes figuranta opustí, alebo ak dostane od psovoda zvukový povel aby pri figurantovi zostal, je oddiel C ukončený.

4. Obrana psa pri strážení

(20 bodov)

a) Po jednom zvukovom povele „Pustť“, „K nohe“ „Sadniť“

b) Vykonanie: Po strážení figuranta psom, ktoré trvá asi 5 sekúnd, na pokyn rozhodcu podnikne figurant útok na psa. Bez ovplyvňovania psovodom sa musí pes energickým a silným záhryzom ubrániť. Pes pritom môže zaútočiť len na ochranný rukáv figuranta. Psa treba zaťažovať hrozbou úderov a nátlakom. Pri zaťažení je potrebné dbať na jeho aktivitu a stabilitu. Vykonajú sa dva útoky palicou. Údery palicou sú povolené len na ramená a do oblasti stehien. Pes sa vo fáze zaťaženia musí správať neohrozene a počas celého cvičenia obrany ukazovať energické a plné držanie. Na pokyn rozhodcu zostane figurant pokojne stáť. Potom, čo figurant zostal stáť, musí pes po prechodovej fáze pustiť. Psovod môže dať samostatne zvukový povel „pustť“ po primeranom čase.

Ak pes po prvom povolenom zvukovom povele nepustí, tak psovod dostane pokyn od rozhodcu dať ešte max. dva dodatočné zvukové povely „pustť“. Ak pes nepustí ani po treťom zvukovom povele (jeden povolený a dva dodatočné), nasleduje diskvalifikácia. Počas zvukového povelu „pustť“ musí psovod pokojne stáť bez toho, aby vplýval na psa. Po pustení musí pes ostať tesne pri figurantovi a pozorne ho strážiť. Na pokyn rozhodcu ide psovod normálnym krokom, priamou cestou ku svojmu psovi a povelom „k nohe“ alebo „sadniť“ ho dá do základného postoja. Palica sa figurantovi neodoberie.

c) Hodnotenie: Nedostatky v plnení dôležitých požiadaviek cviku sú hodnotené zrážkovými bodmi. Sú to najmä požiadavky: rýchle a presvedčivé zadržanie, plný a kludný záhryz až do pustenja, pozorné strázenie tesne pri figurantovi. Ak pes nevydrží záťaž figurantom, odpadne z ochranného rukáva a nechá sa odohnať, tak sa oddiel „C“ ukončí.

Ak je pes pri strážení ľahko nepozorný alebo je aj ľahko dotieravý, je hodnotenie cviku znížené o jednu známku. Ak pes stráží figuranta veľmi nepozorne alebo je aj veľmi dotieravý, je hodnotenie cviku znížené o dve známky. Ak nestráží pes figuranta, aj keď pri ňom zostáva, je hodnotenie znížené o tri známky. Ak ide pes naproti prichádzajúcemu psovodovi, je cvik hodnotený nedostatočne. Ak pes figuranta opustí pred pokynom rozhodcu k príchodu psovoda, alebo ak dostane od psovoda zvukový povel aby pri figurantovi zostal, je hodnotenie oddielu C ukončené.

5. Zadný doprovod

(5 bodov)

a) Jeden zvukový povel: „K nohe“

b) Vykonanie: V náväznosti na cvik 4 nasleduje doprovod figuranta zozadu do vzdialenosti asi 30-tich krokov. Priebeh doprovodu určí rozhodca. Psovod vyzve figuranta k chôdzi a ide so psom, ktorého má voľne pri nohe, vo vzdialenosti 5-tich krokov za ním. Pes musí figuranta pozorne strážiť. Vzdialenosť 5-tich krokov musí byť dodržaná v priebehu celého doprovodu.

c) Hodnotenie: Nedostatky v plnení dôležitých požiadaviek cviku sú hodnotené zrážkovými bodmi. Sú to najmä požiadavky : pozorné sledovanie figuranta, pokojná chôdza psa, dodržanie vzdialenosti 5-tich krokov.

6. Prepad psa pri doprovode

(15 bodov)

a) Po jednom zvukovom povele „Pustť“, „K nohe“, „sadniť“

b) Vykonanie: Počas doprovodu nasleduje na pokyn rozhodcu bez zastavenia prepád psa figurantom. Bez ovplyvňovania psovodom sa musí pes bez váhania energickým a silným záhryzom ubrániť. Pes sa pritom môže zahryznúť len do ochranného rukáva figuranta. Akonáhle sa pes zahryzne, musí psovod zostať na mieste, na ktorom sa práve nachádza. Na pokyn rozhodcu zostane potom figurant pokojne stáť, pes ho musí po krátkej prechodovej fáze pustiť. Pre pustenie môže dať psovod v príslušnom časovom odstupe samostatne jeden zvukový povel „pustť“.

Ak nepustí pes po prvom povolenom zvukovom povele, dá rozhodca psovodovi pokyn k vydaniu až dvoch ďalších zvukových povelov „pustť“. Ak nepustí pes ani po týchto zvukových poveloch (jednom povolenom a dvoch dodatočných), nasleduje diskvalifikácia. V čase povelu „pustť“ musí psovod pokojne stáť bez toho, aby

psa ovplyvňoval. Po pustení musí pes zostať tesne pri figurantovi a pozorne ho strážiť. Na pokyn rozhodcu ide psovod normálnym krokom priamym smerom k psovi a zvukovým povelom „k nohe“ alebo „sadni“ zaujíma s ním základný postoj. Palicu figurantovi odoberá.

Nasleduje bočný doprovod figuranta k rozhodcovi na vzdialenosť asi 20-tich krokov. Jeden zvukový povel „k nohe“ je povolený. Pes ide po pravej strane figuranta tak, že je medzi figurantom a psovodom. Počas doprovodu musí pes figuranta pozorne sledovať, nesmie však na neho vyskakovať ani ho napádať. Pred rozhodcom sa táto skupinka zastaví, pes si sadne, psovod odovzdá rozhodcovi palicu a ohlási mu ukončenie prvej časti oddielu C.

c) Hodnotenie: Nedostatky v plnení dôležitých požiadaviek cviku sú hodnotené zrážkovými bodmi. Sú to najmä požiadavky: rýchle a presvedčivé zadržanie, plný a kľudný záhryz až do pustenía, pozorné stráženie po pustení tesne pri figurantovi.

Ak je pes pri strážení ľahko nepozorný alebo je jeho práca aj ľahko obťažujúca, je hodnotenie cviku znížené o jednu známku. Ak pes stráži figuranta veľmi nepozorne alebo je jeho práca aj značne obťažujúca, je hodnotenie cviku znížené o dve známky. Ak nestráži pes figuranta, ale pri ňom zostáva, je hodnotenie znížené o tri známky. Ak ide pes naproti prichádzajúcemu psovodovi, je cvik hodnotený nedostatočne. Ak pes figuranta opustí pred pokynom rozhodcu k príchodu psovoda, alebo ak obdrží od psovoda zvukový povel aby pri figurantovi zostal, je oddiel C ukončený.

7. Útok na psa z pohybu

(10 bodov)

a) Po jednom zvukovom povele: „Sadni“, „Drž“, „Pust“

b) Vykonanie: Psovod so psom sa postaví na označené miesto v úrovni prvého úkrytu na pomyslenej stredovej osi priestoru. Počas voľnej chôdze sa má pes voči psovodovi správať pozorne, radostne a koncentrovane. Pritom ide priamo v polohe pri kolene psovoda. V úrovni prvého úkrytu zostane psovod stáť a otočí sa. So zvukovým povelom „sadni“ sa uvedie pes do základného postavenia. Priamo, pokojne a pozorne voči figurantovi sediaci pes v základnom postoji môže byť držaný za obojok, nesmie však byť pritom ovplyvňovaný psovodom. Na pokyn rozhodcu vystúpi figurant vybavený palicou z úkrytu a beží k stredovej osi priestoru. V tomto mieste sa otočí smerom proti psovodovi a jeho psovi a krikom s výhražnými pohybmi na nich v behu čelne zaútočí. Akonáhle sa priblíži k psovodovi a psovi na vzdialenosť 60 – 50 krokov, psovod psa na pokyn rozhodcu vysielá k obrane zvukovým povelom „drž“. Pes musí útoku bez váhania energickým a silným záhryzom zabrániť. Záhryz musí byť vedený len do ochranného rukáva figuranta. Psovod nesmie opustiť miesto ZP.

Vo fáze zaťaženia sa musí pes zachovať neohrozene a počas celej fázy obrany má ukázať plný, energický a hlavne trvalý záhryz. Na pokyn rozhodcu sa figurant zastaví. Po zastavení figuranta musí pes po krátkej prechodovej fáze pustiť. Psovod môže dať zvukový povel „pust“ samostatne po primeranom čase.

Ak pes po prvom povolenom zvukovom znamení nepustí, tak psovod dostane pokyn od rozhodcu dať ešte max. dva dodatočné zvukové povely „pust“. Ak pes nepustí ani na tieto zvukové povely (jeden povolený a dva dodatočné), nasleduje diskvalifikácia. Počas

zvukového povelu „pust“ musí psovod pokojne stáť bez toho, aby vplýval na psa. Po pustení musí pes ostať tesne stáť pri figurantovi a pozorne ho strážiť.

c) Hodnotenie: Nedostatky v plnení dôležitých požiadaviek cviku sú hodnotené zrážkovými bodmi. Sú to najmä požiadavky: Energická obrana s rýchlym a presvedčivým zadržaním, plný a kľudný záhryz až do pustenía, po pustení pozorné stráženie tesne pri figurantovi.

Ak je pes pri strážení ľahko nepozorný alebo je jeho práca aj ľahko dotieravá, je hodnotenie cviku znížené o jednu známku. Ak stráži pes figuranta veľmi nepozorne alebo je jeho práca aj veľmi dotieravá, je hodnotenie cviku znížené o dve známky. Ak nestráži pes figuranta, aj keď pri ňom zostáva, je hodnotenie znížené o tri známky. Ak pes figuranta opustí, alebo dostane od psovoda zvukový povel, aby pri figurantovi zostal, je oddiel C ukončený.

8. Obrana psa pri strážení

(20 bodov)

a) Po jednom zvukovom povele „Pust“, „K nohe“, „sadni“

b) Vykonanie: Po strážení figuranta psom, ktoré trvá asi 5 sekúnd, na pokyn rozhodcu podnikne figurant útok na psa. Bez ovplyvňovania psovodom sa musí pes energickým a silným záhryzom ubrániť. Pes pritom môže zaútočiť len na ochranný rukáv figuranta. Psa treba hrozbou úderov a nátlakom zaťažiť. Pri zažžení

je potrebné dbať na jeho aktivitu a stabilitu. Vykonajú sa dva údery palicou. Údery palicou sú povolené len na ramená a do oblasti stehien. Pes sa vo fáze zaťaženia musí správať neohrozene a počas celého cviku obrany ukazovať energické a plné držanie. Na pokyn rozhodcu zostane psovod pokojne stáť. Potom čo figurant zostal stáť, musí pes po prechodovej fáze pustiť. Psovod môže dať samostatne zvukový povel „pust“ po primeranom čase.

Ak pes po prvom povolenom zvukovom povele nepustí, tak psovod dostane pokyn od rozhodcu dať ešte max. dva dodatočné zvukové povely „pust“. Ak pes nepustí ani po treťom zvukovom povele (jeden povolený a dva dodatočné), nasleduje diskvalifikácia. Počas zvukového povelu „pust“ musí psovod pokojne stáť, bez toho, aby na psa vplýval.

Po pustení musí pes ostať tesne pri figurantovi a pozorne ho strážiť. Na pokyn rozhodcu ide psovod normálnym krokom, priamou cestou ku svojmu psovi a povelom „k nohe“ alebo „sadni“ ho dá do základného postoja. Palica sa figurantovi odoberie.

Nasleduje bočný doprovod figuranta k rozhodcovi na vzdialenosť asi 20-tich krokov. Jeden zvukový povel „k nohe“ je povolený. Pes ide po pravej strane figuranta tak, že je medzi figurantom a psovodom. Počas doprovodu musí pes figuranta pozorne sledovať, nesmie však na neho vyskakovať ani ho napádať. Pred rozhodcom sa táto skupinka zastaví, pes si sadne, psovod odovzdá rozhodcovi palicu a ohlási mu ukončenie oddielu C. Po odhlásení u rozhodcu sa psovod vzdiali na jeho pokyn s nepripútaným psom 5 krokov od figuranta, zaujme základný postoj, pripúta psa a odvedie ho na miesto vyhodnotenia, načo figurant na pokyn rozhodcu opustí cvičisko.

c) Hodnotenie: Nedostatky v plnení dôležitých požiadaviek cviku sú hodnotené zrážkovými bodmi. Sú to najmä požiadavky: rýchle a presvedčivé zadržanie, plný a kľudný záhryz až do pustenía, pozorné stráženie tesne pri figurantovi.

Ak pes nevydrží záťaž figurantom, odpadne z ochranného rukáva a nechá sa odohnať, tak sa oddiel „C“ ukončí.

Ak je pes pri strážení ľahko nepozorný alebo je aj ľahko dotieravý, je hodnotenie cviku znížené o jednu známku. Ak pes stráži figuranta veľmi nepozorne alebo je jeho práca aj veľmi dotieravá, je hodnotenie cviku znížené o dve známky. Ak nestráži pes figuranta, aj keď pri ňom zostáva, je hodnotenie znížené o tri známky. Ak ide pes naproti prichádzajúcemu psovodovi, je cvik hodnotený nedostatočne. Ak pes figuranta opustí pred pokynom rozhodcu k príchodu psovoda, alebo ak dostane od psovoda zvukový povel aby pri figurantovi zostal, je hodnotenie oddielu C ukončené.

Skúška stopárskych psov stupeň 1 FH 1

Cudzia stopa asi 1200 krokov, 7 úsekov, 6 lomov, 4 predmety, asi 180 min. stará, 2 x krížená stopa, čas vypracovania 30 min. kríženie stopy 30 min po ukončení nášľapania stopy.

Sledovanie stopy	79 bodov
Predmety (3 x 5, 1 x 6)	21 bodov
Spolu	100 bodov

Ustanovenia pre pripustenie k skúške

V deň skúšobného podujatia musí pes dosiahnuť predpísaný vek. Nesmú sa spraviť žiadne výnimky. Predpokladom na štart je úspešne zložená BH/VT skúška podľa národných pravidiel.

Všeobecné ustanovenia

Rozhodca alebo zodpovedný za polozenie stôp určí priebeh stopy s ohľadom na terén. Nášľap musí byť dobre označený tabuľkou, ktorá je zastrčená do zeme vľavo tesne vedľa nášľapu.

Výkony v práci na stope

Pes má ukázať svoju istotu na najmenej 1200 krokov dlhej a najmenej tri hodiny starej cudzej stope, ktorá má šesť terénu prispôbených pravouhlých lomov (pozri náčrtok) a najmenej dvakrát bola prekrížovaná čerstvejšou cudzou stopou, na priestorovo ďalej od seba ležiacich bodoch.

Na stope ležia v nepravidelných odstupoch štyri, pachom šľapača dobre nasiaknuté predmety, ktoré šľapač minimálne 30 minút pred tým nosil vo vrecku. V priebehu jednej stopy musia byť použité rozdielne predmety (materiál napr.: koža, textil, drevo). Predmety musia mať dĺžku 10 cm, šírku 2 – 3 cm, hrúbku 0,5 – 1 cm. Predmety sa nesmú veľmi odlišovať od terénu, na ktorom je stopa položená.

Všetky predmety je potrebné označiť číslami a to tak, že čísla nášľapových tabuliek sú rovnaké ako čísla predmetov. Tieto predmety má pes nájsť, zdvihnúť alebo označiť. Pred začiatkom cvičenia má psovod ohlásiť rozhodcovi, či jeho pes predmet zdvihne alebo označí. Všetko spolu, teda zdvihnutie a označenie je chybné. Hodnotia sa len tie predmety, ktoré zodpovedajú hláseniu psovoda (zdvihnutie alebo označenie). Psovod nechá psa stopovať podľa svojej ľubovôle, buď na voľno alebo na vodítku. Stopovacie vodítko smie, ak ho psovod nepustil z ruky, byť previsnuté.

Šľapanie stôp

Cudzí šľapač, ktorý má psovi položiť stopu, dostane od rozhodcu alebo zodpovedného za stopy náčrtok terénu. Rozhodca/zodpovedný za stopu mu popíše na základe terénnych znakov, ako osamote stojace stromy, stĺpy el. vedenia, chaty atď., ako má položiť stopu.

Pred odchodom ukáže šľapač rozhodcovi štyri predmety. Nášľap stopy musí byť dobre označený štítkom, ktorý je po ľavej strane nášľapu zastrčený do zeme a počas práce na stope tam musí zostať. Potom, čo šľapač určitý čas postál na nášľape, ide do smeru, ktorý mu určil rozhodca.

Predmety je potrebné položiť na stopu v nepravidelných odstupoch, avšak nie v priestore 20 krokov pred a 20 krokov za lomom. Prvý predmet nesmie byť položený skôr dvesto päťdesiat krokov od nášľapu. Štvrtý posledný predmet sa položí na koniec stopy.

Ukladať predmety na lomy alebo v ich tesnej blízkosti je zakázané. Predmety nemajú ležať vedľa stopy, ale na stope. Miesta, kde budú položené, označí šľapač na náčrtku krížikom.

Je potrebné prísne dbať na to, aby bola stopa položená na rôznych povrchoch. Používaná spevnená cesta sa nutne nevyžaduje. Stopa musí byť položená tak, aby zodpovedala skutočnosti. Každéj schéme je potrebné sa vyhnúť.

Tridsať minút po ukončení kladenia stopy dostane druhá, psovi neznáma osoba príkaz od rozhodcu, aby z miesta ním určeným prekrížoval dva krát stopu klamlivou stopou (nie na prvom ani poslednom rovnom úseku a nie 40 krokov pred a 40 krokov za lomom).

Vypracovanie stopy

Na vyzvanie rozhodcom sa psovod so svojim pripraveným psom na prácu prihlási v ZP rozhodcovi. Na pokyn rozhodcu sa pes pomaly privedie na nášľap a nasadí sa na stopu. Krátke sadnutie pred nášľapom (cca 2 m) je povolené. Nasadenie nie je časovo závislé; rozhodca sa musí orientovať podľa správania psa na začiatku prvého úseku a podľa intenzity navetrania.

Pes má mať možnosť na nášľape riadne navetrať pach. Musí byť vycvičený tak, aby pokojne, podľa možnosti bez vplyvu psovoda (povolený je zvukový povel „hľadaj alebo stopa“) začal stopovať. V žiadnom prípade nemá psovod motivovať rukou psa tak, aby prudko vybehol. Ak má psovod dojem, že pes nechytí stopu správne, tak je na jeho rozhodnutí, aby psa ešte raz nasadil, ale len ak pes nebol od nášľapu vzdialený o viac ako 15 krokov. Za to je povinná zrážka 4 body.

Stopa má byť vypacovaná pokojne tak, že psovod môže nasledovať psa krokom. Ak narazí pes na predmet, má ho ihneď zdvihnúť alebo presvedčivo označiť. Označenie môže urobiť sediac, ležiac, alebo stojac. Psovod sa ihneď musí vybrať ku svojmu psovi a po zdvihnutí predmetu ho zobrať k sebe. Je chybou, keď pes so zdvihnutým predmetom ďalej na stope pokračuje, alebo si s ním ľahne.

Psovod pochváli psa a nechá ho na pokyn rozhodcu stopovať ďalej. Ak narazí pes na stope na predmet, ktorý nepoložil šľapač, tak ho nesmie ani zdvihnúť ani označiť. Pes môže klamnú stopu označiť a skontrolovať, ak pri tom neopustí stopu nie je to chybou. Keď pes vybočí zo stopy na kríženú stopu a túto zhruba na dĺžku

vodítka sleduje, musí byť práca na stope ukončená. Ak v priebehu 30 minút od nasadenia nedosiahol pes koniec stopy, tak rozhodca prácu na stope ukončí.

Hodnotenie

Maximálny počet bodov 100 smie byť pridelených, len keď pes pre neho položenú stopu od začiatku do konca vypracuje presvedčivým stopovacím výkonom a všetky štyri predmety zdvihne alebo označí. Všetky lomy musia byť vypracované s istotou. Pes sa nesmie nechať ovplyvniť kríženými stopami. Za nenájdene predmety sa neudelujú žiadne body. Ak pes nenájde žiadny, šľapačom položený predmet, hodnotí sa oddiel „A“ max. známkou uspokojivý. Pokiaľ pes označí chybné (napr. predmet, ktorý nepoložil šľapač), nasleduje jednoznačná zrážka 2 bodov.

Udelenie skúšky psa stopára Stupeň 1 (FH 1)

Skúška FH 1 môže byť zadaná len vtedy, keď pes dosiahol minimálne 70 bodov. Ako ohodnotenie sa udeľuje:

Max. počet bodov	Výborne	Veľmi dobre	Dobre	Uspokojivo	Neuspokojivo
100 bodov	96 - 100	90 - 95	80 - 89	70 - 79	0 - 69

FH 1:

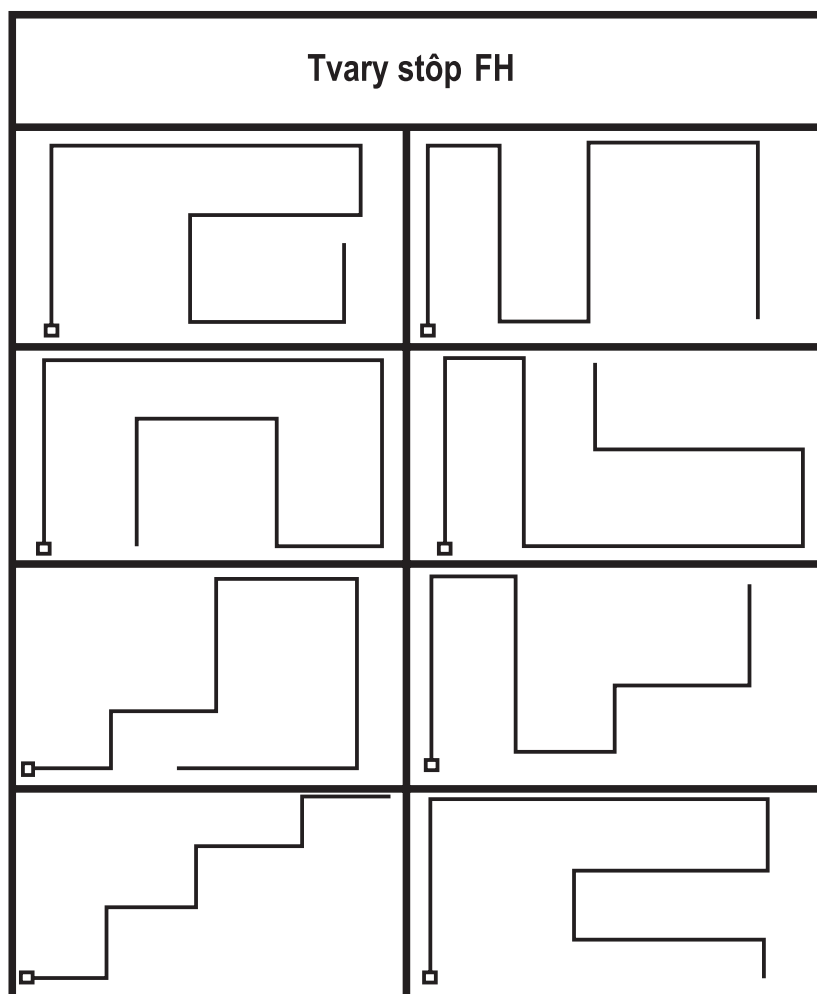

Skúška stopárskych psov stupeň 2 FH 2

Cudzia stopa o dĺžke asi 1800 krokov, 8 úsekov, 7 lomov, 7 predmetov približne 180 minút stará, krížená stopa, čas vypracovania 45 min.

Rozdelenie bodov:

Sledovanie stopy	79
Predmety 7x3	21
Spolu	100

Ak pes nenájde žiadne predmety, môže byť hodnotenie maximálne „uspokojivý“.

Ustanovenia pre pripustenie ku skúške

V deň skúšok musí pes dosiahnuť predpísaný vek. Nesmú sa spraviť žiadne výnimky. Predpokladom na štart je úspešne zložená BH/VT podľa národných pravidiel. Ako aj skúška FH 1

Všeobecné ustanovenia

Rozhodca alebo zodpovedný za stopu určí s prispôbením na terén priebeh stopy. Stopy musia byť položené rôzne. Nesmie sa stať, že napr. pri každej stope sú jednotlivé lomy a predmety položené v rovnakej vzdialenosti, prípadne v rovnakých odstupoch. Nášľap stopy musí byť označený tabuľkou, ktorá je hneď vľavo vedľa nášľapu osadená do zeme.

Poradie účastníkov je po položení stopy ešte raz vylosované rozhodcom.

Predmety má šľapač stopy ukázať pred položením stopy rozhodcovi, alebo zodpovednému za stopu. Použitie môžu byť len dobre napáchnuté predmety (najmenej 30 minút). Kladač zotrvá krátko na nášľape a potom ide normálnym krokom do určeného smeru. Úseky aj lomy sú taktiež kladené normálnym krokom (pozri náčrtok). Prvý predmet sa položí najmenej po sto krokoch na prvom alebo druhom úseku, ostatné podľa ľubovôle, na jednom úseku je možné uložiť aj dva predmety a siedmy predmet na konci stopy. Úseky je potrebné prispôbiť terénu. Jeden úsek je potrebné vytvoriť ako oblúk s polomerom najmenej tri dĺžky vodidla (cca 30m). Oblúk začína a končí pravým uhlom. Minimálne dva uhly musia byť ostré uhly v rozmedzí 30 až 60 stupňov (pozri náčrtok). Rozdielne predmety (materiál napr.: koža, textil, drevo) môžu byť položené na všetkých úsekoch nepravidelne, ale nie v priestore 20 krokov pred a 20 krokov za lomom. Posledný predmet sa musí položiť na koniec stopy. Predmety musia byť na stopu položené z pohybu. Po položení posledného predmetu musí ísť šľapač ešte niekoľko krokov priamym smerom. Predmety musia mať dĺžku cca 10 cm, šírku 2 – 3 cm, hrúbku 0,5 - 1 cm a nesmú sa farbou podstatne odlišovať od terénu. Všetky predmety musia mať zhodné číslo ako je číslo stopy. Počas kladenia stopy sa psovod a pes musia nachádzať mimo dohľadu. Pol hodinu pred začatím vypracovávania stopy položí iný šľapač klamnú stopu, ktorá prekríži dva úseky stopy pod nie menším uhlom ako 60°. Klamná stopa nesmie byť položená v rozsahu 40 krokov pred alebo 40 krokov za lomom a nesmie križovať prvý a posledný úsek alebo niektorý úsek dva krát.

Rozhodca, šľapač a sprevádzajúce osoby sa počas práce psa nesmú nachádzať v priestore, v ktorom má dvojica (psovod a pes) právo stopu vypracovávať.

a) Zvukový povel: „Hľadaj alebo Stopa“

Zvukový povel je povolený na začiatku stopy a po každom predmete. Aj občasná pochvala a občasný zvukový povel pre „hľadanie“, s výnimkou lomov a pri predmetoch je povolený.

b) Vykonanie:

Psovod si pripraví psa pre prácu na stope. Pes môže hľadať buď voľne, alebo na 10 m dlhom vodítku. Stopovacie vodítko 10 m dlhé môže byť vedené cez chrbát psa, bočne, či medzi prednými a/alebo aj zadnými končatinami psa. Môže byť upevnené priamo na obojok psa, ktorý nie je nastavený na sťahovanie, alebo

do miesta k tomu určenému na stopovacím postroji (povolené sú hrudné alebo bederné postroje bez prídavných remeňov). Na výzvu sa hlási psovod so psom v základnom postoji rozhodcovi a oznámi mu, či pes predmety zdvíha alebo označuje. Pred stopou, v priebehu uvádzania a pri celkovej práci na stope, je nutné zdržať sa akéhokoľvek nátlaku na psa. Na pokyn rozhodcu je pes pomaly a pokojne privedený k nášľapu a nasadený. Pes musí na nášľape intenzívne, pokojne s nízko položeným nosom stopu navetrať. Pes musí potom s nízko položeným nosom v pravidelnom tempe intenzívne sledovať stopu. Lomy musí pes vypracovať s istotou. Psovod sleduje psa s 10 m odstupom na konci stopovacieho vodítka. Pri voľnom stopovaní je potrebné taktiež dodržať odstup 10 metrov. Stopovacie vodítka, ak nie je psovodom pustené z ruky, môže byť previsnuté. Po lome musí pes rovnakým tempom stopovať ďalej. Akonáhle našiel pes predmet, musí ho bez ovplyvnenia psovoda ihneď zdvihnúť, alebo presvedčivo označiť. Pri zdvihnutí môže ostať stáť, sadnúť si, alebo aj prísť k psovodovi. Chybou je ak s predmetom pokračuje ďalej alebo si ľahne. Označenie môže byť spravené v ľahu, sediac alebo stojac (aj striedavo). Keď pes predmet označil/zdvihol, položí psovod vodidlo a vyberie sa k svojmu psovi. Zdvihnutím predmetu ukáže, že ho pes našiel. Potom psovod zdvihne vodítka a pokračuje v stopovaní. Po skončení stopy ukáže psovod predmety rozhodcovi. Podávanie potravy počas stopy nie je povolené. Psovodovi je povolené, po dohode s rozhodcom, prerušiť stopu, keď si myslí že on, alebo jeho pes z dôvodov telesnej dispozície a poveternostných podmienok (napr. veľká horúčava) potrebujú krátku prestávku. Prestávky sa započítavajú do celkového času, ktorý je k dispozícii. Psovodovi je povolené počas prestávky, alebo pri predmete svojmu psovi očistiť hlavu, oči a nos. Za tým účelom môže mať psovod so sebou vlhkú handru alebo špongiu. Pomocné prostriedky je potrebné ukázať rozhodcovi pred začiatkom stopovania. Ďalšie pomocné prostriedky nie sú povolené.

c) Hodnotenie:

Na dosiahnutie výkonnostnej známky je ohodnotenie minimálne 70 bodmi. Tempo hľadania nie je kritériom v tom prípade, ak je stopa vypracovávaná intenzívne, rovnomerne a presvedčivo a pes ukazuje kladné správanie sa k stopovaniu. Overovanie bez opustenia stopy nie je chybou. Nové nasadenie, neistota, vysoký nos, vyprázdňovanie, krúženie na lomoch, stále povzbudzovanie, pomoc vodítkom alebo hlasom v priebehu stopy alebo pri predmetoch, chybné zdvihnutie, alebo chybné označenie predmetov má za následok príslušnú zrážku bodov. Ak pes opustí stopu o viac ako jednu dĺžku vodidla, stopovanie sa ukončí. Ak opustí pes stopu a psovod ho zadrží, nasleduje pokyn rozhodcu na nasledovanie psa. Ak tento pokyn nie je uposlúchnutý, rozhodca ukončí prácu na stope. Ak po nasadení na nášľape nie je do 45 minút dosiahnutý koniec stopy, tak rozhodca ukončí prácu na stope. Do ukončenia podaný výkon je hodnotený.

Ak ukáže pes pri práci na predmetoch na jednej stope obe možnosti, teda „zdvihnutie“ a „označenie“ predmetov, tak je to chybou. Hodnotenú sú len tie predmety, ktoré zodpovedajú hláseniu. Neoznačené predmety nemusia byť ukázané psovodovi. Za neoznačené alebo nezdvihnuté predmety sa body neudelujú.

Rozdelenie bodov za sledovanie stopy na úsekoch sa musí vykonať podľa dĺžky a obtiažnosti. Hodnotenie jednotlivých úsekov sa uskutočňuje známkami a bodmi. Ak pes nehľadá (dlhšie zotrvanie na tom istom mieste bez hľadania), môže byť stopovanie ukončené aj vtedy, keď sa pes nachádza na stope.

IPO-FH

Dve cudzie stopy, každá o dĺžke asi 1800 krokov, 8 úsekov, 7 lomov, 7 predmetov približne 180 minút staré, križená stopa, čas vypracovania 45 min.

Rozdelenie bodov:

Sledovanie stopy	79
Predmety 7x3	21
Spolu	100

Rozdelenie bodov

	1. deň	2. deň	Spolu
Sledovanie stopy	79	79	158
Predmety 7 x 3	21	21	42
Spolu	100	100	200

(Keď sa nenájdu žiadne predmety, môže byť hodnotenie maximálne „uspokojivý“)

Ustanovenia pre pripustenie ku skúške

V deň skúšobného podujatia musí pes dosiahnuť predpísaný vek. Nesmú sa spraviť žiadne výnimky. Predpokladom na štart je úspešne zložená BH/VT podľa národných pravidiel.

Všeobecné ustanovenia:

Rozhodca alebo zodpovedný za stopu určí s prispôbením na terén priebeh stopy. Stopy musia byť položené rôzne v dvoch dňoch. Nesmie sa stať, že napr. pri každej stope jednotlivé lomy a predmety sú položené v rovnakej vzdialenosti, prípadne v rovnakých odstupoch. Nášľap stopy musí byť označený tabuľkou, ktorá je hneď vľavo vedľa nášľapu osadená do zeme.

Obe cudzie stopy pre jedného účastníka musia byť položené počas dvoch rôznych dní jedného podujatia, na rôznych miestach a rôznymi šľapačmi.

Poradie účastníkov je po položení stopy ešte raz vylosované rozhodcom.

Predmety má šľapač stopy ukázať pred položením stopy rozhodcovi, alebo zodpovednému za stopu. Použitie môžu byť len dobre napáchnuté predmety (najmenej 30 minút.) Šľapač zotrvá krátko na nášľape a potom ide normálnym krokom do určeného smeru. Úseky aj lomy sú taktiež kladené normálnym krokom (pozri náčrtok). Prvý predmet sa položí najmenej po sto krokoch na prvom, alebo druhom úseku, ostatné podľa ľubovôle, na jednom úseku je možné uložiť aj dva predmety a siedmy predmet na konci stopy. Úseky je potrebné prispôbiť terénu. Jeden úsek je potrebné vytvoriť ako oblúk s polomerom najmenej tri dĺžky vodidla (cca 30m).

Oblúk začína a končí pravým uhlom. Minimálne dva uhly musia byť ostré uhly v rozmedzí 30 až 60 stupňov (pozri náčrtok). Rozdielne predmety (materiál napr.: koža, textil, drevo) môžu byť položené na všetkých úsekoch nepravidelne, ale nie v priestore 20 krokov pred a 20 krokov za lomom. Posledný predmet sa musí položiť na koniec stopy. Predmety musia byť na stopu položené z pohybu. Po položení posledného predmetu musí ísť šľapač ešte niekoľko krokov priamym smerom. Predmety musia mať dĺžku cca 10 cm, šírku 2 – 3 cm, hrúbku 0,5 - 1 cm a nesmú sa farbou podstatne odlišovať od terénu. Všetky predmety musia mať zhodné číslo ako je číslo stopy. Počas šľapania stopy sa psovod a pes musia nachádzať mimo dohľadu. Pol hodinu pred začatím vypracovávania stopy položí iný šľapač klamnú stopu, ktorá prekrízuje dva úseky stopy pod uhlom nie menším ako 60°.

Klammá stopa nesmie byť položená v rozsahu 40 krokov pred, alebo 40 krokov za lomom a nesmie križovať prvý a posledný úsek alebo niektorý úsek dva krát.

Rozhodca, šľapač a sprevádzajúce osoby sa počas práce psa nesmú nachádzať v priestore, v ktorom má družstvo (psovod a pes) právo stopu vypracovávať.

a) Zvukový povel : “Hľadať alebo Stopa”

Zvukový povel je povolený na začiatku stopy a po každom predmete. Aj občasná pochvala a občasný zvukový povel pre „hľadanie“, s výnimkou lomov a pri predmetoch je povolený.

b) Vykonanie:

Psovod si pripraví psa pre prácu na stope. Pes môže hľadať buď voľne, alebo na 10 m dlhom vodítku.

Stopovacie vodítko 10 m dlhé môže byť vedené cez chrbát psa, bočne, či medzi prednými alebo aj zadnými končatinami psa. Môže byť upevnené priamo na obojok psa, ktorý nie je nastavený na sťahovanie, alebo do miesta k tomu určenému na stopovacím postroji (povolené sú hrudné alebo bederné postroje bez prídavných remeňov). Na výzvu sa hlási psovod so psom v základnom postoji rozhodcovi a oznámi mu, či pes predmet zdvíha alebo označuje. Pred stopou, v priebehu uvádzania a pri celkovej práci na stope je nutné sa zdržať akéhokoľvek nátlaku na psa. Na pokyn rozhodcu je pes pomaly a pokojne privedený k nášľapu a nasadený. Pes musí na nášľape intenzívne, pokojne s nízko položeným nosom navetrať. Pes musí potom s nízko položeným nosom, v rovnakom tempe intenzívne sledovať stopu. Lomy musí pes vypracovať s istotou. Psovod sleduje psa s 10 m odstupom na konci stopovacieho vodítka. Pri voľnom stopovaní je potrebné taktiež dodržať odstup 10 metrov. Stopovacie vodítko, ak nie je psovodom pustené z ruky, môže byť previsnuté. Po lome musí pes rovnakým tempom hľadať ďalej. Akonáhle našiel pes predmet, musí ho bez ovplyvnenia psovoda ihneď zdvihnúť, alebo presvedčivo označiť. Pri zdvihnutí môže ostať stáť, sadnúť si, alebo aj prísť ku psovodovi. Chybou je ak s predmetom pokračuje ďalej, alebo si ľahne. Označenie môže byť spravené v ľahu, sediac alebo stojac (aj striedavo). Keď pes predmet označil/zdvihol, položí psovod vodidlo a vyberie sa ku svojmu psovi. Zdvihnutím predmetu ukáže, že ho pes našiel. Potom psovod zdvihne vodidlo a pokračuje v stopovaní. Po skončení stopy ukáže psovod predmet rozhodcovi. Podávanie potravy počas stopy nie je povolené. Psovodovi je povolené, po dohode s rozhodcom, prerušiť stopu, keď si myslí že on, alebo jeho pes z dôvodov telesnej dispozície a poveternostných podmienok (napr. veľká horúčava) potrebujú krátku prestávku. Prestávky sa započítavajú do celkového času, ktorý je k dispozícii. Psovodovi je povolené počas prestávky, alebo pri predmete svojmu psovi očistiť hlavu, oči a nos. Za tým účelom môže mať psovod so sebou vlhkú handru alebo špongiu. Pomocné prostriedky je potrebné ukázať rozhodcovi pred začiatkom stopovania. Ďalšie pomocné prostriedky nie sú povolené.

c) Hodnotenie:

Na uznanie skúšky je potrebné, aby obe stopy boli ohodnotené minimálne 70 bodmi. Tempo stopy nie je kritériom v tom prípade, ak je stopa vypracovávaná intenzívne, rovnomerne a presvedčivo a pes ukazuje kladné správanie sa k stopovaniu. Overovanie bez opustenia stopy nie je chybou. Nové nasadenie, neistota, vysoký nos, vyprázdňovanie, krúženie na lomoch, stále povzbudzovanie, pomoc vodítkom alebo hlasom v priebehu stopy alebo pri predmetoch, chybné zdvihnutie alebo chybné označenie predmetov má za následok príslušnú zrážku bodov. Ak pes opustí stopu o viac ako jednu dĺžku vodítka, stopovanie sa ukončí.

Ak opustí pes stopu a psovod ho zadrží, nasleduje pokyn rozhodcu na nasledovanie psa. Ak tento pokyn nie je uposlúchnutý, rozhodca ukončí prácu na stope. Ak po nasadení na nášľape nie je do 45 minút dosiahnutý koniec stopy, tak rozhodca ukončí prácu na stope. Do ukončenia podaný výkon je hodnotený.

Ak ukáže pes pri práci na predmetoch na jednej stope obe možnosti, teda „zdvihnutie“ a „označenie“ predmetov, tak je to chybou. Hodnotené sú len tie predmety, ktoré zodpovedajú hláseniu. Prebehnuté predmety nemusia byť ukázané psovodovi.

Za neoznačené alebo nezdvihnuté predmety sa body neudelujú.

Rozdelenie bodov za sledovanie stopy na úsekoch sa musí vykonať podľa dĺžky a obtiažnosti. Hodnotenie jednotlivých úsekov sa uskutočňuje známkami a bodmi. Ak pes nehľadá (dlhšie zotrvanie na tom istom mieste bez hľadania) môže byť stopovanie ukončené aj vtedy, keď sa pes nachádza na stope.

FH 2 a IPO-FH

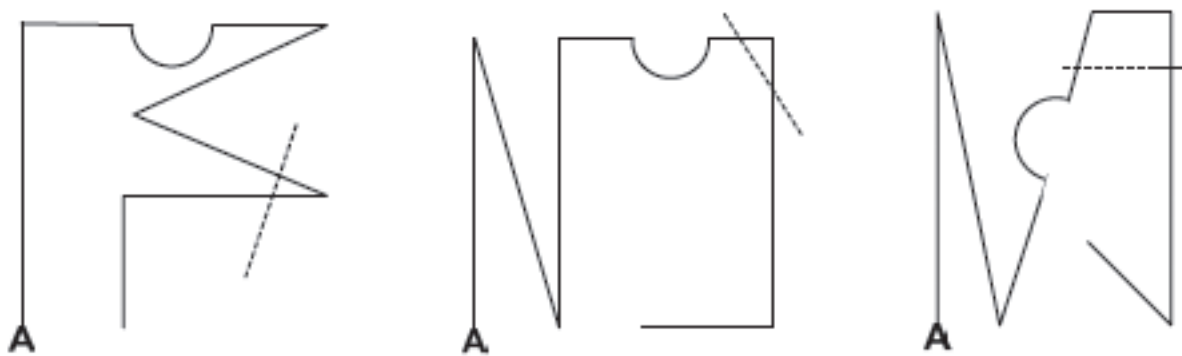
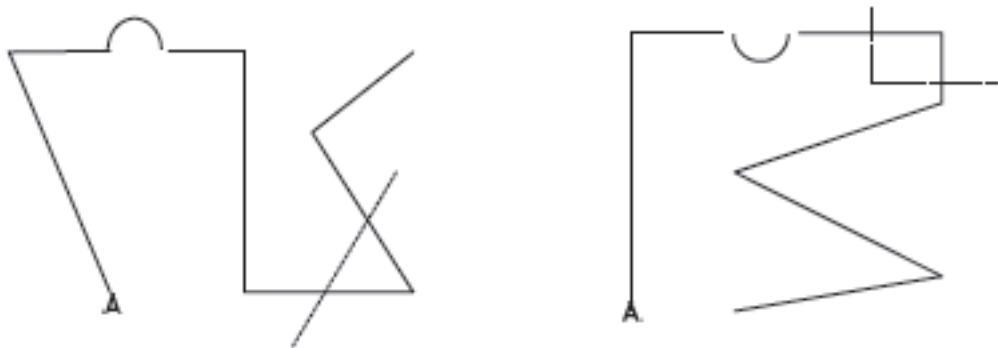
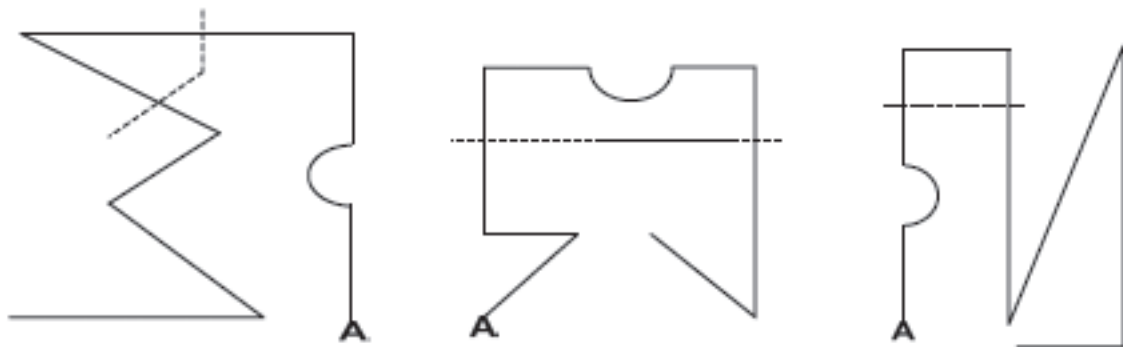

Skúška vo vyhľadávaní 1- 3 (StPr 1 – 3)

1. Stupne skúšky pre vyhľadávanie

Požiadavky sú rozdielne odstupňované a prispôsobené príslušnému stupňu skúšky.

Stupeň	Veľkosť pola vyhľadávania	Predmety	Body	Čas vyhľadávania
1	20 x 30 m	psovodove vlastné predmety, 2 ks / rozmery 10 x 3 x 1 cm materiál = jednotný 1 predm. vľavo, 1 predm. vpravo	10 / 10	10 Minút
2	20 x 40 m	cudzí predmety, 4 kusy / rozm. 10 x 3 x 1 cm materiál = rozdielny 2 predm. vľavo, 2 predm. vpravo	5 / 5 / 5 / 5	12 Minút
3	30 x 50 m	cudzí predmety, 5ks. / rozmery: 5 x 3 x 1 cm materiál = rozdielny predmety ľubovol. rozložiť	4 / 4 / 4 / 4 / 4	15 Minút

Všeobecne

Na zloženie tejto skúšky je predpokladom, že skúšaný pes je minimálne 15 mesiacov starý a má zloženú skúšku FCI – BH/VT alebo národnú BH/VT.

Psovod sa prihlási rozhodcovi v športovom postoji a podá hlásenie svoje meno, meno psa a stupeň skúšky. Potom ide so svojim pripútaným psom k určenej východiskovej pozícii a zaujme tam základný postoj.

Pre vyhľadávanie je pes odpútaný. Vodítko má však mať psovod pri sebe.

Vystríhať sa treba akémukoľvek núteniu a použitiu násillia.

Chybou nie je mierne prestúpenie hraníc vyhľadávacieho pola.

Diváci sa musia nachádzať v primeranej vzdialenosti od vyhľadávacieho pola.

Terén pre vyhľadávanie

Podklad: všetky prírodné prostredia (lúka, pole, les). Možný je porast stromov. Zabrániť sa má podľa možnosti vyhľadávaniu zrakom, z toho dôvodu je potrebné sa vyhnúť nízkym trávnikom a podobným plochám.

Vyhľadávacie pole má byť pred vyhodnotením/položením predmetov viacnásobne prechodené krížom krážom, aby pri vykladaní neboli zanechané žiadne „stopy“. Hraničenie vyhľadávacieho pola značkami je prípustné.

Predmety

Materiál: Drevo, koža, koženka, textil.

Položené predmety sa nesmú podstatne odlišovať tvarom a farbou od terénu a nemajú byť položené tak, aby boli viditeľné.

Predmety pokladá rozhodca. Psovod a pes sa počas pokladania predmetov musia nachádzať mimo dohľad. Nie je určený žiadny čas ležania pre predmety. S nasadením sa môže začať ihneď po položení.

Nasadenie psa na vyhľadávanie

Myslenú stredovú čiaru a obrys poľa zadá psovodovi rozhodca.

Na začiatok je povolené krátke povzbudenie psa na myslenej stredovej čiare vyhľadávacieho poľa.

Psovod sa pohybuje po pomyslenej stredovej čiare. Túto smie opustiť len krátko na zdvihnutie psom ohláseného predmetu. Potom je pes zo stredovej čiare opäť vyslaný na vyhľadávanie. Povolené sú zvukové a posunkové povely. Zvukový povel „stratil“ môže byť doplnený povelom „hl'adaj“.

Vyhľadávanie: s vysokým nosom nie je chybou.

Priestor pre vyhľadávanie môže byť viacnásobne prehľadávaný.

Správanie sa pri predmetoch

Predmety musia byť označené presvedčivo a pes sa ich nesmie dotknúť. Predmety môže pes označiť sediac, stojac, ležiac, alebo striedavo. Zvukový povel na označenie nie je povolený a má za následok, že daný predmet nie je hodnotený.

Nie sú povolené žiadne zvukové povely, po ktorých by si pes pri predmete ľahol. Keď pes označil predmet, vyberie sa psovod ku psovi, ukáže predmet zdvihnutím rozhodcovi a vyberie sa opäť k pomyslenej stredovej čiare a tam opäť nasadí psa na pokračovanie vyhľadávania.

Poloha ležania pri predmetoch nie je predpísaná. Nájdený predmet však musí byť v bezprostrednej blízkosti predných labiek.

Psovod vždy pristupuje k ležiacemu psovi z boku a nesmie sa postaviť pred psa. Krátka pochvala po zdvihnutí predmetu je povolená.

Po nájdení posledného predmetu sa pes pripúta. Potom nasleduje ukázanie predmetov a odhlásenie u rozhodcu.

Hodnotenie

Maximálny počet bodov za skúšku vyhľadávania 1 – 3 je po 100 bodov. Pre zloženie musí byť dosiahnutých minimálne 70 bodov. Kritériá hodnotenia pre všetky 3 stupne:

Ovládateľnosť psa, vedenie psa (Poslúchanie zvukových a posunkových povelov psovoda)	20 bodov
Intenzita čuchania a vyhľadávania psa (Pripravenosť na intenzívne čuchanie)	20 bodov
Vytrvalosť (Udržanie pudu čuchania až do nájdenia predmetu)	20 bodov
Správanie psovoda (Pôsobenie na psa)	20 bodov
Nájdenie predmetov (Presvedčivé označenie)	20 bodov

Max. počet bodov	Výborne	Veľmi dobre	Dobre	Uspokojivo	Neuspokojivo
100 bodov	96 - 100	90 - 95	80 - 89	70 - 79	0 - 69

Ustanovenia pre vykonanie

Cvičenie sa začína základným postavením na okraji vyhľadávacieho poľa a končí odhlásením u rozhodcu. Psom nájdené predmety je potrebné ukázať.

Kladné kritériá:

Rovnomerná, pokojná a plynulá práca. Samostatnosť psa. Bezprostredná reakcia na zvukové povely, vytrvalá a cieľavedomá práca psa.

Chybou je:

Zdvihnutie predmetov psom. Predmety nájdené s veľkou pomocou psovoda sa nehodnotia.

Dotyk s predmetom	1 – 3 body zrážka
Predčasná vstanie, neprípustné zvukové povely	1 – 3 body zrážka
Opustenie pomyselnéj stredovej čiary psovodom	2 – 5 bodov zrážka
Chytenie „myši“ a vylučovanie	4 – 8 bodov zrážka
Neochotná práca psa	4 – 8 bodov zrážka

Po prekročení určeného času na vyhľadávanie sa práca ukončí. Dovedy získané body sa vyhodnotia.

Ďalšie negatívne hodnotiace kritéria sú: Nepokojné správanie pri označovaní, štekávanie, nepovolená pomoc psovoda, veľkoplošné prekračovanie hraníc priestoru psom.

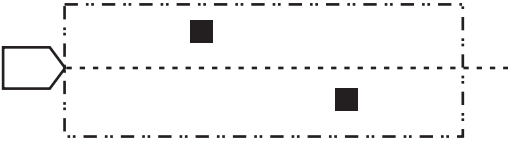
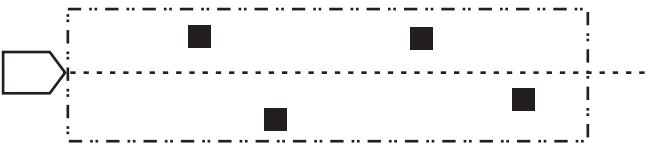
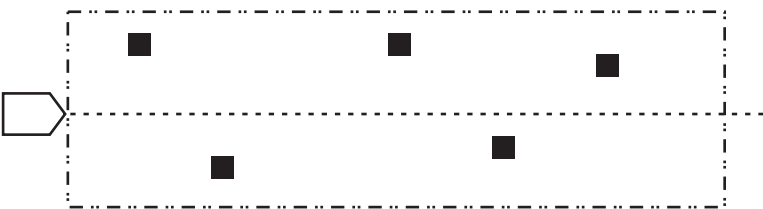
	<p>Stupeň 1 Veľkosť poľa 20 x 30 m</p>
	<p>Stupeň 2 Veľkosť poľa 20 x 40 m</p>
	<p>Stupeň 3 Veľkosť poľa 30 x 50 m</p>

Prílohy k IPO

a) Revír

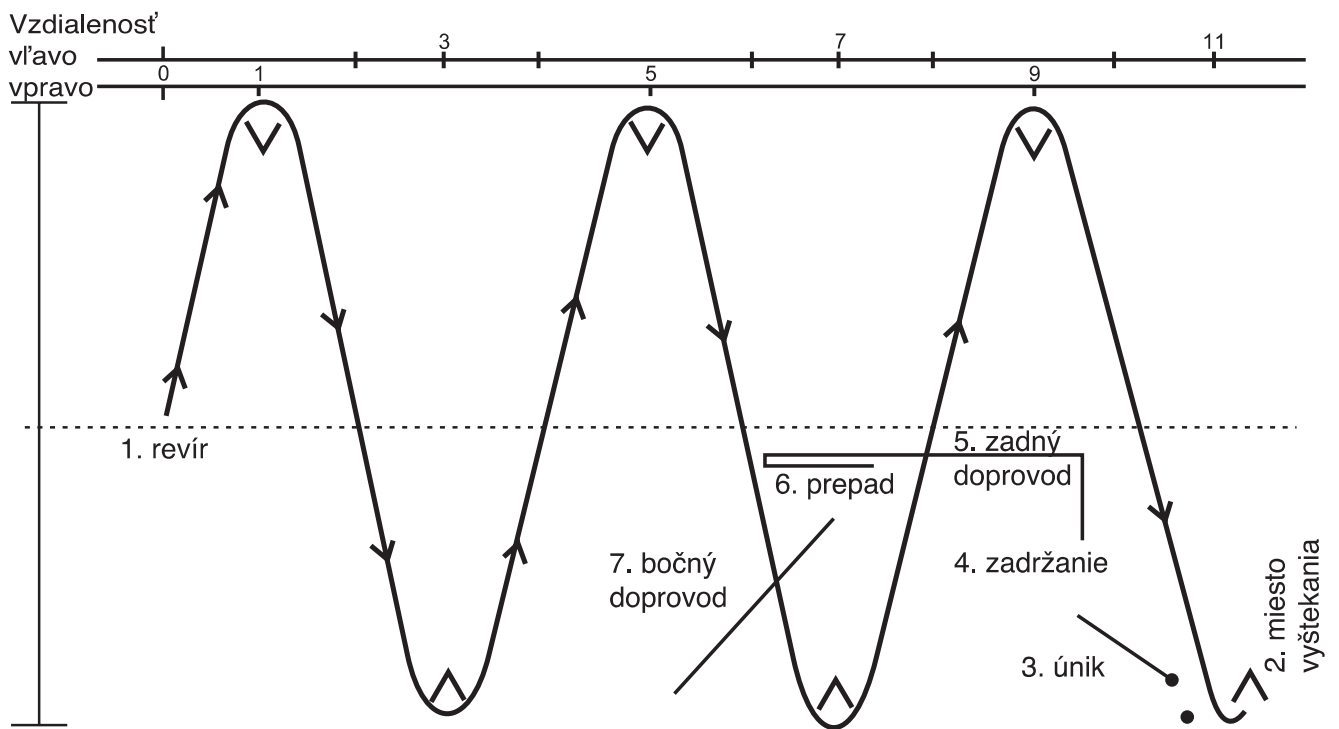

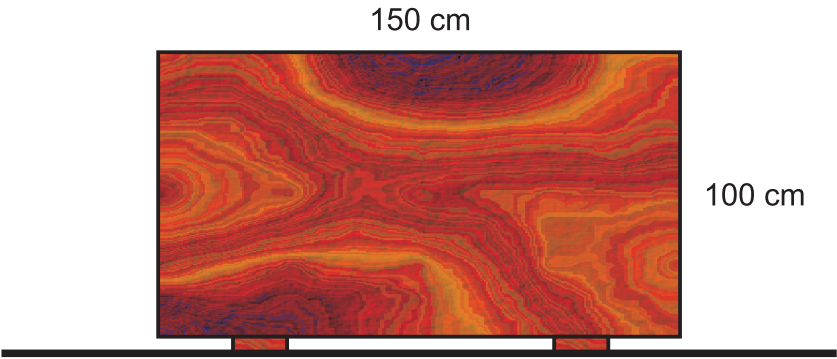
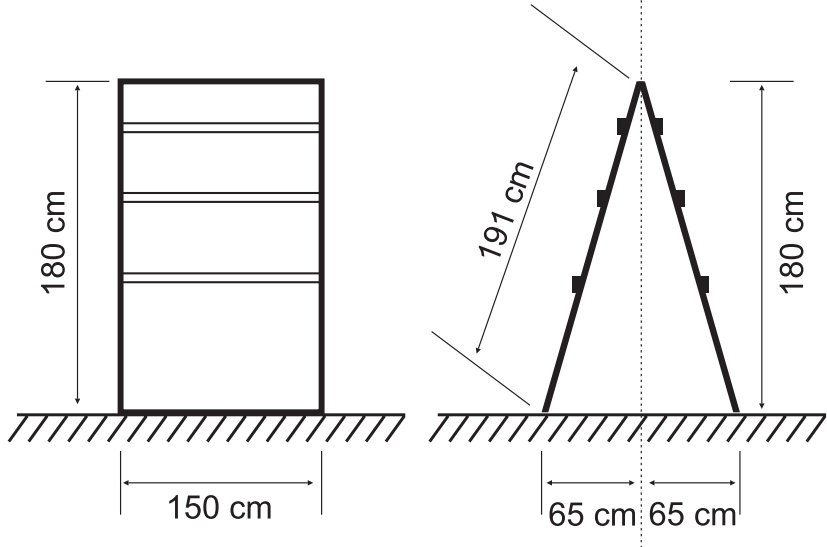
 <p style="text-align: center;">150 cm</p> <p style="text-align: right;">100 cm</p>	<p style="text-align: center;">b) Prekážka</p> <p>Prekážka má výšku 100 cm a šírku 150 cm. (pozri náčrtok) Skúšobné skoky nie sú počas predvádzania povolené.</p>
 <p style="text-align: center;">180 cm</p> <p style="text-align: center;">150 cm</p> <p style="text-align: center;">191 cm</p> <p style="text-align: center;">65 cm 65 cm</p> <p style="text-align: right;">180 cm</p>	<p style="text-align: center;">c) Šikmá stena</p> <p>Šikmá stena pozostáva z dvoch, na hornom konci spojených dielov, šírky 150 cm a výšky 191 cm. Na zemi stoja tieto dva diely tak, aby kolmá výška steny bola 180 cm. Celá plocha šikmej steny musí byť opatrená nešmykl'avým povrchom a v hornej časti stien sú umiestnené po 3 stúpacie lišty 24/48. Všetci psi na jednej skúške musia preskočiť rovnaké prekážky.</p> <p>Skúšobné skoky počas predvádzania nie sú povolené.</p>

c) Aportovacie činky

	IPO-1	IPO-2	IPO-3
Voľný	650 gramov	1.000 gramov	2.000 gramov
Prekážka	650 gramov	650 gramov	650 gramov
Šikmá stena	650 gramov	650 gramov	650 gramov

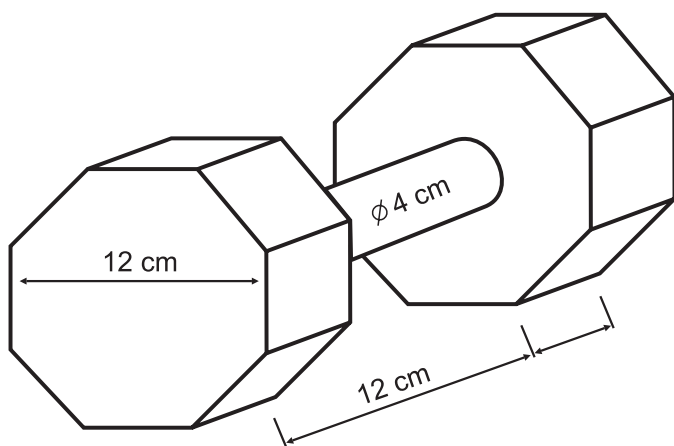

Pri aportovaní sú povolené len aportovacie činky. Usporiadateľom poskytnuté ap. činky musia byť použité všetkými účastníkmi. Vlastné činky psovoda nie sú povolené. V skúšobnom poriadku uvedený výkres aportovacej činky je len vzorom. Dôležité je, aby hmotnosti sedeli a priečky boli z dreva a boli minimálne 4 cm vzdialené od zeme.

d) Prevedenie – povinná schéma poslušnosti IPO

Schéma chôdze na vodítku / bez vodítka

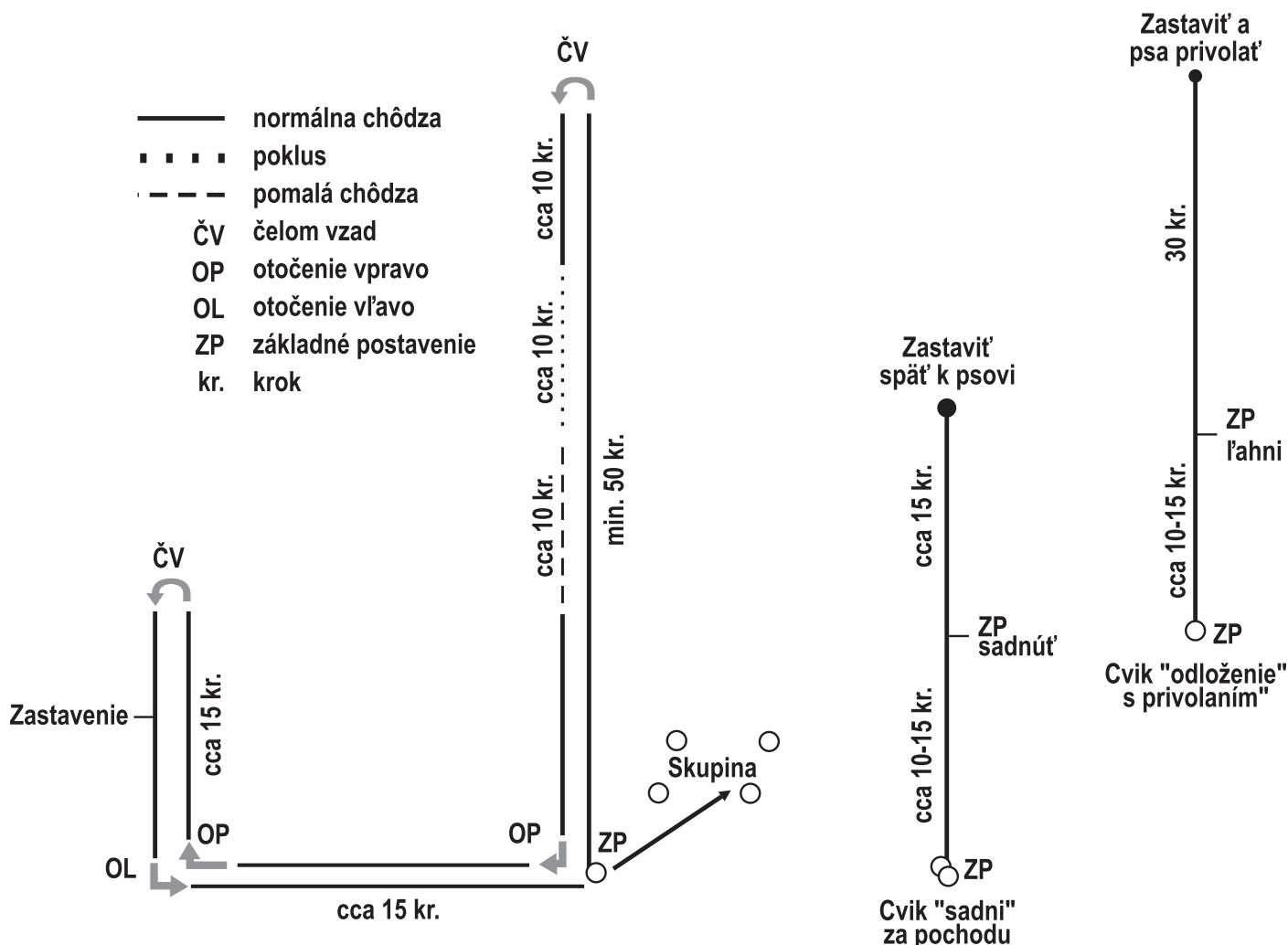

Psovod sa v stupni IPO-1 vyberie so svojim pripútaným psom a v stupňoch IPO-2 a 3 s voľne idúcim psom k rozhodcovi, nechá svojho psa sadnúť a podá hlásenie. Po schválení rozhodcom sa vydá psovod vo všetkých stupňoch s voľne idúcim psom do východzej polohy. Na ďalšie pokyny rozhodcu začína psovod s cvičením. Z priamej, pokojnej a pozornej základnej polohy nasleduje pes psovoda na zvukový povel „k nohe“ pozorne, radostne a rýchlo. Ramenom musí pes zostať vždy na úrovni kolena na ľavej strane psovoda a pri zastavení si má samostatne, rýchlo a priamo sadnúť. Na začiatku cvičenia ide psovod so svojim psom 50 krokov priamo bez zastavenia. Po obrate späť a ďalších 10 až 15 krokov ukáže psovod vždy so zvukovým povelením „k nohe“ poklus a pomalý krok (vždy po 10 – 15 krokov). Prechod z poklusu do pomalej chôdze sa musí vykonať bez medzikrokov.

Začiatkové základné postavenie „ZP“ je zároveň aj miestom koncového základného postavenia.

V skupine musí psovod so svojim psom obísť jednu osobu zľava a jednu osobu sprava.

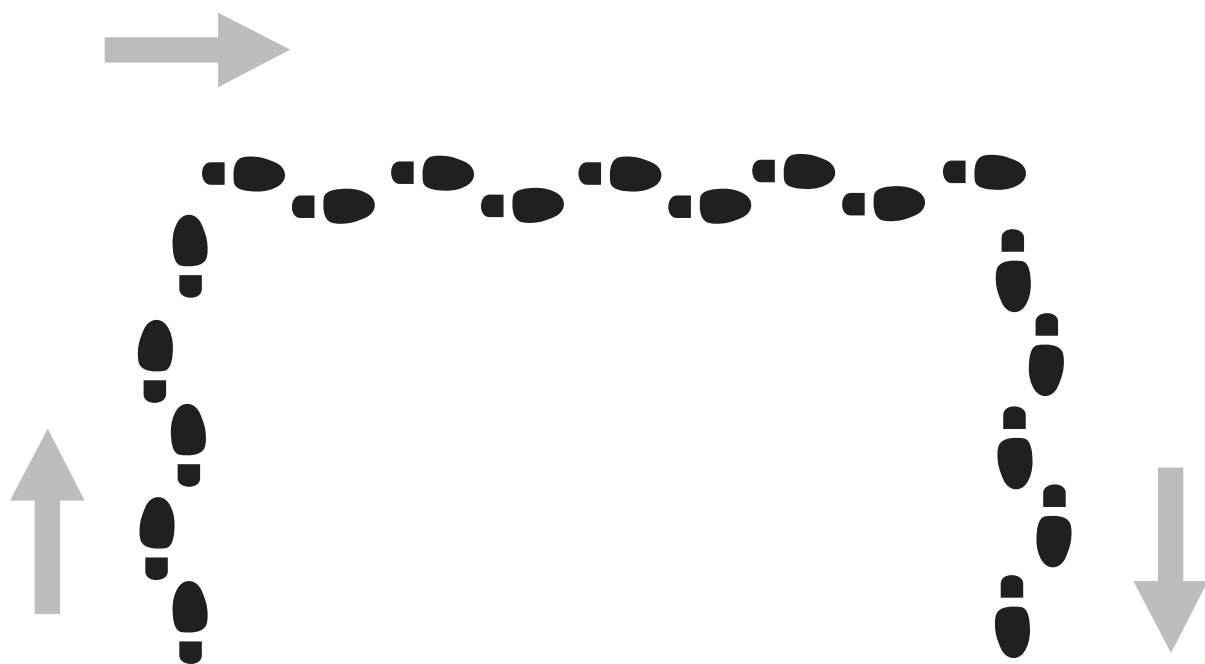

Spôsob, ako sa majú vytvoriť lomy. Lomy musia byť šľapané uzatvorene. Prerušenie stopy sa nesmie uskutočniť.

